

IBM

@server

iSeries

범용 연결

버전 5 릴리스 3





@server

iSeries

범용 연결

버전 5 릴리스 3

주!

이 정보와 이 정보가 지원하는 제품을 사용하기 전에, 71 페이지의 『주의사항』의 정보를 읽으십시오.

제 2 판(2005년 8월)

이 개정판은 새 개정판에서 별도로 명시하지 않는 한 IBM Operating System/400[®] 버전 5, 릴리스 3, 수정 0(제품번호 5722-SS1) 및 모든 후속 릴리스와 수정에 적용됩니다. 이 버전은 모든 축약 명령어 세트 컴퓨터(RISC) 모델 또는 CISC 모델에서 실행되지 않습니다.

© Copyright International Business Machines Corporation 2004, 2005. All rights reserved.

목차

범용 연결	1	시나리오: ISP를 통해 PPP 연결 구성	38
범용 연결 개념	2	시나리오: ISP를 통해 다른 시스템에 연결을 제공 하는 서버에서 PPP 연결 구성	43
어플리케이션 프록시	2	시나리오: 리모트 서버를 통해 멀티홉 연결 구성	50
IP 패킷 필터 방화벽	3	범용 연결 구성	55
보안 소켓층(SSL) 및 전송층 보안(TLS)	4	AGNS를 통해 전화 접속 연결 구성	56
네트워크 주소 변환(NAT)	4	리모트 PPP 전화 접속 연결 구성	58
SOCKS	5	직접 인터넷 연결 구성	59
VPN(가상 사설망)	6	ISP를 통해 PPP 연결 구성	61
범용 연결 계획	6	멀티홉 연결 구성	63
시나리오: 범용 연결	7	추가 범용 연결 구성 프로시듀어	65
시나리오: AGNS를 통해 PPP 전화 접속 연결 구 성	8	범용 연결 마법사 문제점 해결	67
시나리오: AGNS를 통해 다른 시스템에 연결을 제공하는 서버의 PPP 전화 접속 연결 구성	14	부록. 주의사항	71
시나리오: 리모트 PPP 전화 접속 연결 구성	22	상표	72
시나리오: 직접 인터넷 연결 구성	27	정보 다운로드 및 인쇄 조건	73
시나리오: 다른 시스템 또는 파티션에 연결을 제 공하는 서버에서 직접 인터넷 연결 구성	32		

범용 연결

범용 연결을 사용하면 회사가 IBM® 지원 서비스에 연결하는 방법을 제어할 수 있습니다. 일단 연결되면, 필요로 하는 다양한 고객 지원 옵션에 액세스할 수 있습니다. 이 소프트웨어는 TCP/IP 기반이므로 IBM에 연결하는 방법을 선택할 수 있는 마법사를 통해 구성하십시오. 선택사항은 다음과 같습니다.

- AT&T 글로벌 네트워크 서비스를 통해 직접 전화 접속
- 기존 인터넷 서비스 제공자(ISP) 연결
- 인터넷에 직접 LAN 연결
- AT&T 글로벌 네트워크 서비스를 통해 리모트 전화 접속
- 리모트 VPN(가상 사설망) 멀티홈 연결

이와 같이 여러 가지 방법으로 구성할 수 있기 때문에 보안 연결을 제공하는 동시에 조직에 가장 편리한 솔루션을 선택할 수 있습니다. 대부분의 사용자에게 범용 연결 옵션은 전자 고객 지원에 액세스하는 가장 빠르고 편리한 방법입니다.

범용 연결 마법사는 프로파일 설정을 구성하는 단계를 안내합니다. IBM은 다음 어플리케이션이 지원, 서비스 및 시스템 문서를 제공할 때 이 프로파일을 사용합니다.

- 전자 고객 지원
- Electronic Service Agent™
- Information Center 갱신

주: 또한 GO SERVICE 및 CRTSRVCF 명령을 포함한 CL 명령을 사용하여 이 프로파일을 구성할 수도 있습니다. 자세한 내용은 제어 언어(CL) 주제를 참조하십시오.

범용 연결 개념

범용 연결에서 사용하는 방화벽 기술 및 프로토콜에 대해 학습합니다.

범용 연결 계획

IBM 서비스에 대해 범용 연결을 구성하기 위한 첫 번째 단계는 서버에서 IBM에 연결하는 방법을 선택하고 모든 필수 전제조건을 이행하는 것입니다.

시나리오: 범용 연결

범용 연결 마법사 사용 방법 및 범용 연결 작성과 관련된 단계에 친숙해지려면 이 시나리오를 검토하십시오.

범용 연결 구성

범용 연결을 계획하고 시나리오를 검토한 후 구성을 시작할 수 있습니다. 이 주제에서는 범용 연결 마법사 사용 방법에 대한 개요 및 IBM 서비스에 대해 범용 연결을 작성할 때 필요한 기타 관련 작업을 제공합니다.

범용 연결 마법사 문제점 해결

범용 연결 마법사를 사용할 때 문제가 발생하면 이 주제를 참조하십시오.

범용 연결 개념

범용 연결을 통해 사용할 수 있는 각 연결과 관련된 기술 및 구성 세부사항에 익숙해지려면 다음 개념을 검토하십시오. 이 개념에 대해 제시된 정보는 이 기술 및 범용 연결 설정 사이의 관계에 초점을 맞추고 있습니다. 각 개념에는 주제에 대한 추가 정보 참조가 포함됩니다.

자료 보호 기술

구성 작업을 시작하기 전에 네트워크 보안이 범용 연결 구성에 어떻게 영향을 미치는지를 이해해야 합니다.

어플리케이션 프록시

어플리케이션 프록시를 통해 인터넷에 액세스하는 경우 자료가 어플리케이션 프록시를 통하지 않고 범용 연결을 통해 서버에서 IBM으로 연결되게 하는 구성 방법을 선택해야 합니다.

IP 패킷 필터 방화벽

범용 연결 통신량이 방화벽을 통해 IBM으로 흘러갈 수 있도록 패킷 필터 규칙을 변경해야 할 수도 있습니다.

보안 소켓층(SSL) 및 전송층 보안(TLS)

SSL/TLS 프로토콜은 네트워크를 통해 개인 정보를 제공합니다. 범용 연결은 SSL/TLS에서 사용하는 신뢰할 수 있는 인증 기관 인증서가 들어 있는 인증 저장소를 작성합니다.

네트워크 주소 변환(NAT)

네트워크 주소 변환(NAT)은 내부 또는 개인용 주소를 공용 또는 글로벌로 라우트가능한 IP 주소로 변경합니다. 범용 연결 통신은 NAT를 통해 IBM으로 흐를 수 있습니다. 이것은 자동으로 작동됩니다.

SOCKS

SOCKS 서버 또는 클라이언트는 내부 네트워크 정보를 제공하지 않고 다양한 프로토콜을 통해 정보를 송신할 수 있는 TCP/IP 프록시 어플리케이션입니다. 네트워크에 SOCKS 서버가 포함되어 있으면 이 서버를 통해 범용 연결 통신을 라우트하지 말아야 합니다.

VPN(가상 사설망)

서버와 IBM 지원 서비스 사이에서 범용 연결을 구성할 때 VPN이 자료 보호에 어떤 영향을 미치는지에 대해 학습합니다.

어플리케이션 프록시

어플리케이션 프록시 또는 어플리케이션 프록시 서버는 다른 서버의 요구를 수신하며 클라이언트의 프록시로서 요청된 서비스를 확보하는 클라이언트의 역할을 대신합니다. 클라이언트 및 서버가 직접 연결에 대해 호환되지 않는 경우에는 어플리케이션 프록시 서버를 사용하십시오. 예를 들어 클라이언트는 서버의 보안 인증 요구사항을 만족할 수 없지만 일부 서비스를 허용해야 합니다. 어플리케이션 프록시의 특성은 다음과 같습니다.

- 클라이언트 및 서버 간 TCP/IP 연결을 일시 중단합니다. IP 이송이 필요하지 않습니다.
- 내부 클라이언트 IP 주소를 숨깁니다. 프록시 서버의 공용 IP 주소만 외부 네트워크에서 볼 수 있습니다.
- 자세한 액세스 기록부를 제공합니다.
- 사용을 인증합니다.
- 정보를 캐시합니다.

프록시의 가장 일반적인 유형은 HTTP 프록시입니다. 대부분의 HTTP 프록시는 보안 HTTP(HTTPS) 및 파일 전송 프로토콜(FTP)도 처리합니다. SMTP 메일 릴레이 또한 어플리케이션 프록시입니다.

어플리케이션 프록시의 주된 취약점은 프록시 기능을 수행하는 대상 어플리케이션을 반드시 지원해야 한다는 것입니다. 다수의 TCP/IP 어플리케이션이 프록시 서버에서 지원되지 않습니다. 또한 어플리케이션 프록시는 일반적으로 자료를 암호화하지 않습니다. 범용 연결 어플리케이션은 어플리케이션 프록시를 통해 흐를 수 없다는 점에도 주의해야 합니다.

IP 패킷 필터 방화벽

IP 패킷 필터 방화벽을 사용하면 네트워크 연결을 통한 통신을 삭제하거나 승인하는 일련의 규칙을 작성할 수 있습니다. 방화벽 자체는 어떠한 방식으로든 이 통신에 영향을 주지 않습니다. 패킷 필터는 이 필터로 송신되는 통신만 삭제할 수 있으므로 패킷 필터가 있는 장치는 IP 라우팅을 수행하거나 통신의 목적지가 되어야 합니다.

패킷 필터에는 승인 또는 거부 조치가 있는 일련의 규칙이 있습니다. 패킷 필터가 정보의 패킷을 수신하면 필터는 해당 패킷을 사전구성된 규칙 세트와 비교합니다. 첫 번째 일치에서 패킷 필터는 정보의 패킷을 승인하거나 거부합니다. 대부분의 패킷 필터에는 규칙 파일의 맨 아래에 모든 규칙을 거부하는 내재적 거부가 있습니다.

패킷 필터는 대개 다음 사항을 기초로 네트워크 통신을 허용하거나 거부합니다.

- 소스 및 목적지 IP 주소
- TCP, UDP 또는 ICMP와 같은 프로토콜
- 소스와 목적지 포트 및 ICMP 유형과 코드
- 패킷이 연결 요구인지의 여부와 같은 TCP 헤더의 플래그
- 방향(인바운드 또는 아웃바운드)
- 패킷이 순회하는 실제 인터페이스

모든 패킷 필터에는 IP 주소를 기초로 신뢰한다는 공통적인 문제점이 있습니다. 이 보안 유형이 전체 네트워크에 충분하지는 않지만 이 보안 유형은 구성요소 레벨에서는 허용 가능합니다.

대부분의 IP 패킷 필터에서는 상태를 저장하지 않으므로 이전에 처리한 패킷에 대한 어떤 정보도 기억하지 못합니다. 상태를 저장하는 패킷 필터는 이전 통신에 대한 일부 정보를 보유할 수 있으며, 내부 네트워크의 요구에 대한 응답만 인터넷에서 허용되도록 구성하는 기능을 제공합니다. 상태를 저장하지 않는 패킷 필터는 공격자가 패킷 헤더의 소스 IP 및 ACK 비트를 쉽게 위조할 수 있으므로 스푸핑에 취약합니다.

OS/400®에서는 인터페이스 및 원격 액세스 서비스 프로파일에 패킷 필터 규칙을 지정할 수 있습니다. 자세한 내용은 IP 필터 규칙 작성 및 원격 액세스 서비스: PPP 연결을 참조하십시오. OS/400에서 외부 패킷 필터 방화벽 또는 패킷 필터 규칙을 사용 중이고 범용 연결 자료가 이 필터를 통해 전달되면 다음과 같이 필터 규칙을 변경하여 IBM VPN 게이트웨이에 대한 연결을 허용해야 합니다.

IP 필터 규칙	IP 필터 값
UDP 인바운드 통신 필터 규칙	VPN 게이트웨이 주소에 대해 포트 4500 허용
UDP 인바운드 통신 필터 규칙	VPN 게이트웨이 주소에 대해 포트 500 허용
UDP 아웃바운드 통신 필터 규칙	VPN 게이트웨이 IP 주소에 대해 포트 4500 허용
UDP 아웃바운드 통신 필터 규칙	VPN 게이트웨이 IP 주소에 대해 포트 500 허용
ESP 인바운드 통신 필터 규칙	VPN 게이트웨이 IP 주소에 대해 ESP 프로토콜(X'32') 허용
ESP 아웃바운드 통신 필터 규칙	VPN 게이트웨이 IP 주소에 대해 ESP 프로토콜(X'32') 허용

필터 규칙 변경 일부에는 실제 IBM VPN 게이트웨이 주소 지정이 포함됩니다. 66 페이지의 『IBM VPN 게이트웨이 주소 판별』에서 설명한 바와 같이 이 주소를 판별할 수 있습니다.

자세한 정보는 패킷 규칙 개념 주제를 참조하십시오.

보안 소켓층(SSL) 및 전송층 보안(TLS)

TLS 프로토콜 및 TLS의 전신인 SSL의 목적은 인터넷을 통해 개인 정보를 제공하는 것입니다. SSL을 사용할 수 있는 TCP/IP 클라이언트 및 서버 어플리케이션은 도청, 간섭 또는 메세지 위조를 방지하는 방식으로 통신할 수 있습니다. 이 프로토콜은 암호화, 무결성 및 인증을 제공합니다.

TLS는 SSL 버전 3.0 프로토콜이 업그레이드된 형태입니다. 새로운 피처가 추가된 TLS는 SSL의 기능과 함께 SSL 프로토콜 정의에 의해 잘못 정의된 영역에 대한 프로토콜 흐름에 대해 설명합니다. TLS의 주요 목적은 SSL 정의 및 구현을 표준화하여 SSL 프로토콜의 보안을 강화하며, 이 프로토콜의 스펙을 보다 간결하고 완전하게 하는 것입니다.

SSL/TLS 프로토콜은 레코드 프로토콜과 핸드셰이크 프로토콜의 두 가지 프로토콜로 구성됩니다. 핸드셰이크 프로토콜은 레코드 프로토콜 내에 캡슐화되어 있습니다. SSL 핸드셰이크는 클라이언트와 서버 사이에서 보안 연결을 설정합니다.

범용 연결은 SSL에서 사용할 인증 저장소를 작성하며 사용자는 이 항목을 변경할 필요가 없습니다. 또한 일부 범용 연결 어플리케이션 및 흐름은 SSL 또는 TLS로 보호됩니다.

네트워크 주소 변환(NAT)

네트워크 주소 변환(NAT)은 내부 또는 개인용 IP 주소를 공용 또는 글로벌로 라우트가능한 IP 주소로 변환하고 포트도 변환합니다. 범용 연결이 NAT를 통해 IBM에 연결하려면, 주소 변환이 NAT 호환 IPSec 주제에서 설명한 바와 같이 암호화된 자료 흐름을 일시 중단하지 않도록 NAT 통과를 사용 가능으로 설정해야 합니다. 범용 연결 마법사는 이 기술을 자동으로 작동할 수 있습니다.

NAT는 다음과 같은 장점을 제공합니다.

- NAT는 공용 IP 주소를 저장합니다. 클라이언트는 인터넷과 통신할 때 공용 IP 주소만 필요로 하므로 글로벌로 라우트할 수 있는 IP 주소의 풀(pool)을 다른 클라이언트와 공유할 수 있습니다. 그러므로 NAT를 사용할 경우 공용 네트워크에 액세스해야 하는 실제 내부 클라이언트 IP 수보다 더 적은 공용 IP 주소만 필요하게 됩니다. 개인용 IP 주소가 NAT를 통해 통신을 송신할 때 이 소프트웨어는 개인용 주소를 공용 주소로 변환합니다. 많은 NAT 구현에서 IP 주소와 포트(NAT 포트 매핑) 모두를 변환하는 이 피처 및 기능을 사용하면 하나의 공용 IP 주소만 있으면 됩니다.
- NAT는 내부 네트워크의 IP 주소를 숨깁니다.
- NAT는 라우팅을 단순화합니다. 내부 네트워크에서 내부 호스트에 IP 주소가 할당되므로 기타 내부 시스템은 특수 라우트 또는 라우터 없이 이 호스트에 액세스할 수 있습니다. 또한 공용 네트워크에서도 글로벌로 라우트할 수 있는 IP 주소(NAT로 변환)를 통해 동일한 호스트에 액세스할 수 있습니다.
- NAT는 클라이언트에 투명하므로 다양한 클라이언트를 지원할 수 있습니다.
- NAT는 일부 서비스를 제외한 다양한 서비스를 지원합니다. 어플리케이션 내부에서 IP 주소를 보유하여 사용하는 어플리케이션은 NAT를 통해 작동하지 않습니다.
- NAT는 SOCKS 및 어플리케이션 프록시 서버를 사용할 때보다 컴퓨터 자원을 더 적게 소모하며 더 효율적입니다.
- 범용 연결은 NAT를 통해 흐를 수 있습니다.

NAT의 몇 가지 단점은 다음과 같습니다.

- NAT는 최소한의 기록 서비스를 제공합니다.
- NAT를 사용하여 인터넷에 연결하려면 IP 이송을 작동 가능하게 해야 합니다.
- NAT는 공격을 감지하는 데 있어서 SOCKS 또는 어플리케이션 프록시 서버만큼 잘 대처하지 못합니다.
- NAT는 특정 어플리케이션을 일시 중단하거나 이러한 어플리케이션의 실행을 더 어렵게 할 수 있습니다.

SOCKS

SOCKS 서버는 내부 TCP/IP 네트워크 정보를 제공하지 않고 다양한 프로토콜을 통해 정보를 송신할 수 있는 TCP/IP 프록시 서버 어플리케이션입니다. SOCKS 서버를 사용하려면 클라이언트가 SOCKS 프로토콜을 지원해야 합니다.

모든 클라이언트 어플리케이션이 SOCKS 서버를 사용할 수 있도록 해당 TCP/IP 스택(다기능 클라이언트)에서 SOCKS 클라이언트를 지원하는 일부 시스템(예: OS/400 시스템)이 있습니다. 클라이언트 구성은 사용할 SOCKS 서버명 및 서버 사용 시기에 대한 규칙을 제공합니다.

SOCKS 서버는 해당 서버에서 사용 중인 어플리케이션 프로토콜을 알지 못합니다. 예를 들어 이 서버는 Telnet과 HTTP를 구별하지 못합니다. 따라서 SOCKS 서버에 다른 프록시 서버 어플리케이션에 비해 보다 효율적으로 기록할 수 있습니다. 단점은 SOCKS 서버가 서버를 통해 액세스하는 URL을 캐싱 또는 로깅과 같은 기능을 수행할 수 없다는 것입니다.

범용 연결은 SOCKS 서버를 통한 자료 흐름을 지원하지 않습니다. 그러므로 OS/400 클라이언트가 SOCKS 서버를 통해 네트워크에 액세스하는 경우, SOCKS 구성에서 모든 목적지를 DIRECT로 지정하여 어떤 범용 연결 정보도 SOCKS 서버에 라우트되지 않도록 해야 합니다.

SOCKS에 대한 자세한 정보는 클라이언트 SOCKS 지원 주제 및 66 페이지의 『SOCKS와의 호환성 확인』을 참조하십시오.

VPN(가상 사설망)

VPN(가상 사설망)을 사용하면 회사에서 공용 네트워크를 통해 개인용 인트라넷을 확장할 수 있습니다. 이는 공용 네트워크에 연결된 호스트 또는 게이트웨이 간의 가상 보안 터널 작성을 기초로 합니다. 보안 터널 또는 VPN 연결을 하려면 VPN 터널 엔드포인트가 호환 가능한 VPN 프로토콜군을 구현해야 합니다. VPN은 다음과 같은 보안 기능을 제공합니다.

- 각 데이터그램이 요청된 송신자에서 시작되었음을 확인하는 자료 기점 인증
- 데이터그램의 내용이 고의로 또는 임의 오류로 인해 변경되지 않았음을 확인하는 자료 무결성
- 메시지 텍스트 기밀성을 보장하는 자료 암호화
- 공격자가 자료를 중간에서 차단하여 이후에 이를 다시 재생할 수 없도록 하는 재생 보호
- 최소한의 수동 구성 또는 수동 구성 없이 확장 네트워크 전체에 걸쳐 VPN 정책을 구현할 수 있도록 하는 키 관리

일부 시나리오에서 범용 연결은 IBM에 대한 VPN 연결을 작성하여 iSeries™ 서버와 IBM 사이에서 송수신한 정보의 안전성을 보장합니다(예: VPN은 자료를 암호화하고 인증합니다). 범용 연결에서 사용하는 VPN 기술에는 L2TP, IKE 및 IPSec이 포함됩니다. 자세한 내용은 계층 2 터널 프로토콜(L2TP), 내재적 IKE 및 IP 보안(IPSec) 프로토콜을 참조하십시오. 일부 연결 옵션의 경우, 범용 연결은 암호화가 필요 없는 연결의 해당 부분에 대해 L2TP만 사용합니다. 예를 들어 한 파티션에서 다른 파티션으로 연결하고 인터넷을 통해 IBM으로 이동하는 경우, 범용 연결은 파티션 사이에서 L2TP만을 사용하고 두 번째 연결 부분(암호화가 필요한 부분)에 대해서는 IPSec이 보호하는 L2TP를 사용합니다.

자세한 정보는 VPN(가상 사설망) 주제를 참조하십시오.

범용 연결 계획

범용 연결 마법사를 실행하기 전에 결정해야 할 몇 가지 사항이 있습니다. 구성 프로세스 중 IBM 고객 지원을 위해 사용할 연결 유형을 선택하도록 요청 받습니다. 해당 결정은 네트워크 및 iSeries 서버에서 인터넷로의 액세스 가능성에 따라 다릅니다. NAT 호환 IPSec을 사용하면 iSeries 서버는 NAT 방화벽이 있는 경우에도 연결을 지원합니다.

범용 연결 구성 시나리오를 선택하기 전에 다음과 같은 사항을 고려하십시오.

- 하드웨어, 소프트웨어 및 네트워크 구성:

- 서버가 네트워크에 있지 않거나 서버가 사설망에만 있고 모뎀이 있을 때 **AT&T** 글로벌 네트워크 서비스를 사용하여 전화 접속 연결 옵션을 선택하려는 경우가 있을 수 있습니다. 이 옵션은 IBM 서비스 및 지원에 대한 보안 전화 접속 연결을 제공하며 모든 자료는 VPN 또는 SSL을 사용하여 보호됩니다.
- 시스템 또는 파티션이 파티션, 시스템 또는 모뎀이 있는 HMC에 액세스하는 경우, 리모트 AT&T 연결을 사용하여 다른 시스템 또는 파티션을 통해 연결 옵션으로 해당 시스템을 구성할 수 있습니다.
- 서버가 방화벽으로 차단되지 않은 인터넷에 대한 직접 액세스(고정 IP 주소가 있는 광대역 또는 글로벌로 라우트할 수 있는 IP 주소가 있는 LAN)를 가지고 있거나 서버가 개인용 IP 주소를 가지고 있지만 NAT를 사용하는 방화벽을 통해 인터넷에 액세스할 수 있는 경우 인터넷에 직접 연결 옵션을 선택할 수 있습니다. 이 옵션을 사용하면 IBM 서비스 및 지원에 가장 빠르고 안전하게 액세스할 수 있습니다.
- 서버가 다이얼하고 다른 서버 또는 파티션의 연결점으로 작동하는 인터넷 서비스 제공자(ISP)가 사용자에게 있는 경우 인터넷 서비스 제공자를 사용하여 연결 옵션을 선택할 수 있습니다. 이 옵션은 IBM 서비스 및 지원에 대한 동시 보안 연결 및 iSeries 서버가 현재 인터넷에 액세스하는 데 사용하는 동일한 전화 접속 연결을 지원합니다.
- 서버가 사설망에 있고 글로벌 IP 주소가 없으며 iSeries 서버가 ISP를 통해 인터넷에 연결을 설정할 수 있는 라우터 또는 서버에 액세스하는 경우, 인터넷에 멀티홉 연결 옵션을 선택하십시오.
- 회사의 네트워크 보안 정책
- 패킷 규칙 설정: 범용 연결 통신량은 방화벽을 통과할 수 있어야 합니다. 자세한 내용은 3 페이지의 『IP 패킷 필터 방화벽』을(를) 참조하십시오.
- SOCKS 보안: 어떤 범용 연결 통신도 SOCKS 서버를 직접 통과하지 않도록 해야 합니다. 자세한 정보는 클라이언트 SOCKS 지원 주제를 참조하십시오.

주: OS/400 파티션을 통해 IBM에 연결하기 위해 HMC 모뎀을 사용하는 경우 또는 OS/400 파티션의 VPN 또는 모뎀 연결을 통해 IBM에 연결하는 HMC가 있는 경우에는 일부 구성이 필요합니다. 자세한 내용은 eServe Hardware Information Center에 있는 서비스 환경 설정을 참조하십시오.

시나리오: 범용 연결

범용 연결을 통해 사용할 수 있는 각 연결과 관련된 기술 및 구성 세부사항에 익숙해지려면 다음 시나리오를 검토하십시오. 범용 연결 마법사를 실행하여 Information Center를 갱신할 수 있지만, 이 시나리오에서는 IBM 전자 고객 지원 연결에 대해 설명합니다.

주:

1. 이 시나리오를 살펴보기 전에 회사의 요구사항을 충족하는 연결 방법을 선택하려면 6 페이지의 『범용 연결 계획』을 검토하십시오. 그런 다음 고유 구성에 맞는 적절한 시나리오를 선택할 수 있습니다.
2. 또한 GO SERVICE 및 CRTSRVCF 명령을 포함한 CL 명령을 사용하여 이러한 프로파일을 구성할 수도 있습니다. 자세한 내용은 제어 언어(CL) 주제를 참조하십시오.

로컬 서버를 통해 AT&T 글로벌 네트워크 서비스에 대한 지점 간 전화 접속 연결

이 시나리오에서 MyCompany는 AT&T 글로벌 네트워크 서비스(AGNS)에 대한 지점 간 연결을 통해 서버 및 IBM 전자 고객 지원 사이에 범용 연결을 설정합니다.

AGNS를 통해 다른 시스템에 연결을 제공하는 서버에 지점 간 전화 접속 연결

이 시나리오를 사용하면 MyCompany에서 AGNS와 전자 고객 지원 간 지점 간 연결을 통해 다른 시스템에 대한 연결점으로 작동하는 서버에 대해 범용 연결을 작성할 수 있습니다.

리모트 서버 또는 HMC에서 AGNS에 대한 지점 간 전화 접속 연결

이 시나리오에서는 MyCompany가 AGNS와 전자 고객 지원 사이에서 연결점으로 작동하는 리모트 서버를 통해 범용 연결을 작성하는 방법을 보여줍니다.

로컬 서버를 통한 직접 인터넷 연결

이 시나리오에서는 MyCompany가 직접 인터넷 연결을 통해 해당 서버 및 전자 고객 지원 사이에 연결을 작성하기 위해 범용 연결 마법사를 사용하는 방법을 보여줍니다.

다른 시스템에 연결을 제공하는 로컬 서버를 통해 직접 인터넷 연결

이 시나리오에서는 MyCompany는 직접 인터넷 연결을 통해 전자 서비스에 대한 연결점으로 작동하는 로컬 서버를 구성합니다.

인터넷 서비스 제공자(ISP)를 이용하여 로컬 서버를 통해 지점 간 연결

이 시나리오에서는 MyCompany가 로컬 ISP 연결을 통해 해당 서버 및 전자 고객 지원 사이에 연결을 작성하기 위해 범용 연결 마법사를 사용하는 방법을 보여줍니다.

ISP를 사용하여 다른 시스템에 연결을 제공하는 로컬 서버를 통해 지점 간 연결

이 시나리오에서, MyCompany는 ISP를 통해 다른 시스템의 연결점으로 작동하는 로컬 서버를 사용하여 지점 간 연결을 작성합니다.

리모트 서버를 통한 멀티홉 연결

이 시나리오에서는 MyCompany가 ISP를 사용하여 리모트 서버를 통해 멀티홉 범용 연결 - 전자 고객 지원을 구성할 수 있는 방법에 대해 설명합니다.

시나리오: AGNS를 통해 PPP 전화 접속 연결 구성

상황

사용자가 Iowa주 Boone에 있는 소규모 제조 회사인 MyCompany의 iSeries 서버에 대한 유지보수 책임이 있다고 가정하십시오. 이 지원 제공에 대한 일부로서 IBM 전자 고객 지원 및 MyCompany의 iSeries 서버 사이에 연결을 설정해야 합니다. MyCompany에는 인터넷 네트워크 연결이 없기 때문에 내장 모뎀을 사용하여 전화 접속 지점 간(PPP) 연결을 통해 iSeries 서버로부터 연결을 작성할 수 있습니다. 다른 시스템에는 연결을 제공할 필요가 없으므로 다른 서버 또는 파티션에 대한 연결 제공을 고려할 필요는 없습니다.

솔루션

AT&T 글로벌 네트워크 서비스(AGNS)를 통해 IBM에 대한 범용 연결을 작성하십시오. 이 경우, 전자 고객 지원에 대한 AGNS 지점 간 연결을 통해 로컬 iSeries 서버의 Connection Manager를 사용하여 연결을 설정하십시오.

장점

이 시나리오는 다음과 같은 장점을 제공합니다.

- MyCompany는 전자 고객 지원을 받기 위해 추가 하드웨어 또는 소프트웨어에 투자할 필요가 없습니다. 범용 연결 마법사 또는 **GO SERVICE CL** 명령을 통해 이미 보유하고 있는 내장 모뎀을 사용하여 이 연결을 구성할 수 있습니다.
- AGNS 연결은 손쉬운 서버 문제 해결, 현재 시스템 하드웨어 및 소프트웨어 추적 또는 소프트웨어 갱신 사항 및 수정 프로그램 수신을 위해 MyCompany에서 전자 고객 지원을 사용할 수 있는지 확인할 수 있는 간단한 방법을 제공합니다.
- AT&T 글로벌 네트워크 서비스는 연결을 작성할 때 고유 보안을 구현하여 MyCompany 및 IBM 사이에 보안 연결을 제공합니다. 추가 보안을 제공할 필요가 없습니다.

목적

이 시나리오에서 MyCompany는 회사의 네트워크 관리자로부터 요청이 있을 때 IBM이 MyCompany 컴퓨터 시스템을 지원할 수 있는지를 확인합니다. 이 시나리오의 목적은 다음과 같습니다.

- AT&T 글로벌 네트워크 서비스를 통해 MyCompany 및 전자 고객 지원 사이에 보안 지점 간 전화 접속 연결 작성
- 전자 고객 지원 및 서비스를 통해 고객 지원 자동화
- 전자 고객 지원을 통해 MyCompany의 iSeries 시스템에 대한 전자 하드웨어 및 소프트웨어 명세를 작성하도록 허용
- 전자 고객 지원을 통해 네트워크로 소프트웨어 수정 프로그램 및 갱신을 MyCompany에 송신받도록 요구

세부사항

다음 다이어그램은 AT&T 글로벌 네트워크 서비스 연결을 통해 MyCompany iSeries 서버를 전자 고객 지원에 연결하는 방법을 설명합니다.

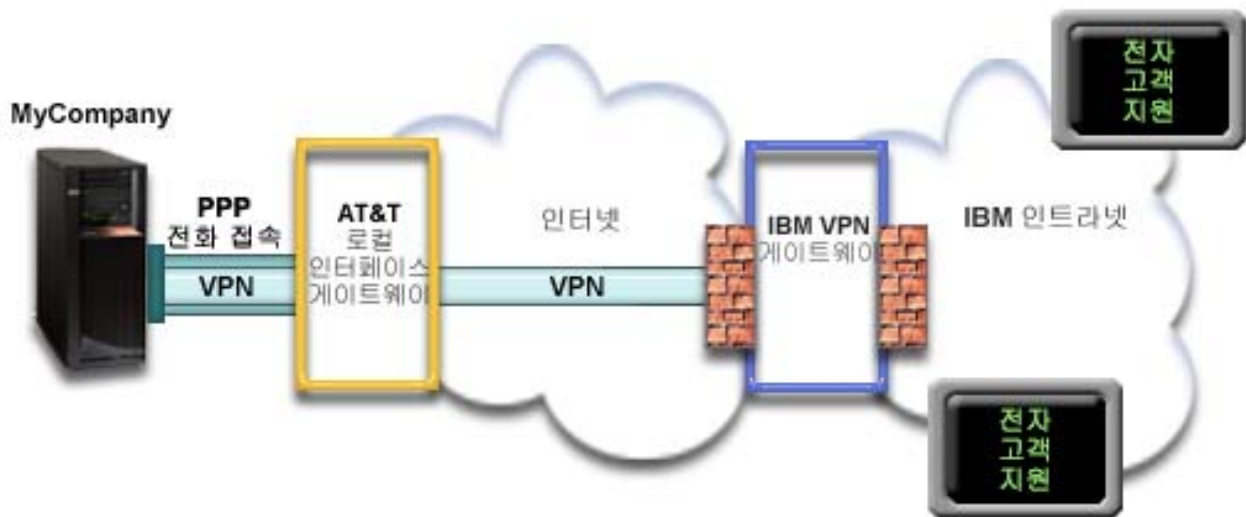

범용 연결 구성

- iSeries Navigator는 범용 연결 마법사를 시작하여 연결을 구성합니다. 이것은 AT&T 전화 번호 또는 기타 정보를 갱신해야 하는 경우를 제외하고 한 번만 수행됩니다.

범용 연결 사용

서비스 애플리케이션이 범용 연결을 사용하여 IBM과 통신하는 경우 다음과 같은 사항이 발생합니다.

- AT&T 로컬 인터페이스 게이트웨이(LIG)를 통해 지점 간 연결이 작성됩니다.
- 서비스 애플리케이션이 자체에서 암호화된 통신을 제공하지 않는 경우 VPN(가상 사설망)은 AT&T LIG 및 인터넷을 통해 IBM의 VPN 게이트웨이에 설정됩니다.
- 요청된 서비스를 수행하기 위해 서비스 애플리케이션이 적절한 IBM 서버와 통신합니다.

전제조건 및 가정

AGNS 연결을 통해 전자 고객 지원을 사용하려면 다음과 같은 전제조건이 필요합니다.

- Windows®용 iSeries Access : 설치 및 설정 주제에서 설명한 것처럼 Windows용 iSeries Access 및 iSeries Navigator가 퍼스널 컴퓨터에 있는지 확인하십시오.
- iSeries Navigator의 최신 서비스 팩 모두를 설치하십시오. 이 시나리오에서는 V5R3 버전의 소프트웨어를 사용에 대해 설명합니다.
- TCP/IP가 활동 중인지 확인하십시오. STRTCP(TCP/IP 시작) 명령으로 TCP/IP를 시작할 수 있습니다.
- 범용 연결 마법사를 사용하여 연결을 구성하려면 OS/400 사용자 프로파일에 *ALLOBJ, *IOSYSCFG 및 *SECADM 특수 권한이 있는 보안 담당자(*SECOFR) 권한이 있어야 하고 WRKCNTINF에 대한 *USE 권한이 있어야 합니다.
- TCP/IP 연결 유틸리티(5722-TC1)를 설치해야 합니다.
- VPN(가상 사설망) 및 SSL을 작동시키려면 암호화 제품 5722-AC3 및 DCM(Digital Certificate Manager) Base 옵션 34를 설치해야 합니다.
- QRETSVRSEC 시스템 값이 1로 설정되어 있는지 확인하십시오. DSPSYSVAL(시스템 값 표시) 명령으로 이 값을 확인할 수 있습니다. 이 값이 1로 설정되어 있지 않으면 CHGSYSVAL(시스템 값 변경) 명령을 입력하십시오.
- 9793 어댑터 카드와 함께 제공되는 56Kbps 모뎀과 같은 내장 모뎀을 사용하는 경우 네트워크 속성 MDMCNTRYID가 제대로 설정되어 있는지 확인하십시오. DSPSYSVAL(시스템 값 표시) 명령으로 이 값을 확인할 수 있습니다. 이 값이 올바르게 설정되어 있지 않은 경우 CHGSYSVAL(시스템 값 변경) 명령으로 이 값을 변경하십시오. 이렇게 하면 계정 사용자 ID 및 암호를 iSeries 서버에 저장할 수 있습니다.

현재 시스템 구성 단계

기존의 TCP/IP 구성이 있고 이 구성이 작동 중이라고 가정할 경우 MyCompany의 로컬 서버를 통해 전자 고객 지원에 연결하기 위해 범용 연결을 설정하려면 다음 단계를 완료하십시오.

1. 작업용지 계획을 완료하십시오.
2. iSeries Navigator를 시작하고 범용 연결 마법사를 선택하십시오.
3. 범용 연결 마법사 대화 상자에서 서비스, 주소 및 국가 정보를 입력하십시오.

4. 어플리케이션 대화 상자에서 전자 고객 지원(ECS) 옵션을 선택하십시오.
5. 로컬 MyCompany iSeries 서버가 전자 고객 지원에 연결되도록 지정하십시오.
6. 연결 유형으로 AT&T 글로벌 네트워크 서비스를 사용하는 AT&T 전화 접속 연결을 선택하십시오.
7. 모뎀을 통해 연결하려면 하드웨어 자원, 회선 설명, 1차 전화 번호 및 백업 전화 번호를 선택하십시오.
8. 이 서버가 기타 서버 또는 파티션에 대한 연결을 제공하지 않음을 표시하십시오.
9. 요약 창을 검토하여 구성이 요구사항을 충족하는지 확인하고, 완료를 클릭하여 구성을 저장하십시오.
10. 프롬프트되면, 서버에서 전자 고객 지원으로의 연결을 테스트하십시오.

주: 사용하려는 각 서비스 어플리케이션에 대해 이 프로세스를 반복하십시오.

시나리오 세부사항: AGNS에 지점 간 전화 접속 연결 구성

전제조건을 완료하였으면 이제 마법사를 사용하여 범용 연결을 구성할 수 있습니다.

1단계: 작업용지 계획을 완료하십시오.

다음 작업용지 계획은 AGNS 연결을 구성하기 전에 필요한 정보 유형을 설명합니다. 범용 연결 마법사를 실행할 때 이 정보를 사용하십시오.

작업용지 계획	응답
서비스 정보 • 회사 • 담당자 이름 • 전화 번호 • 대체 전화 번호 • 팩스 번호	• MyCompany • Tom Smith • 515-870-9990 • 515-870-9942 • 515-870-5586
회사 주소 • 주소 • 도시 및 주 • 국가(또는 지역) • 우편 번호 • 자국어 버전 • PTF 매체(수정 프로그램)	• 94 West Proctor St. • Boone/Iowa • United States • 55902 • 영어(2924) • 자동 선택
위치 • 국가(또는 지역) • 주	• United States • Iowa
어플리케이션 선택	전자 고객 지원
연결 방법	로컬(현재) iSeries 서버를 통해
연결 유형	AT&T 글로벌 네트워크 서비스를 통한 전화 접속 연결
하드웨어 자원	CMN08
회선 선택	QESPLIN

2단계: iSeries Navigator를 시작하고 범용 연결 마법사를 선택하십시오.

범용 연결 마법사를 시작하여 연결 설정을 시작하려면 다음을 수행하십시오.

1. iSeries Navigator 소프트웨어를 여십시오.
2. 내 연결 폴더에서 전자 고객 지원을 위해 구성하려는 서버를 선택하십시오.
3. 네트워크를 확장하십시오.
4. 리모트 액세스 서비스를 확장하십시오.
5. 시작자 연결 프로파일을 마우스 오른쪽 버튼으로 클릭하십시오.
6. 범용 연결 마법사를 시작하려면 **IBM 범용 연결 구성**을 선택하십시오. 시작 대화 상자가 표시됩니다.

주: 진행 바가 iSeries Navigator에서 범용 연결 마법사를 로드 중임을 표시합니다. 마법사를 실행하는 동안 문제점을 발견할 경우 67 페이지의 『범용 연결 마법사 문제점 해결』을 참조하여 솔루션을 찾으십시오. 문제점을 해결하였으면 마법사를 다시 실행하십시오.

3단계: 범용 연결 마법사 대화 상자에서 서비스, 주소 및 국가 정보를 입력하십시오.

회사 정보 및 연결에 필요한 정보를 입력하려면 다음을 수행하십시오.

1. 서비스 정보 대화 상자에서, MyCompany에 대한 다음 정보를 입력하고 다음을 클릭하십시오.
 - 회사 - MyCompany
 - 담당자 이름 - Tom Smith
 - 전화 번호 - 515-870-9990
 - 선택적: 대체 전화 번호 - 515-870-9942
 - 선택적: 팩스 번호 - 515-870-5586

이 정보가 서버에 존재하는 경우 회사 자료가 필드에 미리 표시됩니다. 예를 들어 MyCompany가 이전에 구성을 작성한 경우 마법사는 기존 구성에서 자료를 검색합니다.

2. 회사 주소 대화 상자에서 MyCompany의 주소를 입력하고 다음을 클릭하십시오.
 - 주소 - 94 West Proctor St.
 - 도시 및 주 - Boone/Iowa
 - 국가(또는 지역) - 미국
 - 우편번호 - 55902
 - 자국어 버전 - 영어(2924)
 - PTF 매체 - 자동 선택
3. 위치 대화 상자에서, iSeries 서버가 상주하는 국가(또는 지역), 주 또는 지방을 선택하고 다음을 클릭하십시오.
 - 국가(또는 지역) -- 미국
 - 주 - Iowa

4단계. 어플리케이션 대화 상자에서 전자 고객 지원(ECS) 옵션을 선택하십시오.

전자 고객 지원(ECS) 옵션을 선택하여 서버 및 전자 고객 지원 사이에 연결을 작성하십시오.

주: 이 시나리오에서는 전자 고객 지원에 대한 범용 연결 구성에 대해서만 설명합니다. 전자 서비스 에이전트 또는 Information Center 갱신을 위해 연결을 구성하려는 경우에는 구성 단계를 반복해야 합니다.

5단계: 로컬 MyCompany iSeries 서버가 전자 고객 지원에 연결되도록 지정하십시오.

현재 시스템 또는 파티션에서 연결 옵션을 선택하십시오. 이 옵션을 사용하여 로컬 서버에서 전자 고객 지원으로 연결할 수 있습니다.

6단계: 연결 유형으로 AT&T 글로벌 네트워크 서비스를 사용하는 AT&T 전화 접속 연결을 선택하십시오.

네트워크 전화 접속 연결로서 AT&T 글로벌 네트워크 서비스를 사용하는 전화 접속 연결 옵션을 선택하십시오.

7단계: 모뎀을 통해 연결을 작성하려면 하드웨어 자원, 회선 설명, 1차 전화 번호 및 백업 전화 번호를 선택하십시오.

하드웨어 자원, 전화 회선 및 모뎀을 지정하려면 다음을 수행하십시오.

1. 대화 상자의 리스트에서 기존 하드웨어 자원을 선택한 후 다음을 클릭하십시오. 다음과 같은 방법을 사용하여 하드웨어 자원 리스트를 정렬할 수 있습니다.
 - 내장 모뎀 자원만 나열
 - 모든 자원을 이름별로 나열
 - 모든 자원을 위치별로 나열
2. 하드웨어 자원에 대한 회선 설명이 없으면, 마법사는 3단계에서 설명한 바와 같이 회선 설명 대화 상자로 안내합니다. 이 하드웨어 자원에 대한 단일 회선 설명이 있으면, 마법사는 이 회선 설명을 선택하고 4단계와 같이 전화 번호 대화 상자로 안내합니다.

하나 이상의 회선 설명이 하드웨어 자원에 대해 존재하면 마법사는 사용할 수 있는 회선 설명의 리스트를 표시한 후 리스트에서 기존 회선을 선택하거나 새로운 회선 설명을 작성할 수 있는 옵션을 제공합니다. 다음 중 하나를 수행하십시오.

- 새 회선 설명 작성을 클릭한 후 다음을 클릭하십시오. 마법사가 회선 설명 대화 상자로 안내합니다.
 - 기존 회선 설명 사용을 클릭하고 회선 설명을 선택한 후 다음을 클릭하십시오. 마법사가 전화 번호 대화 상자로 안내합니다.
3. 회선 설명 이름 및 선택적으로 긴 설명을 입력한 후 다음을 클릭하십시오. 마법사가 회선 설명을 작성한 후 전화 번호 대화 상자로 안내합니다.
 4. 전화 번호 대화 상자에서 적절한 국가 또는 지역 및 주를 선택하십시오. 해당 도시 및 전화 번호의 그룹이 도시 리스트에 나타납니다. 리스트에서 전화 번호를 선택한 후 다음을 클릭하십시오. 마법사가 백업 전화 번호 대화 상자로 안내합니다.

주: AT&T를 통해 서버에 연결하지 않은 경우 전화 번호는 최근 번호가 아닐 수 있습니다. AT&T 비즈

니스 인터넷 서비스(www.attbusiness.net)  웹 사이트에서 전화 번호 선택을 확인하십시오.

5. 선택적: 백업 전화 번호 대화 상자에서 적절한 국가 또는 지역 및 주를 선택하십시오. 해당 도시 및 전화 번호의 그룹이 도시 리스트에 나타납니다. 리스트에서 전화 번호를 선택한 후 다음을 클릭하십시오.

서버에 하드웨어 자원 및 회선과 연관된 외장형 모뎀이 있는 경우, 마법사는 6단계에서 설명한 바와 같이 모뎀 대화 상자로 안내합니다. 내장형 모뎀에 대한 자원이 선택되면, 마법사는 8단계로 안내합니다.

6. 선택적: 서버에서 외장 모뎀을 사용 중인 경우에는 리스트에서 모뎀명을 선택한 후 다음을 클릭하십시오.

8단계: 이 서버가 다른 서버 또는 파티션에 연결을 제공하지 않음을 표시하십시오.

아니오를 클릭하여 이 서버가 다른 시스템 또는 파티션에 연결을 제공하지 않고 전자 고객 지원에 직접 연결됨을 표시하십시오.

9단계: 요약 창을 검토하여 구성이 요구사항을 충족하는지 확인한 후 완료를 클릭하여 구성을 저장하십시오.

서버 구성을 완료한 후 저장하려면 다음을 수행하십시오.

1. 구성 요약을 검토하십시오. 마법사 대화 상자에서 입력한 값을 변경하려면 뒤로를 클릭하십시오.
2. 구성이 올바르면 완료를 클릭하여 구성을 저장하십시오. 진행 바가 마법사에서 구성을 저장하는 중임을 표시합니다.

10단계: 서버와 전자 고객 지원 간의 연결을 테스트하십시오.

구성을 테스트하려면 다음을 수행하십시오.

1. 마법사가 구성을 테스트할 것인지 묻는 프롬프트를 표시하면 예를 클릭하십시오. 범용 연결 확인 대화 상자가 표시됩니다.
2. 마법사가 확인 진행을 표시할 때 문제점이 나타나면 이를 기록하십시오.
3. 마법사가 확인이 완료되었음을 표시하면 확인을 클릭하십시오.
4. 마법사가 오류를 발견한 경우, 범용 연결 마법사를 다시 시작하여 필요한 정정 조치를 취하고 이를 저장한 후 정정된 구성을 다시 테스트하십시오.

시나리오: AGNS를 통해 다른 시스템에 연결을 제공하는 서버의 PPP 전화 접속 연결 구성

상황

사용자가 Iowa주 Boone에 있는 소규모 제조 회사인 MyCompany의 iSeries 서버에 대한 유지보수 책임이 있다고 가정하십시오. 지원 제공에 대한 일부로서 전자 고객 지원 및 네 개의 MyCompany iSeries 서버 사이에 연결을 설정해야 합니다. MyCompany에는 인터넷 네트워크 연결이 없기 때문에 지점 간 연결을 통해 AT&T로 다이얼하여 iSeries 서버를 IBM으로 연결할 수 있습니다. 또한 현재 사용자가 가지고 있는 7852-400 모뎀을 모든 서버에 사용하려고 합니다.

솔루션

AT&T 글로벌 네트워크 서비스(AGNS)를 통해 IBM으로 범용 연결을 작성합니다. 이 경우, 전자 고객 지원에 대한 AGNS 지점 간 연결을 통해 모뎀이 있는 로컬 iSeries 서버의 Connection Manager를 사용하여 연결을 설정하십시오. iSeries 서버는 다른 세 서버에 대한 연결점으로 작동합니다.

선택적으로, 시스템은 리모트 PPP 전화 접속 연결 구성에서 설명한 대로 전자 고객 지원 서비스에 연결해야 하는 회사의 다른 세 MyCompany 서버의 연결점으로 작동할 수 있습니다. 이 경우 기존 L2TP 터미네이터 프로파일을 선택하거나 범용 연결 마법사가 L2TP 터미네이터 프로파일을 작성하도록 해야 합니다. L2TP 터미네이터 프로파일에 대한 추가 정보는 L2TP(가상 회선)을 참조하십시오.

장점

이 시나리오는 다음과 같은 장점을 제공합니다.

- MyCompany는 전자 고객 지원을 받기 위해 추가 하드웨어 또는 소프트웨어에 투자할 필요가 없습니다. 기존 외장형 모뎀을 사용하여 범용 연결 마법사를 통해 이 연결을 구성할 수 있습니다.
- MyCompany의 다른 세 서버는 단일 서버를 통해 전자 고객 지원에 리모트로 연결할 수 있습니다. MyCompany는 각 시스템 또는 파티션에 대해 별도의 모뎀을 가질 필요가 없습니다. 하나의 모뎀만 있으면 됩니다.
- AGNS 연결은 손쉬운 서버 문제 해결, 현재 시스템 하드웨어 및 소프트웨어 추적 또는 소프트웨어 갱신 사항 및 수정 프로그램 수신을 위해 MyCompany에서 전자 고객 지원을 사용할 수 있는지 확인할 수 있는 간단한 방법을 제공합니다.
- AT&T 글로벌 네트워크 서비스는 연결을 작성할 때 고유 보안을 구현하여 MyCompany 및 IBM 사이에 보안 연결을 제공합니다. 추가 보안을 제공할 필요가 없습니다.

목적

이 시나리오에서는 고객은 IBM이 AT&T 글로벌 네트워크 서비스를 통한 지점 간 연결을 사용하여 네트워크를 통해 MyCompany 시스템을 지원할 수 있는지를 확인합니다. 이 시나리오의 목적은 다음과 같습니다.

- AT&T 글로벌 네트워크 서비스를 통해 MyCompany의 네 서버 및 전자 고객 지원 사이에 보안 지점 간 전화 접속 연결 작성
- 전자 고객 지원 및 서비스를 통해 고객 지원 자동화
- 전자 고객 지원이 MyCompany의 iSeries 시스템에 대한 전자 하드웨어 및 소프트웨어 명세를 작성하도록 허용
- 전자 고객 지원을 통해 네트워크로 소프트웨어 수정 프로그램 및 갱신을 MyCompany에 송신하도록 허용

세부사항

다음 다이어그램에서는 AT&T 글로벌 네트워크 서비스 연결을 통해 MyCompany iSeries 서버를 전자 고객 지원에 연결하는 방법에 대해 설명합니다.

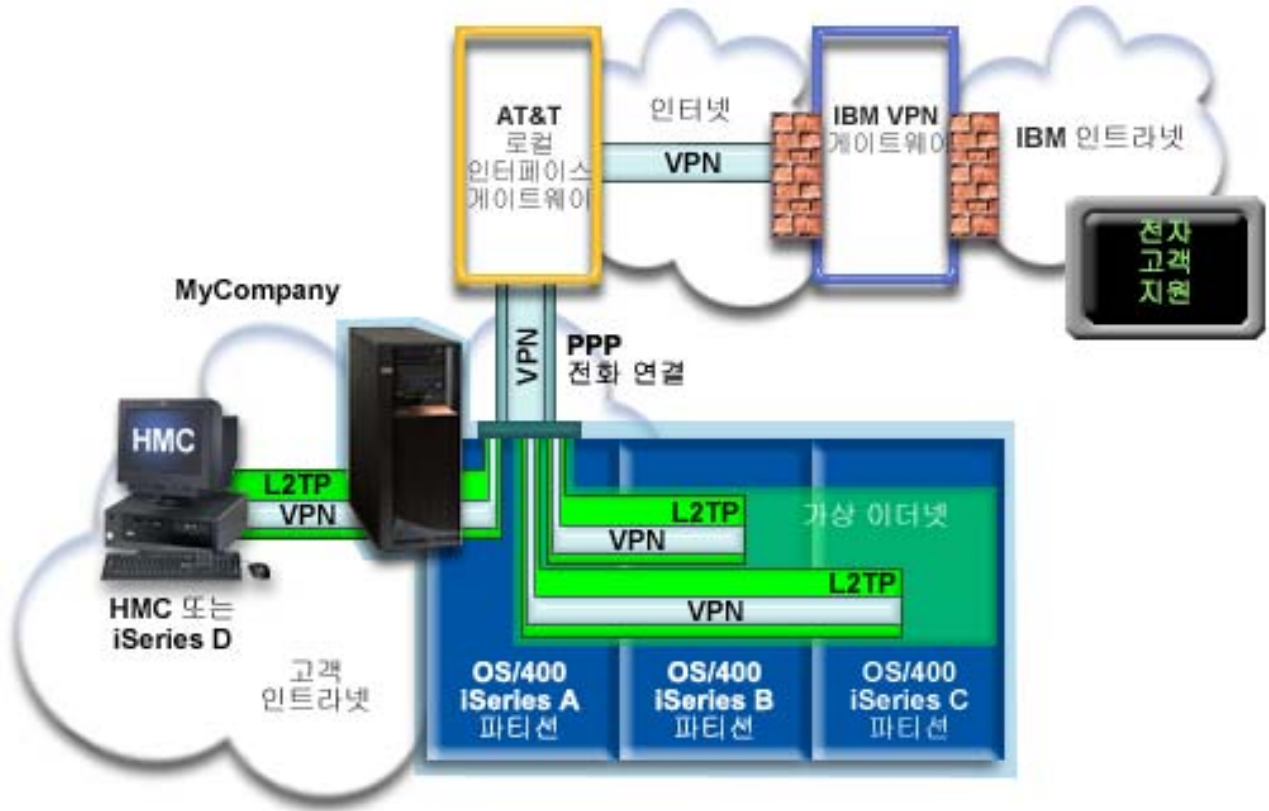

범용 연결 구성

- iSeries Navigator는 범용 연결 마법사를 시작하여 연결을 구성합니다. 이것은 다른 시스템에 연결을 제공하는 시스템 및 해당 연결을 사용하는 각 시스템에서 한 번씩 수행되어야 합니다.

범용 연결 사용

서비스 애플리케이션이 범용 연결을 사용하여 IBM과 통신하는 경우 다음과 같은 사항이 발생합니다.

- iSeries A가 연결되어야 할 경우 지점 간 연결이 로컬 모뎀을 통해 AT&T 로컬 인터페이스 게이트웨이(LIG)에 작성됩니다. iSeries B, C 또는 D가 연결되어야 할 경우 지점 간 연결은 리모트 모뎀을 사용하여 L2TP 터널을 통해 AT&T LIG에 작성됩니다.
- 서비스 애플리케이션이 고유의 암호화된 통신을 제공하지 않는 경우 VPN(가상 사설망)은 AT&T LIG 및 인터넷을 통해 IBM의 VPN 게이트웨이에 설정됩니다.
- 요청된 서비스를 수행하기 위해 서비스 애플리케이션이 적절한 IBM 서버와 통신합니다.

전제조건 및 가정

AGNS 연결을 통해 전자 고객 지원을 사용하려면 다음과 같은 전제조건이 필요합니다.

- Windows용 iSeries Access : 설치 및 설정 주제에서 설명한 것처럼 Windows용 iSeries Access 및 iSeries Navigator가 퍼스널 컴퓨터에 있는지 확인하십시오.

- iSeries Navigator의 최신 서비스 팩 모두를 설치하십시오. 이 시나리오에서는 V5R3 버전의 소프트웨어를 사용하여 설명합니다.
- TCP/IP가 활동 중인지 확인하십시오. STRTCP(TCP/IP 시작) 명령으로 TCP/IP를 시작할 수 있습니다.
- 범용 연결 마법사를 사용하여 연결을 구성하려면 OS/400 사용자 프로파일에 *ALLOBJ, *IOSYSCFG 및 *SECADM 특수 권한이 있는 보안 담당자(*SECOFR) 권한이 있어야 하고 WRKCONTINF에 대한 *USE 권한이 있어야 합니다.
- TCP/IP 연결 유틸리티(5722-TC1)를 설치해야 합니다.
- VPN(가상 사설망) 및 SSL을 작동시키려면 암호화 제품 5722-AC3 및 DCM(Digital Certificate Manager) Base 옵션 34를 설치해야 합니다.
- QRETSVRSEC 시스템 값이 1로 설정되어 있는지 확인하십시오. DSPSYSVAL(시스템 값 표시) 명령으로 이 값을 검사할 수 있습니다. 이 값이 1로 설정되어 있지 않으면 CHGSYSVAL(시스템 값 변경) 명령을 입력하십시오.
- 9793 어댑터 카드와 함께 제공되는 56Kbps 모뎀과 같은 내장 모뎀을 사용하는 경우 네트워크 속성 MDMCOUNTRYID가 제대로 설정되어 있는지 확인하십시오. DSPSYSVAL(시스템 값 표시) 명령으로 이 값을 검사할 수 있습니다. 이 값이 올바르게 설정되어 있지 않은 경우 CHGSYSVAL(시스템 값 변경) 명령으로 이 값을 변경하십시오. 이렇게 하면 계정 사용자 ID 및 암호를 iSeries 서버에 저장할 수 있습니다.
- 모뎀이 있는 시스템 또는 파티션 및 모뎀을 사용하려는 시스템 또는 파티션 간에는 IP 연결이 필요합니다.

현재 시스템 또는 파티션 구성 단계

기존의 TCP/IP 구성이 있고 이 구성이 작동 중이라고 가정할 경우, 로컬 서버가 MyCompany에 있는 다른 세 서버의 연결점으로 작동할 때 범용 연결을 설정하려면 다음 단계를 완료하십시오.

1. 작업용지 계획을 완료하십시오.
2. iSeries Navigator를 시작하고 범용 연결 마법사를 선택하십시오.
3. 범용 연결 마법사 대화 상자에서 서비스, 주소 및 국가 정보를 입력하십시오.
4. 어플리케이션 대화 상자에서 전자 고객 지원(ECS) 옵션을 선택하십시오.
5. 로컬 MyCompany iSeries 서버가 전자 고객 지원에 연결되도록 지정하십시오.
6. 연결 유형으로 AT&T 연결을 사용하여 AT&T 전화 접속 연결을 선택하십시오.
7. 모뎀을 통해 연결하려면 하드웨어 자원, 회선 설명, 1차 전화 번호 및 백업 전화 번호를 선택하십시오.
8. 이 iSeries 서버가 전자 고객 지원에 연결하는 다른 시스템에 연결을 제공하도록 지정하십시오.
9. 전자 고객 지원에 연결할 때 다른 서버가 사용하는 인터페이스를 선택하십시오.
10. L2TP 터미네이터 프로파일을 작성 또는 선택하십시오. 이 프로파일이 있어야 서버를 통해 전자 고객 지원에 연결하는 다른 시스템 또는 서버에 대해 연결을 제공할 수 있습니다.
11. 요약 창을 검토하여 구성이 요구사항을 충족하는지 확인하고, 완료를 클릭하여 구성을 저장하십시오.
12. 프롬프트되면, 서버에서 전자 고객 지원으로의 연결을 테스트하십시오.

시나리오 세부사항: 다른 시스템에 연결을 제공하는 서버에 PPP 전화 접속 연결 구성

전제조건을 완료하였으면 이제 마법사를 사용하여 범용 연결을 구성할 수 있습니다.

1단계: 작업용지 계획을 완료하십시오.

다음 작업용지 계획은 AGNS 연결을 구성하기 전에 필요한 정보 유형을 설명합니다. 범용 연결 마법사를 실행할 때 이 정보를 사용하십시오.

작업용지 계획	응답
서비스 정보 • 회사 • 담당자 이름 • 전화 번호 • 대체 전화 번호 • 팩스 번호	• MyCompany • Tom Smith • 515-870-9990 • 515-870-9942 • 515-870-5586
회사 주소 • 주소 • 도시 및 주 • 국가(또는 지역) • 우편 번호 • 자국어 버전 • PTF 매체(수정 프로그램)	• 94 West Proctor St. • Boone/Iowa • United States • 55902 • 영어(2924) • 자동 선택
위치 • 국가(또는 지역) • 주	• United States • Iowa
어플리케이션 선택	전자 고객 지원
연결 방법	현재 iSeries 서버를 통해
연결 유형	AT&T 글로벌 네트워크 서비스를 사용하는 전화 접속 연결
하드웨어 자원	CMN07
회선 선택	QESPLIN(또는 기타 회선 설명)
모뎀 유형(외장 모뎀을 사용할 경우)	IBM 7852-400
TCP/IP 주소를 통해 이 시스템을 연결할 때 기타 시스템이 사용하는 인터페이스 설명	10.1.1.1(이더넷)

2단계: iSeries Navigator를 시작하고 범용 연결 마법사를 선택하십시오.

범용 연결 마법사를 시작하여 연결 설정을 시작하려면 다음을 수행하십시오.

1. iSeries Navigator 소프트웨어를 여십시오.
2. 내 연결 폴더에서 전자 고객 지원을 위해 구성하려는 서버를 선택하십시오.
3. 네트워크를 확장하십시오.
4. 리모트 액세스 서비스를 확장하십시오.
5. 시작자 연결 프로파일을 마우스 오른쪽 버튼으로 클릭하십시오.
6. 범용 연결 마법사를 시작하려면 **IBM 범용 연결 구성**을 선택하십시오. 시작 대화 상자가 표시됩니다.

주: 진행 바가 iSeries Navigator에서 범용 연결 마법사를 로드 중임을 표시합니다. 마법사를 실행하는 동안 문제점을 발견할 경우 67 페이지의 『범용 연결 마법사 문제점 해결』을 참조하여 솔루션을 찾으십시오. 문제점을 해결하였으면 마법사를 다시 실행하십시오.

3단계: 범용 연결 마법사 대화 상자에서 서비스, 주소 및 국가 정보를 입력하십시오.

회사 정보 및 연결에 필요한 정보를 입력하려면 다음을 수행하십시오.

1. 서비스 정보 대화 상자에서, MyCompany에 대한 다음 정보를 입력하고 다음을 클릭하십시오.

- 회사 - MyCompany
- 담당자 이름 - Tom Smith
- 전화 번호 - 515-870-9990
- 선택적: 대체 전화 번호 - 515-870-9942
- 선택적: 팩스 번호 - 515-870-5586

이 정보가 서버에 존재하는 경우 회사 자료가 필드에 미리 표시됩니다. 예를 들어 MyCompany가 이전에 구성을 작성한 경우 마법사는 기존 구성에서 자료를 검색합니다.

2. 회사 주소 대화 상자에서 MyCompany의 주소를 입력하고 다음을 클릭하십시오.

- 주소 - 94 West Proctor St.
- 도시 및 주 - Boone/Iowa
- 국가(또는 지역) - 미국
- 우편번호 - 55902
- 자국어 버전 - 영어(2924)
- PTF 매체 - 자동 선택

3. 위치 대화 상자에서, iSeries 서버가 상주하는 국가(또는 지역), 주 또는 지방을 선택하고 다음을 클릭하십시오.

- 국가(또는 지역) -- 미국
- 주 - Iowa

4단계: 어플리케이션 대화 상자에서 전자 고객 지원(ECS) 옵션을 선택하십시오.

전자 고객 지원 옵션에 대한 연결을 작성하여 서버 및 전자 고객 지원 사이에 연결을 작성하려면 전자 고객 지원(ECS) 옵션을 선택하십시오.

주: AT&T를 통해 서버에 연결하지 않은 경우 전화 번호는 최근 번호가 아닐 수 있습니다. AT&T 비즈니스

인터넷 서비스(www.attbusiness.net)  웹 사이트에서 전화 번호 선택을 확인하십시오.

5단계: 로컬 MyCompany iSeries 서버가 전자 고객 지원에 연결되도록 지정하십시오.

현재 시스템 또는 파티션에서 연결 옵션을 선택하십시오. 이 옵션을 사용하여 로컬 서버에서 전자 고객 지원으로 연결할 수 있습니다.

6단계: 연결 유형으로 AT&T 글로벌 네트워크 서비스를 사용하는 AT&T 전화 접속 연결을 선택하십시오.

네트워크 전화 접속 연결로서 **AT&T**를 사용하는 전화 접속 연결 옵션을 선택하십시오.

7단계: 모뎀을 통해 연결을 작성하려면 하드웨어 자원, 회선 설명, 1차 전화 번호 및 백업 전화 번호를 선택하십시오.

하드웨어 자원, 전화 회선 및 모뎀을 지정하려면 다음을 수행하십시오.

1. 대화 상자의 리스트에서 기존 하드웨어 자원을 선택한 후 다음을 클릭하십시오. 다음과 같은 방법을 사용하여 하드웨어 자원 리스트를 정렬할 수 있습니다.
 - 내장 모뎀 자원만 나열
 - 모든 자원을 이름별로 나열
 - 모든 자원을 위치별로 나열
2. 하드웨어 자원에 대한 회선 설명이 없으면, 마법사는 3단계에서 설명한 바와 같이 회선 설명 대화 상자로 안내합니다. 이 하드웨어 자원에 대한 단일 회선 설명이 있으면, 마법사는 이 회선 설명을 선택하고 4단계와 같이 전화 번호 대화 상자로 안내합니다.

하나 이상의 회선 설명이 하드웨어 자원에 대해 존재하면 마법사는 사용할 수 있는 회선 설명의 리스트를 표시한 후 리스트에서 기존 회선을 선택하거나 새로운 회선 설명을 작성할 수 있는 옵션을 제공합니다. 다음 중 하나를 수행하십시오.

- 새 회선 설명 작성을 클릭한 후 다음을 클릭하십시오. 마법사가 회선 설명 대화 상자로 안내합니다.
 - 기존 회선 설명 사용을 클릭하고 회선 설명을 선택한 후 다음을 클릭하십시오. 마법사가 전화 번호 대화 상자로 안내합니다.
3. 회선 설명 이름 및 선택적으로 긴 설명을 입력한 후 다음을 클릭하십시오. 마법사가 회선 설명을 작성한 후 전화 번호 대화 상자로 안내합니다.
 4. 전화 번호 대화 상자에서 적절한 국가 또는 지역 및 주를 선택하십시오. 해당 도시 및 전화 번호의 그룹이 도시 리스트에 나타납니다. 리스트에서 전화 번호를 선택한 후 다음을 클릭하십시오. 마법사가 백업 전화 번호 대화 상자로 안내합니다.

주: AT&T를 통해 서버에 연결하지 않은 경우 전화 번호는 최근 번호가 아닐 수 있습니다. AT&T 비즈

니스 인터넷 서비스(www.attbusiness.net)  웹 사이트에서 전화 번호 선택을 확인하십시오.

5. 선택적: 백업 전화 번호 대화 상자에서 적절한 국가 또는 지역 및 주를 선택하십시오. 해당 도시 및 전화 번호의 그룹이 도시 리스트에 나타납니다. 리스트에서 전화 번호를 선택한 후 다음을 클릭하십시오.

서버에 하드웨어 자원 및 회선과 연관된 외장형 모뎀이 있는 경우, 마법사는 6단계에서 설명한 바와 같이 모뎀 대화 상자로 안내합니다. 내장형 모뎀에 대한 자원이 선택되면, 마법사는 8단계로 안내합니다.

6. 선택적: 서버에서 외장 모뎀을 사용 중인 경우에는 리스트에서 모뎀명을 선택한 후 다음을 클릭하십시오.

8단계: 이 **iSeries** 서버가 전자 고객 지원에 연결하는 다른 시스템에 연결을 제공하도록 지정하십시오.

예를 선택하여 이 서버가 다른 서버 또는 파티션에 연결을 제공함을 표시한 후 다음을 클릭하십시오.

9단계: 전자 고객 지원에 연결할 때 다른 서버가 사용하는 인터페이스를 선택하십시오.

다른 MyCompany 서버가 IBM에 연결할 때 사용할 인터페이스를 선택하십시오. 다음 옵션 중 하나를 선택하십시오.

- 범용 연결에서 모든 TCP/IP 인터페이스의 연결을 승인하려면 모든 인터페이스를 클릭하십시오.
- 연결 요구를 청구할 특정 인터페이스를 선택하려면 인터페이스 선택을 클릭하십시오. 리스트 상자가 활성화됩니다. 해당하는 모든 인터페이스를 선택하십시오. 마법사는 연관된 터미네이터가 없는 각 인터페이스에 대해 L2TP 터미네이터를 자동으로 작성합니다. 인터페이스와 연관된 L2TP 터미네이터가 있는 경우 마법사는 인터페이스와 연관시키려는 하나의 터미네이터를 선택하도록 프롬프트합니다.

선택적으로, CTRL 키를 사용하여 여러 개의 인터페이스를 선택할 수도 있습니다.

이 경우, MyCompany는 10.1.1.1 이더넷 인터페이스를 선택합니다.

10단계: L2TP 터미네이터 프로파일을 작성 또는 선택하십시오.

1. 선택한 각 인터페이스에 대해 L2TP 터미네이터 프로파일을 선택하십시오. 다음 옵션 중 하나를 선택하십시오.

- 새 프로파일 QTOCL2T 작성을 클릭하십시오. 여기서 *nn*은 00 - 99 사이의 숫자입니다. 이것을 선택하면 마법사는 새 L2TP 프로파일을 작성하여 명명한 후 연속적으로 번호를 지정합니다.
- 연관된 인터페이스에 대해 특정 L2TP 프로파일을 선택하려면 기존 프로파일 선택을 클릭하십시오.

이 경우 MyCompany는 범용 연결 마법사가 L2TP 프로파일을 작성하도록 합니다.

2. TCP/IP를 시작할 때 선택한 L2TP 터미네이터 프로파일 시작 선택란이 체크되어 있는지 확인하십시오. MyCompany는 TCP/IP를 시작할 때 이 프로파일을 시작하려고 합니다.

주: 시스템이 TCP/IP를 시작할 때 선택한 L2TP 터미네이터 프로파일이 시작되도록 하면 이 인터페이스에 대한 기타 모든 L2TP 터미네이터 프로파일은 TCP/IP와 함께 시작되지 않도록 수정됩니다.

TCP/IP를 시작할 때 선택한 L2TP 터미네이터 프로파일을 시작하지 않도록 지정하면 시스템에 연결하기 전에 L2TP 터미네이터를 수동으로 시작해야 합니다.

11단계: 요약 창을 검토하여 구성이 요구사항을 충족하는지 확인한 후 완료를 클릭하여 구성을 저장하십시오.

서버 구성을 완료한 후 저장하려면 다음을 수행하십시오.

1. 구성 요약을 검토하십시오. 마법사 대화 상자에서 입력한 값을 변경하려면 뒤로를 클릭하십시오.
2. 구성이 올바르면 완료를 클릭하여 구성을 저장하십시오. 진행 바가 마법사에서 구성을 저장하는 중임을 표시합니다.

12단계: 서버와 전자 고객 지원 간의 연결을 테스트하십시오.

구성을 테스트하려면 다음을 수행하십시오.

1. 마법사가 구성을 테스트할 것인지 묻는 프롬프트를 표시하면 예를 클릭하십시오. 범용 연결 확인 대화 상자가 표시됩니다.

2. 마법사가 확인 진행을 표시할 때 문제점이 나타나면 이를 기록하십시오.
3. 마법사가 확인이 완료되었음을 표시하면 **확인**을 클릭하십시오.
4. 마법사가 오류를 발견한 경우, 범용 연결 마법사를 다시 시작하여 필요한 정정 조치를 취하고 이를 저장한 후 정정된 구성을 다시 테스트하십시오.

주: 이 시나리오를 완료하면 시스템에서 IBM과 통신하고 다른 시스템의 리모트 연결 요구를 승인할 수 있습니다. 이 시스템을 사용하는 다른 시스템 또는 파티션을 IBM 전자 고객 지원에 연결하려면 리모트 PPP 전화 접속 연결 구성 시나리오를 반복해야 합니다.

시나리오: 리모트 PPP 전화 접속 연결 구성

상황

사용자가 Iowa주 Boone에 있는 소규모 제조 회사인 MyCompany에서 사용할 추가 iSeries 서버를 구매한다고 가정하십시오. 지원 제공의 일부로서, 전자 고객 지원과 MyCompany의 iSeries 서버 사이에 연결을 설정해야 합니다. 이 서버에는 모뎀이 없고 MyCompany에는 인터넷에 바인드된 네트워크 연결이 없으므로, 전자 고객 서비스에 대한 대화 접속 지점 간 연결이 있는 기존의 다른 iSeries 서버나 HMC를 통해 리모트 연결을 구성할 수 있습니다. HMC 환경 설정에 대한 자세한 정보는 eServer Hardware Information Center에 있는 서비스 환경 설정을 참조하십시오.

솔루션

AT&T 글로벌 네트워크 서비스(AGNS)를 통해 IBM에 대한 리모트 범용 연결을 작성하십시오. 이 경우, 전자 고객 지원에 대한 AGNS 지점 간 연결을 통해 리모트 iSeries 서버의 Connection Manager를 사용하여 연결을 설정하십시오.

장점

이 시나리오는 다음과 같은 장점을 제공합니다.

- MyCompany는 전자 고객 지원을 받기 위해 추가 모뎀, 케이블 또는 소프트웨어에 투자할 필요가 없습니다. 범용 연결 마법사를 통해 이 연결을 구성할 수 있습니다.
- AGNS 연결은 손쉬운 서버 문제 해결, 현재 시스템 하드웨어 및 소프트웨어 추적 또는 소프트웨어 갱신 사항 및 수정 프로그램 수신을 위해 MyCompany에서 전자 고객 지원을 사용할 수 있는지 확인할 수 있는 간단한 방법을 제공합니다.
- AT&T 글로벌 네트워크 서비스는 연결을 작성할 때 고유 보안을 구현하여 MyCompany 및 IBM 사이에 보안 연결을 제공합니다. 추가 보안을 제공할 필요가 없습니다.

목적

이 시나리오에서 고객은 IBM이 AT&T 글로벌 네트워크 서비스를 통한 지점 간 연결을 사용하여 네트워크를 통해 리모트 MyCompany 서버를 지원할 수 있는지를 확인합니다. 이 시나리오의 목적은 다음과 같습니다.

- AT&T 글로벌 네트워크 서비스를 통해 고객 및 ECS 사이에 리모트 지점 간 전화 접속 연결 작성
- 전자 고객 지원 및 서비스를 통해 고객 지원 자동화

- 리모트 전자 고객 지원을 통해 MyCompany의 iSeries 서버에 대한 전자 하드웨어 및 소프트웨어 명세를 작성하도록 허용
- 전자 고객 지원을 통해 네트워크를 통해 소프트웨어 수정 프로그램 및 갱신을 리모트 MyCompany iSeries 서버에 송신하도록 허용

세부사항

다음 다이어그램은 AT&T 글로벌 네트워크 서비스 연결을 통해 전자 고객 지원에 액세스하기 위해 다른 서버에 대한 리모트 연결을 작성하는 방법을 설명합니다.

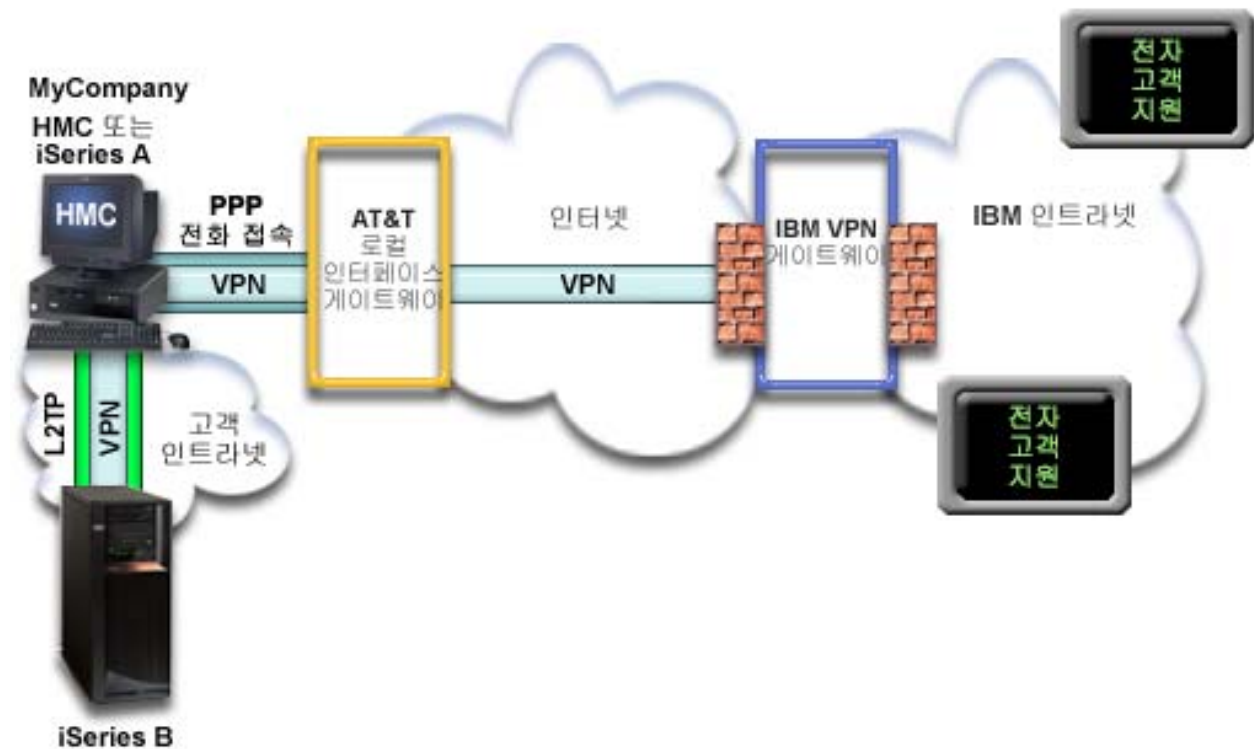

전제조건 및 가정

리모트 AGNS 연결을 통해 전자 고객 지원을 사용하려면 다음과 같은 전제조건이 필요합니다.

- Windows용 iSeries Access : 설치 및 설정에서 설명한 바와 같이 Windows용 iSeries Access 및 iSeries Navigator가 사용자의 퍼스널 컴퓨터에 있는지 확인하십시오.
- iSeries Navigator의 최신 서비스 팩 모듈을 설치하십시오. 이 시나리오에서는 V5R3 버전의 소프트웨어를 사용하여 설명합니다.
- TCP/IP가 활동 중인지 확인하십시오. STRTCP(TCP/IP 시작) 명령으로 TCP/IP를 시작할 수 있습니다.
- 범용 연결 마법사를 사용하여 연결을 구성하려면 OS/400 사용자 프로파일에 *ALLOBJ, *IOSYSCFG 및 *SECADM 특수 권한이 있는 보안 담당자(*SECOFR) 권한이 있어야 하고 WRKCNTINF에 대한 *USE 권한이 있어야 합니다.
- TCP/IP 연결 유틸리티(5722-TC1)를 설치해야 합니다.

- 암호화 제품 5722-AC3 및 DCM(Digital Certificate Manger) Base 옵션 34를 설치해야 합니다.

주: 이 시나리오는 V5R1, V5R2 및 V5R3 시스템에서 지원됩니다. 그러나 이 옵션을 구성하려면 V5R3 iSeries Navigator가 필요합니다. 서버가 V5R3 이상인 경우 VPN은 AT&T를 통해서만 사용됩니다.

- QRETSVRSEC 시스템 값이 1로 설정되어 있는지 확인하십시오. DSPSYSVAL(시스템 값 표시) 명령으로 이 값을 검사할 수 있습니다. 이 값이 1로 설정되어 있지 않으면 CHGSYSVAL(시스템 값 변경) 명령을 입력하십시오.
- 실제로 이 리모트 연결을 사용할 수 있으려면 먼저 다른 서버에 AT&T 연결을 제공하기 위해 모뎀을 사용하여 서버에서 범용 연결을 구성해야 합니다. 모뎀이 HMC에 접속되어 있는 경우, 해당 모뎀을 사용할 수 있도록 HMC를 구성하는 방법에 대한 설명은 eServer Hardware Information Center에 있는 서비스 환경 설정을 참조하십시오.
- 시스템 및 모뎀이 들어 있는 시스템 사이에 TCP/IP 연결을 구성해야 합니다.

리모트 서버 구성 단계

기존의 TCP/IP 구성이 있고 이 구성이 작동 중이라고 가정할 경우 리모트 시스템을 통해 전자 고객 지원에 연결하기 위해 범용 연결을 설정하려면 다음 단계를 완료하십시오.

1. 작업용지 계획을 완료하십시오.
2. iSeries Navigator를 시작하고 범용 연결 마법사를 선택하십시오.
3. 범용 연결 마법사 대화 상자에서 서비스, 주소 및 국가(또는 지역) 정보를 입력하십시오.
4. 어플리케이션 대화 상자에서 전자 고객 지원(ECS) 옵션을 선택하십시오.
5. 리모트 서버를 통해 MyCompany iSeries 서버가 전자 고객 지원에 연결되도록 지정하십시오.
6. 연결 유형으로 AT&T 글로벌 네트워크 서비스를 사용하는 AT&T 전화 접속 연결을 선택하십시오.
7. IBM에 대한 리모트 연결을 작성하려면, IBM에 연결하는 서버의 다이얼 게이트웨이 주소나 호스트 이름을 입력하십시오.
8. 요약 창을 검토하여 구성이 요구사항을 충족하는지 확인하고, 완료를 클릭하여 구성을 저장하십시오.
9. 프롬프트되면, 서버에서 전자 고객 지원으로의 연결을 테스트하십시오.

시나리오 세부사항: 리모트 지점 간 전화 접속 연결 구성

전제조건을 완료하였으면 이제 마법사를 사용하여 범용 연결을 구성할 수 있습니다.

1단계: 작업용지 계획을 완료하십시오.

다음 작업용지 계획은 AGNS 연결을 구성하기 전에 필요한 정보 유형을 설명합니다. 범용 연결 마법사를 실행할 때 이 정보를 사용하십시오.

작업용지 계획	응답
서비스 정보 • 회사 • 담당자 이름 • 전화 번호 • 대체 전화 번호 • 팩스 번호	• MyCompany • Tom Smith • 515-870-9990 • 515-870-9942 • 515-870-5586
회사 주소 • 주소 • 도시 및 주 • 국가(또는 지역) • 우편 번호 • 자국어 버전 • PTF 매체(수정 프로그램)	• 94 West Proctor St. • Boone/Iowa • United States • 55902 • 영어(2924) • 자동 선택
위치 • 국가(또는 지역) • 주	• United States • Iowa
어플리케이션 선택	전자 고객 지원
연결 방법	리모트 서버를 통해
연결 유형	AT&T 글로벌 네트워크 서비스를 사용하는 전화 접속 연결
리모트 서버 또는 호스트명의 다이얼 게이트웨이 주소	구성 중인 시스템이 V5R3인 경우 192.168.1.1.(또는 호스트명 [charlie.mycompany.com] 제공).

2단계: iSeries Navigator를 시작하고 범용 연결 마법사를 선택하십시오.

범용 연결 마법사를 시작하여 연결 설정을 시작하려면 다음을 수행하십시오.

1. iSeries Navigator 소프트웨어를 여십시오.
2. 내 연결 폴더에서 전자 고객 지원을 위해 구성하려는 서버를 선택하십시오.
3. 네트워크를 확장하십시오.
4. 리모트 액세스 서비스를 확장하십시오.
5. 시작자 연결 프로파일을 마우스 오른쪽 버튼으로 클릭하십시오.
6. 범용 연결 마법사를 시작하려면 **IBM 범용 연결 구성**을 선택하십시오. 시작 대화 상자가 표시됩니다.

주: 진행 바가 iSeries Navigator에서 범용 연결 마법사를 로드 중임을 표시합니다. 마법사를 실행하는 동안 문제점을 발견할 경우 67 페이지의 『범용 연결 마법사 문제점 해결』을 참조하여 솔루션을 찾으십시오. 문제점을 해결하였으면 마법사를 다시 실행하십시오.

3단계: 범용 연결 마법사 대화 상자에서 서비스, 주소 및 국가(또는 지역) 정보를 입력하십시오.

회사 정보 및 연결에 필요한 정보를 입력하려면 다음을 수행하십시오.

1. 서비스 정보 대화 상자에서, MyCompany에 대한 다음 정보를 입력하고 다음을 클릭하십시오.
 - 회사 - MyCompany

- 담당자 이름 - Tom Smith
- 전화 번호 - 515-870-9990
- 선택적: 대체 전화 번호 - 515-870-9942
- 선택적: 팩스 번호 - 515-870-5586

이 정보가 서버에 존재하는 경우 회사 자료가 필드에 미리 표시됩니다. 예를 들어 MyCompany가 이전에 구성을 작성한 경우 마법사는 기존 구성에서 자료를 검색합니다.

2. 회사 주소 대화 상자에서 MyCompany의 주소를 입력하고 다음을 클릭하십시오.

- 주소 - 94 West Proctor St.
- 도시 및 주 - Boone/Iowa
- 국가(또는 지역) - 미국
- 우편번호 - 55902
- 자국어 버전 - 영어(2924)
- PTF 매체 - 자동 선택

3. 위치 대화 상자에서, iSeries 서버가 상주하는 국가(또는 지역), 주 또는 지방을 선택하고 다음을 클릭하십시오.

- 국가(또는 지역) -- 미국
- 주 - Iowa

4단계. 어플리케이션 대화 상자에서 전자 고객 지원(ECS) 옵션을 선택하십시오.

전자 고객 지원(ECS) 옵션을 선택하여 서버 및 전자 고객 지원 사이에 연결을 작성하십시오. 다음을 클릭하십시오.

주: AT&T를 통해 서버에 연결하지 않은 경우 전화 번호는 최근 번호가 아닐 수 있습니다. AT&T 비즈니스

인터넷 서비스(www.attbusiness.net)  웹 사이트에서 전화 번호 선택을 확인하십시오.

5단계: 리모트 서버를 통해 MyCompany iSeries 서버가 전자 고객 지원에 연결되도록 지정하십시오.

다른 시스템 또는 파티션을 통해 연결 옵션을 선택하여 리모트 서버를 통해 연결을 작성한 후 다음을 클릭하십시오.

6단계: 연결 유형으로 AT&T 글로벌 네트워크 서비스를 사용하는 AT&T 전화 접속 연결을 선택하십시오.

AT&T 글로벌 네트워크 서비스를 사용하는 전화 접속 연결 옵션을 선택한 후 다음을 클릭하십시오.

7단계: IBM에 대한 리모트 연결을 작성하려면 IBM에 연결하는 서버의 호스트명 또는 다이얼 게이트웨이 주소를 입력하십시오.

리모트 서버의 다이얼 게이트웨이 주소를 입력하거나 리모트 서버명을 입력한 후 다음을 클릭하십시오. 다이얼 게이트웨이 주소는 192.168.1.1입니다. 이 시나리오에서 MyCompany 서버명은 Charlie.mycompany.com입니다.

8단계: 요약 창을 검토하여 구성이 요구사항을 충족하는지 확인한 후 완료를 클릭하여 구성을 저장하십시오.

서버 구성을 완료한 후 저장하려면 다음을 수행하십시오.

1. 구성 요약을 검토하십시오. 마법사 대화 상자에서 입력한 값을 변경하려면 뒤로를 클릭하십시오.
2. 구성이 올바르면 완료를 클릭하여 구성을 저장하십시오. 진행 바가 마법사에서 구성을 저장하는 중임을 표시합니다.

9단계: 서버와 전자 고객 지원 간의 연결을 테스트하십시오.

구성을 테스트하려면 다음을 수행하십시오.

주: L2TP 터미네이터가 리모트 서버에서 활동 중인지 또는 리모트 서버가 HMC인 경우 로컬 모뎀을 사용하여 다이얼링하도록 구성되었는지 확인하십시오.

1. 마법사가 구성을 테스트할 것인지 묻는 프롬프트를 표시하면 예를 클릭하십시오. 범용 연결 확인 대화 상자가 표시됩니다.
2. 마법사가 확인 진행을 표시할 때 문제점이 나타나면 이를 기록하십시오.
3. 마법사가 확인이 완료되었음을 표시하면 확인을 클릭하십시오.
4. 마법사가 오류를 발견한 경우, 범용 연결 마법사를 다시 시작하여 필요한 정정 조치를 취하고 이를 저장한 후 정정된 구성을 다시 테스트하십시오.

시나리오: 직접 인터넷 연결 구성

상황

사용자가 Iowa주 Boone에 있는 소규모 제조 회사인 MyCompany의 iSeries 서버에 대한 유지보수 책임이 있다고 가정하십시오. 지원 제공에 대한 일부로서 전자 고객 지원 및 MyCompany의 iSeries 서버 사이에 연결을 설정해야 합니다. MyCompany에 인터넷 연결이 있고 iSeries 서버에 고정적으로 글로벌 라우트 가능한 IP 주소가 있거나 iSeries 서버가 NAT 방화벽 보호 하에 있는 경우(자세한 내용은 NAT 호환 IPSec 참조), 인터넷 연결을 통해 iSeries 서버에서 연결을 작성할 수 있습니다. 다른 시스템에는 연결을 제공할 필요가 없으므로 다른 서버 또는 파티션에 대한 연결 제공을 고려할 필요는 없습니다.

솔루션

직접 인터넷 연결을 통해 IBM에 대한 범용 연결을 작성하십시오. 범용 연결 마법사는 전자 고객 지원 연결에 필요한 모든 정의를 작성합니다.

장점

이 시나리오는 다음과 같은 장점을 제공합니다.

- MyCompany는 기존 하드웨어 및 인터넷 제공자를 사용하여 전자 고객 지원을 받을 수 있습니다. 범용 연결 마법사를 통해 이 연결을 구성할 수 있습니다.

- 기존 인터넷 연결은 손쉬운 서버 문제 해결, 현재 시스템 하드웨어 및 소프트웨어 추적 또는 소프트웨어 갱신사항 및 수정 프로그램 수신을 위해 MyCompany에서 전자 고객 지원을 사용할 수 있는지 확인할 수 있는 간단한 방법을 제공합니다.
- 이 옵션은 모뎀 기반 솔루션보다 더 빠른 속도의 연결을 제공합니다.

목적

이 시나리오에서 고객은 IBM이 인터넷 직접 연결을 통해 네트워크에서 MyCompany 시스템을 지원할 수 있는지를 확인합니다.이 시나리오의 목적은 다음과 같습니다.

- 직접 인터넷 연결을 통해 MyCompany의 케이블 모뎀 또는 기타 고속 연결을 사용하여 MyCompany 및 전자 고객 지원 간 인터넷 연결 작성
- 전자 고객 지원 및 서비스를 통해 고객 지원 자동화
- 전자 고객 지원이 MyCompany의 iSeries 시스템에 대한 전자 하드웨어 및 소프트웨어 명세를 작성하도록 허용
- 전자 고객 지원이 네트워크를 통해 소프트웨어 수정 프로그램 및 갱신을 MyCompany에 송신하도록 허용

세부사항

다음 다이어그램은 인터넷 직접 연결을 통해 MyCompany iSeries 서버를 전자 고객 지원에 연결하는 방법을 설명합니다.

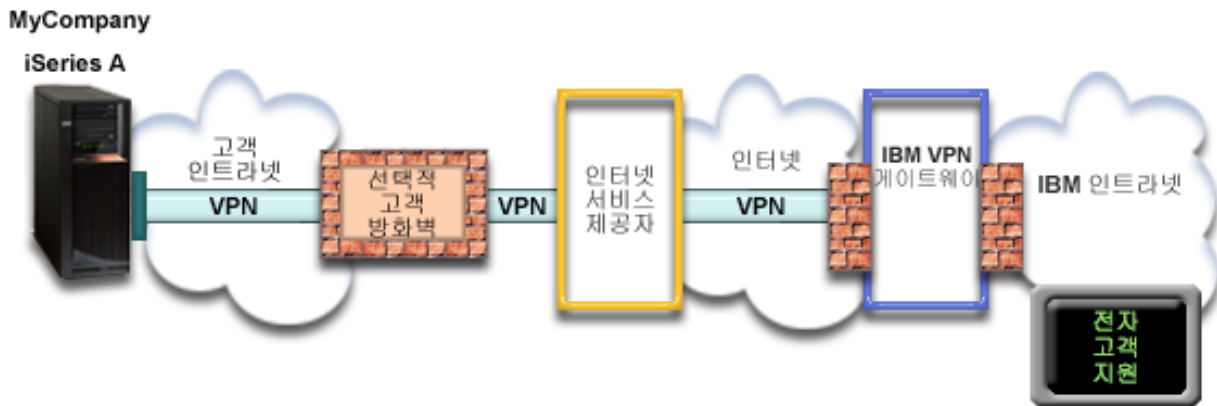

범용 연결 구성

- iSeries Navigator는 범용 연결 마법사를 시작하여 연결을 구성합니다.이것은 일부 구성 정보를 갱신해야 하는 경우를 제외하고 한 번만 수행됩니다.

범용 연결 사용

서비스 애플리케이션이 범용 연결을 사용하여 IBM과 통신하는 경우 다음과 같은 사항이 발생합니다.

- 기존 인터넷 연결을 통해 VPN(가상 사설망)이 IBM의 VPN 게이트웨이에 설정됩니다.
- 요청된 서비스를 수행하기 위해 서비스 애플리케이션이 적절한 IBM 서버와 통신합니다.

전제조건 및 가정

직접 인터넷 연결을 통해 전자 고객 지원을 사용하려면 다음과 같은 전제조건이 필요합니다.

- iSeries 서버에 글로벌로 라우트할 수 있는 IP 주소가 있거나, 서버가 글로벌로 라우트할 수 있는 주소의 NAT 방화벽 뒤에 있어야 합니다.
- Windows용 iSeries Access : 설치 및 설정 주제에서 설명한 것처럼 Windows용 iSeries Access 및 iSeries Navigator가 퍼스널 컴퓨터에 있는지 확인하십시오.
- iSeries Navigator의 최신 서비스 팩 모듈을 설치하십시오. 이 시나리오에서는 V5R3 버전의 소프트웨어를 사용하여 설명합니다.
- TCP/IP가 활동 중인지 확인하십시오. STRTCP(TCP/IP 시작) 명령으로 TCP/IP를 시작할 수 있습니다.
- 범용 연결 마법사를 사용하여 연결을 구성하려면 OS/400 사용자 프로파일에 *ALLOBJ, *IOSYSCFG 및 *SECADM 특수 권한이 있는 보안 담당자(*SECOFR) 권한이 있어야 하고 WRKCONTINF에 대한 *USE 권한이 있어야 합니다.
- TCP/IP 연결 유틸리티(5722-TC1)를 설치해야 합니다.
- 암호화 제품 5722-AC3 및 DCM(Digital Certificate Manger) Base 옵션 34를 설치해야 합니다.
- QRETSVRSEC 시스템 값이 1로 설정되어 있는지 확인하십시오. DSPSYSVAL(시스템 값 표시) 명령으로 이 값을 검사할 수 있습니다. 이 값이 1로 설정되어 있지 않으면 CHGSYSVAL(시스템 값 변경) 명령을 입력하십시오.
- 디폴트 TCP/IP 라우트 또는 호스트 라우트는 인터넷으로의 해당 TCP/IP 인터페이스를 통해 전송을 직접 처리하여 VPN이 IBM에 설치할 수 있습니다. 자세한 내용은 66 페이지의 『IBM VPN 게이트웨이 주소 판별』을(를) 참조하십시오.
- 필터 규칙에서는 범용 연결 통신이 인터넷을 통해 이동할 수 있도록 해야 합니다. 자세한 내용은 3 페이지의 『IP 패킷 필터 방화벽』을(를) 참조하십시오.

현재 시스템 구성 단계

기존의 TCP/IP 구성이 있고 이 구성이 작동 중이라고 가정할 경우 MyCompany의 로컬 서버를 통해 전자 고객 지원에 연결하기 위해 범용 연결을 설정하려면 다음 단계를 완료하십시오.

1. 작업용지 계획을 완료하십시오.
2. iSeriesNavigator를 시작하고 범용 연결 마법사를 선택하십시오.
3. 범용 연결 마법사 대화 상자에서 서비스, 주소 및 국가 정보를 입력하십시오.
4. 어플리케이션 대화 상자에서 전자 고객 지원(ECS) 옵션을 선택하십시오.
5. 로컬 MyCompany iSeries 서버가 전자 고객 지원에 연결되도록 지정하십시오.
6. 직접 인터넷 연결 유형을 선택하십시오.
7. 이 서버가 기타 서버 또는 파티션에 대한 연결을 제공하지 않음을 표시하십시오.
8. 요약 창을 검토하여 구성이 요구사항을 충족하는지 확인하고, 완료를 클릭하여 구성을 저장하십시오.
9. 프롬프트되면, 서버에서 전자 고객 지원으로의 연결을 테스트하십시오.

시나리오 세부사항: 직접 인터넷 연결 구성

전제조건을 완료하였으면 이제 마법사를 사용하여 범용 연결을 구성할 수 있습니다.

1단계: 작업용지 계획을 완료하십시오.

다음 작업용지 계획은 직접 인터넷 연결을 구성하기 전에 필요한 정보 유형을 설명합니다. 범용 연결 마법사를 실행할 때 이 정보를 사용하십시오.

작업용지 계획	응답
서비스 정보 <ul style="list-style-type: none"> • 회사 • 담당자 이름 • 전화 번호 • 대체 전화 번호 • 팩스 번호 	<ul style="list-style-type: none"> • MyCompany • Tom Smith • 515-870-9990 • 515-870-9942 • 515-870-5586
회사 주소 <ul style="list-style-type: none"> • 주소 • 도시 및 주 • 국가(또는 지역) • 우편 번호 • 자국어 버전 • PTF 매체 	<ul style="list-style-type: none"> • 94 West Proctor St. • Boone/Iowa • United States • 55902 • 영어(2924) • 자동 선택
위치 <ul style="list-style-type: none"> • 국가(또는 지역) • 주 	<ul style="list-style-type: none"> • United States • Iowa
어플리케이션 선택	전자 고객 지원
연결 방법	로컬 iSeries 서버를 통해
연결 유형	직접

2단계: iSeries Navigator를 시작하고 범용 연결 마법사를 선택하십시오.

범용 연결 마법사를 시작하여 연결 설정을 시작하려면 다음을 수행하십시오.

1. iSeries Navigator 소프트웨어를 여십시오.
2. 내 연결 폴더에서 전자 고객 지원을 위해 구성하려는 서버를 선택하십시오.
3. 네트워크를 확장하십시오.
4. 리모트 액세스 서비스를 확장하십시오.
5. 시작자 연결 프로파일을 마우스 오른쪽 버튼으로 클릭하십시오.
6. 범용 연결 마법사를 시작하려면 **IBM 범용 연결 구성**을 선택하십시오. 시작 대화 상자가 표시됩니다.

주: 진행 바가 iSeries Navigator에서 범용 연결 마법사를 로드 중임을 표시합니다. 마법사를 실행하는 동안 문제점을 발견할 경우 67 페이지의 『범용 연결 마법사 문제점 해결』을 참조하여 솔루션을 찾으십시오. 문제점을 해결하였으면 마법사를 다시 실행하십시오.

3단계: 범용 연결 마법사 대화 상자에서 서비스, 주소 및 국가 정보를 입력하십시오.

회사 정보 및 연결에 필요한 정보를 입력하려면 다음을 수행하십시오.

1. 서비스 정보 대화 상자에서, MyCompany에 대한 다음 정보를 입력하고 다음을 클릭하십시오.

- 회사 - MyCompany
- 담당자 이름 - Tom Smith
- 전화 번호 - 515-870-9990
- 선택적: 대체 전화 번호 - 515-870-9942
- 선택적: 팩스 번호 - 515-870-5586

이 정보가 서버에 존재하는 경우 회사 자료가 필드에 미리 표시됩니다. 예를 들어 MyCompany가 이전에 구성을 작성한 경우 마법사는 기존 구성에서 자료를 검색합니다.

2. 회사 주소 대화 상자에서 MyCompany의 주소를 입력하고 다음을 클릭하십시오.

- 주소 - 94 West Proctor St.
- 도시 및 주 - Boone/Iowa
- 국가(또는 지역) - 미국
- 우편번호 - 55902
- 자국어 버전 - 영어(2924)
- PTF 매체 - 자동 선택

3. 위치 대화 상자에서, iSeries 서버가 상주하는 국가(또는 지역), 주 또는 지방을 선택하고 다음을 클릭하십시오.

- 국가(또는 지역) -- 미국
- 주 - Iowa

4단계. 어플리케이션 대화 상자에서 전자 고객 지원(ECS) 옵션을 선택하십시오.

전자 고객 지원(ECS) 옵션을 선택하여 서버 및 전자 고객 지원 사이에 연결을 작성하십시오.

주: 이 시나리오에서는 전자 고객 지원에 대한 범용 연결 구성에 대해서만 설명합니다. 전자 서비스 에이전트 또는 Information Center 갱신을 위해 연결을 구성하려는 경우에는 구성 단계를 반복해야 합니다.

5단계: 로컬 MyCompany iSeries 서버가 전자 고객 지원에 연결되도록 지정하십시오.

현재 시스템 또는 파티션에서 연결 옵션을 선택하십시오. 이 옵션을 사용하여 로컬 서버에서 전자 고객 지원으로 연결할 수 있습니다.

6단계: 직접 인터넷 연결 유형을 선택하십시오.

연결 유형으로 인터넷에 직접 연결을 선택하십시오.

7단계: 이 서버가 다른 서버 또는 파티션에 연결을 제공하지 않음을 표시하십시오.

아니오를 선택하여 이 서버가 다른 서버 또는 파티션에 연결을 제공하지 않고 전자 고객 지원에 직접 연결됨을 표시하십시오.

8단계: 요약 창을 검토하여 구성이 요구사항을 충족하는지 확인한 후 완료를 클릭하여 구성을 저장하십시오.

서버 구성을 완료한 후 저장하려면 다음을 수행하십시오.

1. 구성 요약을 검토하십시오. 마법사 대화 상자에서 입력한 값을 변경하려면 뒤로를 클릭하십시오.
2. 구성이 올바르면 완료를 클릭하여 구성을 저장하십시오. 진행 바가 마법사에서 구성을 저장하는 중임을 표시합니다.

9단계: 서버와 전자 고객 지원 간의 연결을 테스트하십시오.

구성을 테스트하려면 다음을 수행하십시오.

1. 마법사가 구성을 테스트할 것인지 묻는 프롬프트를 표시하면 예를 클릭하십시오. 범용 연결 확인 대화 상자가 표시됩니다.
2. 마법사가 확인 진행을 표시할 때 문제점이 나타나면 이를 기록하십시오.
3. 마법사가 확인이 완료되었음을 표시하면 확인을 클릭하십시오.
4. 마법사가 오류를 발견한 경우, 범용 연결 마법사를 다시 시작하여 필요한 정정 조치를 취하고 이를 저장한 후 정정된 구성을 다시 테스트하십시오.

시나리오: 다른 시스템 또는 파티션에 연결을 제공하는 서버에서 직접 인터넷 연결 구성 상황

사용자가 Iowa주 Boone에 있는 소규모 제조 회사인 MyCompany의 iSeries 서버에 대한 유지보수 책임이 있다고 가정하십시오. 지원 제공에 대한 일부로서 전자 고객 지원 및 MyCompany의 iSeries 서버 사이에 연결을 설정해야 합니다. MyCompany에는 인터넷 네트워크 연결 및 글로벌로 라우트할 수 있는 고정 IP 주소 케이블 모뎀이 있으므로 케이블 모뎀을 통해 iSeries 서버에서 연결을 작성할 수 있습니다. 이 시스템을 통해 서버는 전자 고객 지원 서비스에 연결해야 하는 다른 세 개의 MyCompany 서버에 (VPN 멀티홉 게이트웨이로서) 연결을 제공합니다.

솔루션

직접 인터넷 연결을 통해 IBM에 대한 범용 연결을 작성하십시오. 범용 연결 마법사는 전자 고객 지원 연결에 필요한 모든 정의를 작성합니다. 다른 시스템에 연결을 제공하기 위해 마법사가 L2TP 터미네이터 프로파일을 작성하거나 사용자가 기존 L2TP 터미네이터 프로파일을 선택할 수 있습니다. L2TP 터미네이터 프로파일에 대한 추가 정보는 L2TP(가상 회선)을 참조하십시오.

장점

이 시나리오는 다음과 같은 장점을 제공합니다.

- MyCompany는 기존 하드웨어 및 인터넷 제공자를 사용하여 전자 고객 지원을 받을 수 있습니다. 범용 연결 마법사를 통해 이 연결을 구성할 수 있습니다.
- 인터넷 연결은 손쉬운 서버 문제 해결, 현재 시스템 하드웨어 및 소프트웨어 추적 또는 소프트웨어 갱신 사항 및 수정 프로그램 수신을 위해 MyCompany에서 전자 고객 지원을 사용할 수 있는지 확인할 수 있는 간단한 방법을 제공합니다.

- MyCompany의 다른 세 서버는 단일 서버를 통해 전자 고객 지원에 리모트로 연결할 수 있습니다. MyCompany에는 한 시스템으로부터의 연결만 필요합니다.
- 직접 인터넷 연결은 전자 서비스에 대한 고속 연결을 제공합니다.
- 이 시나리오에서 다른 MyCompany 서버는 인터넷으로부터 보호됩니다.

목적

이 시나리오에서 고객은 IBM이 인터넷 직접 연결을 통해 MyCompany 시스템을 지원할 수 있는지를 확인합니다. 이 시나리오의 목적은 다음과 같습니다.

- 인터넷을 통해 MyCompany의 네 서버 및 전자 고객 지원 간 직접 연결 작성
- 전자 고객 지원 및 서비스를 통해 고객 지원 자동화
- 전자 고객 지원이 MyCompany의 iSeries 시스템에 대한 전자 하드웨어 및 소프트웨어 명세를 작성하도록 허용
- 전자 고객 지원이 네트워크를 통해 소프트웨어 수정 프로그램 및 갱신을 MyCompany에 송신하도록 허용

세부사항

다음 다이어그램은 인터넷 직접 연결을 통해 MyCompany iSeries 서버를 전자 고객 지원에 연결하는 방법을 설명합니다.

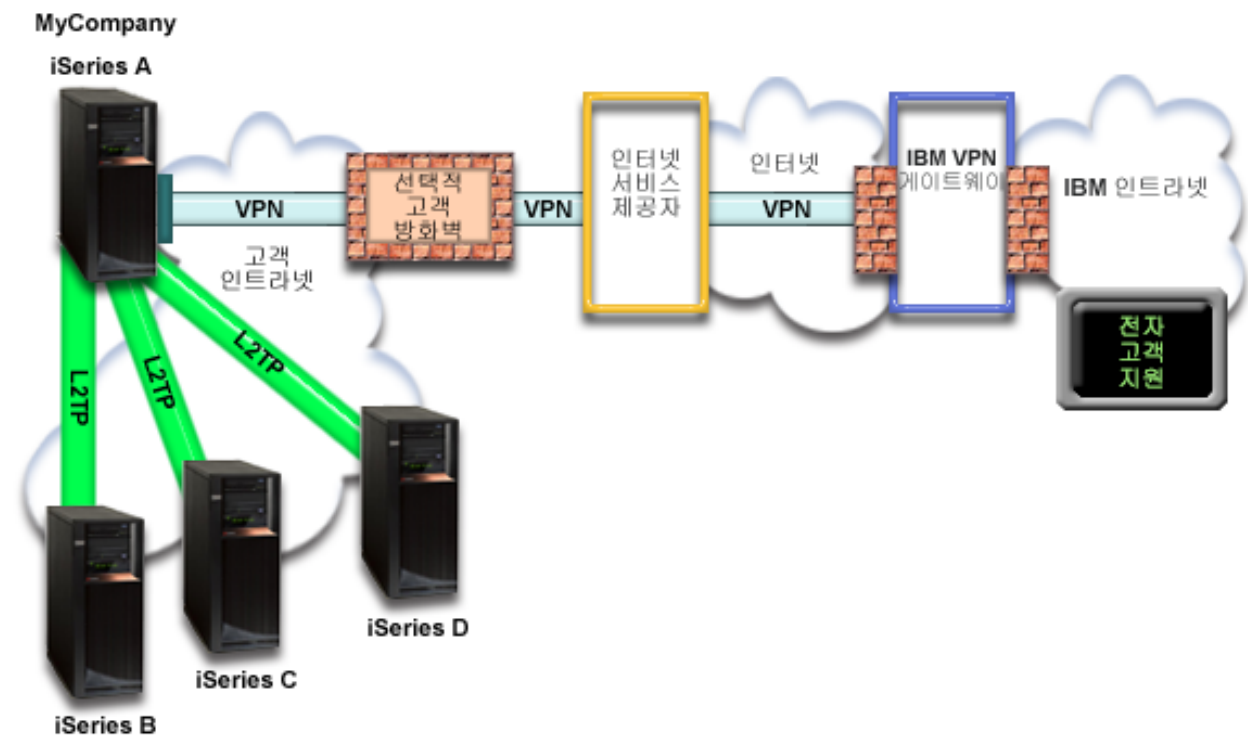

범용 연결 구성

- iSeries Navigator는 범용 연결 마법사를 시작하여 연결을 구성합니다. 이것은 일부 구성 정보를 갱신해야 하는 경우를 제외하고 한 번만 수행되어야 합니다.

범용 연결 사용

서비스 어플리케이션이 범용 연결을 사용하여 IBM과 통신하는 경우 다음과 같은 사항이 발생합니다.

- iSeries A가 연결 중인 경우, 기존 인터넷 연결을 통해 VPN(가상 사설망)이 IBM의 VPN 게이트웨이에 설정됩니다. iSeries B, C 또는 D가 연결되어 있는 경우, L2TP 터널은 IBM의 VPN 게이트웨이에 대한 기존 인터넷 연결을 통해 VPN을 개시하는 iSeries A에 설정됩니다.
- 요청된 서비스를 수행하기 위해 서비스 어플리케이션이 적절한 IBM 서버와 통신합니다.

전제조건 및 가정

직접 인터넷 연결을 통해 전자 고객 지원을 사용하려면 다음과 같은 전제조건이 필요합니다.

- iSeries 서버에 글로벌로 라우트할 수 있는 IP 주소가 있거나, 서버가 글로벌로 라우트할 수 있는 주소의 NAT 방화벽 뒤에 있어야 합니다.
- Windows용 iSeries Access : 설치 및 설정 주제에서 설명한 것처럼 Windows용 iSeries Access 및 iSeries Navigator가 퍼스널 컴퓨터에 있는지 확인하십시오.
- iSeries Navigator의 최신 서비스 팩 모두를 설치하십시오. 이 시나리오에서는 V5R3 버전의 소프트웨어를 사용하여 설명합니다.
- TCP/IP가 활동 중인지 확인하십시오. STRTCP(TCP/IP 시작) 명령으로 TCP/IP를 시작할 수 있습니다.
- 범용 연결 마법사를 사용하여 연결을 구성하려면 OS/400 사용자 프로파일에 *ALLOBJ, *IOSYSCFG 및 *SECADM 특수 권한이 있는 보안 담당자(*SECOFR) 권한이 있어야 하고 WRKCONTINF에 대한 *USE 권한이 있어야 합니다.
- TCP/IP 연결 유틸리티(5722-TC1)를 설치해야 합니다.
- 암호화 제품 5722-AC3 및 DCM(Digital Certificate Manger) Base 옵션 34를 설치해야 합니다.
- QRETSVRSEC 시스템 값이 1로 설정되어 있는지 확인하십시오. DSPSYSVAL(시스템 값 표시) 명령으로 이 값을 검사할 수 있습니다. 이 값이 1로 설정되어 있지 않으면 CHGSYSVAL(시스템 값 변경) 명령을 입력하십시오.
- 디폴트 TCP/IP 라우트 또는 호스트 라우트는 인터넷으로의 해당 TCP/IP 인터페이스를 통해 전송을 직접 처리하여 VPN이 IBM에 설치할 수 있습니다. 자세한 내용은 66 페이지의 『IBM VPN 게이트웨이 주소 판별』를 참조하십시오.
- 필터 규칙에서는 범용 연결 통신이 인터넷을 통해 이동할 수 있도록 해야 합니다. 자세한 내용은 3 페이지의 『IP 패킷 필터 방화벽』를 참조하십시오.

현재 시스템 구성 단계

기존의 TCP/IP 구성이 있고 이 구성이 작동 중이라고 가정할 경우, 로컬 서버가 MyCompany에 있는 다른 세 서버의 연결점으로 작동할 때 범용 연결을 설정하려면 다음 단계를 완료하십시오.

1. 작업용지 계획을 완료하십시오.
2. iSeriesNavigator를 시작하고 범용 연결 마법사를 선택하십시오.
3. 범용 연결 마법사 대화 상자에서 서비스, 주소 및 국가 정보를 입력하십시오.
4. 어플리케이션 대화 상자에서 전자 고객 지원(ECS) 옵션을 선택하십시오.

5. 로컬 MyCompany iSeries 서버가 전자 고객 지원에 연결되도록 지정하십시오.
6. 연결 유형으로 인터넷에 직접 연결을 선택하십시오.
7. 이 iSeries 서버가 다른 서버 또는 파티션이 전자 고객 지원으로 연결하기 위한 연결점으로 작동하도록 지정하십시오.
8. 전자 고객 지원에 연결할 때 다른 서버가 사용하는 인터페이스를 선택하십시오.
9. L2TP 터미네이터 프로파일을 작성 또는 선택하십시오.
10. 요약 창을 검토하여 구성이 요구사항을 충족하는지 확인하고, 완료를 클릭하여 구성을 저장하십시오.
11. 프롬프트되면 서버에서 전자 고객 지원으로의 연결을 테스트하십시오.

시나리오 세부사항: 다른 시스템에 연결점을 제공하는 서버에서 직접 인터넷 연결 구성

전제조건을 완료하였으면 이제 마법사를 사용하여 범용 연결을 구성할 수 있습니다.

1단계: 작업용지 계획을 완료하십시오.

다음 작업용지 계획은 직접 인터넷 연결을 구성하기 전에 필요한 정보 유형을 설명합니다. 범용 연결 마법사를 실행할 때 이 정보를 사용하십시오.

작업용지 계획	응답
서비스 정보 • 회사 • 담당자 이름 • 전화 번호 • 대체 전화 번호 • 팩스 번호	• MyCompany • Tom Smith • 515-870-9990 • 515-870-9942 • 515-870-5586
회사 주소 • 주소 • 도시 및 주 • 국가(또는 지역) • 우편 번호 • 자국어 버전 • PTF 매체	• 94 West Proctor St. • Boone/Iowa • United States • 55902 • 영어(2924) • 자동 선택
위치 • 국가(또는 지역) • 주	• United States • Iowa
어플리케이션 선택	전자 고객 지원
연결 방법	현재 iSeries 서버를 통해
다른 시스템이 연결점으로 사용하는 인터페이스 설명	10.1.1.1
L2TP 터미네이터 프로파일명	QTOCL2T00

2단계: iSeries Navigator를 시작하고 범용 연결 마법사를 선택하십시오.

범용 연결 마법사를 시작하여 연결 설정을 시작하려면 다음을 수행하십시오.

1. iSeries Navigator 소프트웨어를 여십시오.

2. 내 연결 폴더에서 전자 고객 지원을 위해 구성하려는 서버를 선택하십시오.
3. 네트워크를 확장하십시오.
4. 리모트 액세스 서비스를 확장하십시오.
5. 시작자 연결 프로파일을 마우스 오른쪽 버튼으로 클릭하십시오.
6. 범용 연결 마법사를 시작하려면 **IBM 범용 연결 구성**을 선택하십시오. 시작 대화 상자가 표시됩니다.

주: 진행 바가 iSeries Navigator에서 범용 연결 마법사를 로드 중임을 표시합니다. 마법사를 실행하는 동안 문제점을 발견할 경우 67 페이지의 『범용 연결 마법사 문제점 해결』을 참조하여 솔루션을 찾으십시오. 문제점을 해결하였으면 마법사를 다시 실행하십시오.

3단계: 범용 연결 마법사 대화 상자에서 서비스, 주소 및 국가 정보를 입력하십시오.

회사 정보 및 연결에 필요한 정보를 입력하려면 다음을 수행하십시오.

1. 서비스 정보 대화 상자에서, MyCompany에 대한 다음 정보를 입력하고 다음을 클릭하십시오.
 - 회사 - MyCompany
 - 담당자 이름 - Tom Smith
 - 전화 번호 - 515-870-9990
 - 선택적: 대체 전화 번호 - 515-870-9942
 - 선택적: 팩스 번호 - 515-870-5586

이 정보가 서버에 존재하는 경우 회사 자료가 필드에 미리 표시됩니다. 예를 들어 MyCompany가 이전에 구성을 작성한 경우 마법사는 기존 구성에서 자료를 검색합니다.

2. 회사 주소 대화 상자에서 MyCompany의 주소를 입력하고 다음을 클릭하십시오.
 - 주소 - 94 West Proctor St.
 - 도시 및 주 - Boone/Iowa
 - 국가(또는 지역) - 미국
 - 우편번호 - 55902
 - 자국어 버전 - 영어(2924)
 - PTF 매체 - 자동 선택
3. 위치 대화 상자에서, iSeries 서버가 상주하는 국가(또는 지역), 주 또는 지방을 선택하고 다음을 클릭하십시오.
 - 국가(또는 지역) -- 미국
 - 주 - Iowa

4단계. 어플리케이션 대화 상자에서 전자 고객 지원(ECS) 옵션을 선택하십시오.

전자 고객 지원 옵션에 대한 연결을 작성하여 서버 및 전자 고객 지원 사이에 연결을 작성하려면 전자 고객 지원(ECS) 옵션을 선택하십시오.

주: 사용하려는 각 서비스 어플리케이션에 대해 이 프로세스를 반복해야 합니다.

5단계. 현재 시스템 또는 파티션에서 연결 옵션을 선택하십시오. 이 옵션을 사용하여 로컬 서버에서 전자 고객 지원으로 연결할 수 있습니다.

6단계. 연결 유형으로 인터넷에 직접 연결을 선택하십시오.

7단계: 이 iSeries 서버가 다른 서버나 파티션이 전자 고객 지원으로 연결하기 위한 연결점으로 작동하도록 지정하십시오.

예를 선택하여 이 서버가 다른 서버 또는 파티션에 연결을 제공함을 표시한 후 다음을 클릭하십시오.

8단계: 전자 고객 지원에 연결할 때 다른 서버가 사용하는 인터페이스를 선택하십시오.

다른 MyCompany 서버가 IBM에 연결할 때 사용할 인터페이스를 선택하십시오. 다음 옵션 중 하나를 선택하십시오.

- 범용 연결에서 모든 TCP/IP 인터페이스의 연결을 승인하려면 모든 인터페이스를 클릭하십시오.
- 연결 요구를 충족할 특정 인터페이스를 선택하려면 인터페이스 선택을 클릭하십시오. 리스트 상자가 활성화됩니다. 해당하는 모든 인터페이스를 선택하십시오. 마법사는 연관된 터미네이터가 없는 각 인터페이스에 대해 L2TP 터미네이터를 자동으로 작성합니다. 인터페이스와 연관된 L2TP 터미네이터가 있는 경우 마법사는 인터페이스와 연관시키려는 하나의 터미네이터를 선택하도록 프롬프트합니다.

선택적으로, CTRL 키를 사용하여 여러 개의 인터페이스를 선택할 수도 있습니다.

이 경우, MyCompany는 10.1.1.1 이더넷 인터페이스를 선택합니다.

9단계: L2TP 터미네이터 프로파일을 작성 또는 선택하십시오.

1. 선택한 각 인터페이스에 대해 L2TP 터미네이터 프로파일을 선택하십시오. 다음 옵션 중 하나를 선택하십시오.

- 새 프로파일 QTOCL2T 작성을 클릭하십시오. 여기서 *nn*은 00 - 99 사이의 숫자입니다. 이것을 선택하면 마법사는 새 L2TP 프로파일을 작성하여 명명한 후 연속적으로 번호를 지정합니다.
- 연관된 인터페이스에 대해 특정 L2TP 프로파일을 선택하려면 기존 프로파일 선택을 클릭하십시오.

이 경우 MyCompany는 범용 연결 마법사가 L2TP 프로파일을 작성하도록 합니다.

2. TCP/IP를 시작할 때 선택한 L2TP 터미네이터 프로파일 시작 선택란이 체크되어 있는지 확인하십시오. MyCompany는 TCP/IP를 시작할 때 이 프로파일을 시작하려고 합니다.

주: 시스템이 TCP/IP를 시작할 때 선택한 L2TP 터미네이터 프로파일이 시작되도록 하면 이 인터페이스에 대한 기타 모든 L2TP 터미네이터 프로파일은 TCP/IP와 함께 시작되지 않도록 수정됩니다.

TCP/IP를 시작할 때 선택한 L2TP 터미네이터 프로파일을 시작하지 않도록 지정하면 시스템에 연결하기 전에 L2TP 터미네이터를 수동으로 시작해야 합니다.

10단계: 요약 창을 검토하여 구성이 요구사항을 충족시키는지 확인하고, 완료를 클릭하여 구성을 저장하십시오.

서버 구성을 완료한 후 저장하려면 다음을 수행하십시오.

1. 구성 요약을 검토하십시오. 마법사 대화 상자에서 입력한 값을 변경하려면 뒤로를 클릭하십시오.
2. 구성이 올바르면 완료를 클릭하여 구성을 저장하십시오. 진행 바가 마법사에서 구성을 저장하는 중임을 표시합니다.

11단계: 서버에서 전자 고객 지원으로의 연결을 테스트하십시오.

구성을 테스트하려면 다음을 수행하십시오.

1. 마법사가 구성을 테스트할 것인지 묻는 프롬프트를 표시하면 예를 클릭하십시오. 범용 연결 확인 대화 상자가 표시됩니다.
2. 마법사가 확인 진행을 표시할 때 문제점이 나타나면 이를 기록하십시오.
3. 마법사가 확인이 완료되었음을 표시하면 확인을 클릭하십시오.
4. 마법사가 오류를 발견한 경우, 범용 연결 마법사를 다시 시작하여 필요한 정정 조치를 취하고 이를 저장한 후 정정된 구성을 다시 테스트하십시오.

주: 연결이 작동하면 다른 시스템 또는 파티션의 연결 요구를 승인할 준비가 된 것입니다. 이 서버를 통해 범용 연결로 연결되도록 기타 시스템을 구성하려면 리모트 서버를 통한 멀티홉 연결 구성을 참조하십시오.

시나리오: ISP를 통해 PPP 연결 구성

상황

사용자가 Iowa주 Boone에 있는 소규모 제조 회사인 MyCompany의 iSeries 서버에 대한 유지보수 책임이 있다고 가정하십시오. 지원 제공에 대한 일부로서 전자 고객 지원 및 MyCompany의 iSeries 서버 사이에 연결을 설정해야 합니다.

MyCompany에는 기존 인터넷 전화 접속 연결이 있으므로 모뎀 및 전화 접속 연결을 통해 iSeries 서버에서 ISP로 연결을 작성할 수 있습니다. 다른 시스템에는 연결을 제공할 필요가 없으므로 다른 서버 또는 파티션에 대한 연결 제공을 고려할 필요는 없습니다.

솔루션

인터넷을 통한 전화 접속 연결을 사용하여 IBM에 대한 범용 연결을 작성하십시오. 이 경우 전자 고객 지원에 대한 지점 간 인터넷 연결을 통해 로컬 iSeries 서버의 Connection Manager를 사용하여 연결을 설정하십시오.

장점

이 시나리오는 다음과 같은 장점을 제공합니다.

- MyCompany는 전자 고객 지원을 받기 위해 추가 하드웨어 또는 소프트웨어에 투자할 필요가 없습니다. 범용 연결 마법사를 통해 이 연결을 구성할 수 있습니다.

- 인터넷 연결은 손쉬운 서버 문제 해결, 현재 시스템 하드웨어 및 소프트웨어 추적 또는 소프트웨어 갱신 사항 및 수정 프로그램 수신을 위해 MyCompany에서 전자 고객 지원을 사용할 수 있는지 확인할 수 있는 간단한 방법을 제공합니다.
- 전자 고객 지원에 대한 기존 ISP 연결을 사용할 수 있으므로 IBM에 연결하기 위해 ISP를 단절하지 않아도 됩니다.

주: 이 시나리오에서 MyCompany는 전화 접속 ISP를 사용합니다. 인터넷을 통한 전용 회선 또는 지점 간 연결과 같은 다른 시작자 ISP 연결을 사용할 수 있습니다.

목적

이 시나리오에서 고객은 IBM이 지점 간 인터넷 서비스 제공자(ISP) 연결을 통해 네트워크에서 MyCompany 시스템을 지원할 수 있는지를 확인합니다. 이 시나리오의 목적은 다음과 같습니다.

- MyCompany의 지점 간 전화 접속 ISP를 통해 MyCompany 및 전자 고객 지원 사이에 보안 연결 작성
- 전자 고객 지원 및 서비스를 통해 고객 지원 자동화
- 전자 고객 지원이 MyCompany의 iSeries 시스템에 대한 전자 하드웨어 및 소프트웨어 명세를 작성하도록 허용
- 전자 고객 지원이 네트워크를 통해 소프트웨어 수정 프로그램 및 갱신을 MyCompany에 송신하도록 허용

세부사항

다음 다이어그램은 ISP 연결을 통해 MyCompany iSeries 서버를 전자 고객 지원에 연결하는 방법을 설명합니다.

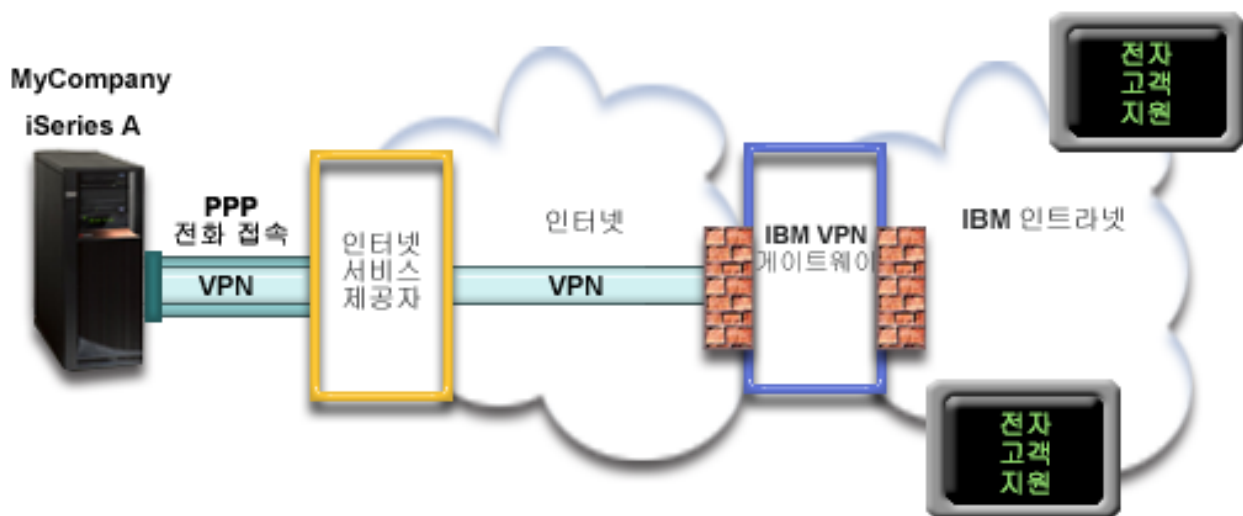

범용 연결 구성

- iSeries Navigator는 범용 연결 마법사를 시작하여 연결을 구성합니다. 이것은 일부 구성 정보를 갱신해야 하는 경우를 제외하고 한 번만 수행되어야 합니다.

범용 연결 사용

서비스 어플리케이션이 범용 연결을 사용하여 IBM과 통신하는 경우 다음과 같은 사항이 발생합니다.

- ISP 연결이 현재 활동 중이 아닐 경우 인터넷 연결을 허용하기 위해 지정된 프로파일이 시작됩니다.
- 기존 인터넷 연결을 통해 VPN(가상 사설망)이 IBM의 VPN 게이트웨이에 설정됩니다.
- 요청된 서비스를 수행하기 위해 서비스 어플리케이션이 적절한 IBM 서버와 통신합니다.

전제조건 및 가정

지점 간 ISP 연결을 통해 전자 고객 지원을 사용하려면 다음과 같은 전제조건이 필요합니다.

- Windows용 iSeries Access : 설치 및 설정 주제에서 설명한 것처럼 Windows용 iSeries Access 및 iSeries Navigator가 퍼스널 컴퓨터에 있는지 확인하십시오.
- iSeries Navigator의 최신 서비스 팩 모두를 설치하십시오. 이 시나리오에서는 V5R3 버전의 소프트웨어를 사용하여 설명합니다.
- TCP/IP가 활동 중인지 확인하십시오. STRTCP(TCP/IP 시작) 명령으로 TCP/IP를 시작할 수 있습니다.
- 범용 연결 마법사를 사용하여 연결을 구성하려면 OS/400 사용자 프로파일에 *ALLOBJ, *IOSYSCFG 및 *SECADM 특수 권한이 있는 보안 담당자(*SECOFR) 권한이 있어야 하고 WRKCNTINF에 대한 *USE 권한이 있어야 합니다.
- TCP/IP 연결 유틸리티(5722-TC1)를 설치해야 합니다.
- 암호화 제품 5722-AC3 및 DCM(Digital Certificate Manger) Base 옵션 34를 설치해야 합니다.
- QRETSVRSEC 시스템 값이 1로 설정되어 있는지 확인하십시오. DSPSYSVAL(시스템 값 표시) 명령으로 이 값을 검사할 수 있습니다. 이 값이 1로 설정되어 있지 않으면 CHGSYSVAL(시스템 값 변경) 명령을 입력하십시오.
- 9793 어댑터 카드와 함께 제공되는 56Kbps 모뎀과 같은 내장 모뎀을 사용하는 경우 네트워크 속성 MDMCOUNTRYID가 제대로 설정되어 있는지 확인하십시오. DSPSYSVAL(시스템 값 표시) 명령으로 이 값을 검사할 수 있습니다. 이 값이 올바르게 설정되어 있지 않은 경우 CHGSYSVAL(시스템 값 변경) 명령으로 이 값을 변경하십시오. 이렇게 하면 계정 사용자 ID 및 암호를 iSeries 서버에 저장할 수 있습니다.
- TCP/IP 라우트가 ISP로 범용 연결 통신을 라우트할 ISP 프로파일과 연관되어 있는지 확인하십시오. 대부분의 경우 디폴트 라우트가 작동합니다. 자세한 내용은 66 페이지의 『IBM VPN 게이트웨이 주소 판별』을 (를) 참조하십시오.
- ISP에 연결하는 데 사용하는 프로파일을 사전에 구성해야 합니다.

현재 시스템 구성 단계

기존의 TCP/IP 구성이 있고 이 구성이 작동 중이라고 가정할 경우 MyCompany의 로컬 서버를 통해 전자 고객 지원에 연결하기 위해 범용 연결을 설정하려면 다음 단계를 완료하십시오.

1. 작업용지 계획을 완료하십시오.
2. iSeriesNavigator를 시작하고 범용 연결 마법사를 선택하십시오.
3. 범용 연결 마법사 대화 상자에서 서비스, 주소 및 국가 정보를 입력하십시오.
4. 어플리케이션 대화 상자에서 전자 고객 지원(ECS) 옵션을 선택하십시오.
5. 로컬 MyCompany iSeries 서버가 전자 고객 지원에 연결되도록 지정하십시오.

6. 인터넷 서비스 제공자(ISP) 연결 유형을 선택하십시오.
7. 프로파일 선택 대화 상자에서 ISP에 대한 연결 프로파일을 선택하십시오.
8. 이 서버가 기타 서버 또는 파티션에 대한 연결을 제공하지 않음을 표시하십시오.
9. 요약 창을 검토하여 구성이 요구사항을 충족하는지 확인하고, 완료 버튼을 클릭하여 구성을 저장하십시오.
10. 프롬프트되면, 서버에서 전자 고객 지원으로의 연결을 테스트하십시오.

시나리오 세부사항: ISP를 통해 PPP 연결 구성

전제조건을 완료하였으면 이제 마법사를 사용하여 범용 연결을 구성할 수 있습니다.

1단계: 작업용지 계획을 완료하십시오.

다음 작업용지 계획은 MyCompany의 ISP를 통해 지점 간 연결을 구성하기 전에 필요한 정보 유형을 설명합니다. 범용 연결 마법사를 실행할 때 이 정보를 사용하십시오.

작업용지 계획	응답
서비스 정보 • 회사 • 담당자 이름 • 전화 번호 • 대체 전화 번호 • 팩스 번호	• MyCompany • Tom Smith • 515-870-9990 • 515-870-9942 • 515-870-5586
회사 주소 • 주소 • 도시 및 주 • 국가(또는 지역) • 우편 번호 • 자국어 버전 • PTF 매체	• 94 West Proctor St. • Boone/Iowa • United States • 55902 • 영어(2924) • 자동 선택
위치 • 국가(또는 지역) • 주	• United States • Iowa
어플리케이션 선택	전자 고객 지원
연결 방법	로컬 iSeries 서버를 통해
연결 유형	MyCompany ISP의 기존 교환 회선 연결 프로파일을 통해
연결 프로파일	DIALPROF

2단계: iSeries Navigator를 시작하고 범용 연결 마법사를 선택하십시오.

범용 연결 마법사를 시작하여 연결 설정을 시작하려면 다음을 수행하십시오.

1. iSeries Navigator 소프트웨어를 여십시오.
2. 내 연결 폴더에서 전자 고객 지원을 위해 구성하려는 서버를 선택하십시오.
3. 네트워크를 확장하십시오.

4. 리모트 액세스 서비스를 확장하십시오.
5. 시작자 연결 프로파일을 마우스 오른쪽 버튼으로 클릭하십시오.
6. 범용 연결 마법사를 시작하려면 **IBM 범용 연결 구성**을 선택하십시오. 시작 대화 상자가 표시됩니다.

주: 진행 바가 iSeries Navigator에서 범용 연결 마법사를 로드 중임을 표시합니다. 마법사를 실행하는 동안 문제점을 발견할 경우 67 페이지의 『범용 연결 마법사 문제점 해결』을 참조하여 솔루션을 찾으십시오. 문제점을 해결하였으면 마법사를 다시 실행하십시오.

3단계: 범용 연결 마법사 대화 상자에서 서비스, 주소 및 국가 정보를 입력하십시오.

회사 정보 및 연결에 필요한 정보를 입력하려면 다음을 수행하십시오.

1. 서비스 정보 대화 상자에서, MyCompany에 대한 다음 정보를 입력하고 다음을 클릭하십시오.
 - 회사 - MyCompany
 - 담당자 이름 - Tom Smith
 - 전화 번호 - 515-870-9990
 - 선택적: 대체 전화 번호 - 515-870-9942
 - 선택적: 팩스 번호 - 515-870-5586

이 정보가 서버에 존재하는 경우 회사 자료가 필드에 미리 표시됩니다. 예를 들어 MyCompany가 이전에 구성을 작성한 경우 마법사는 기존 구성에서 자료를 검색합니다.

2. 회사 주소 대화 상자에서 MyCompany의 주소를 입력하고 다음을 클릭하십시오.
 - 주소 - 94 West Proctor St.
 - 도시 및 주 - Boone/Iowa
 - 국가(또는 지역) - 미국
 - 우편번호 - 55902
 - 자국어 버전 - 영어(2924)
 - PTF 매체 - 자동 선택
3. 위치 대화 상자에서, iSeries 서버가 상주하는 국가(또는 지역), 주 또는 지방을 선택하고 다음을 클릭하십시오.
 - 국가(또는 지역) -- 미국
 - 주 - Iowa

4단계: 어플리케이션 대화 상자에서 전자 고객 지원(ECS) 옵션을 선택하십시오.

전자 고객 지원(ECS) 옵션을 선택하여 서버 및 전자 고객 지원 사이에 연결을 작성하십시오.

주: 사용하려는 각 서비스 어플리케이션에 대해 이 프로세스를 반복해야 합니다.

5단계: 로컬 MyCompany iSeries 서버가 전자 고객 지원에 연결되도록 지정하십시오.

현재 시스템 또는 파티션에서 연결 옵션을 선택하십시오. 이 옵션을 사용하여 로컬 서버에서 전자 고객 지원으로 연결할 수 있습니다.

6단계: ISP 연결 유형을 선택하십시오.

연결 유형으로 인터넷 서비스 제공자를 사용하여 연결 옵션을 선택하십시오.

7단계: 프로파일 선택 대화 상자에서 사용자 ISP에 대한 연결 프로파일을 선택하십시오.

연결 프로파일로서 교환 회선 연결 유형인 DIALPROF를 선택하십시오.

8단계: 이 서버가 다른 서버 또는 파티션에 연결을 제공하지 않음을 표시하십시오.

아니오를 클릭하여 이 서버가 다른 서버 또는 파티션에 연결을 제공하지 않고 전자 고객 지원에 직접 연결됨을 표시하십시오.

9단계: 요약 창을 검토하여 구성이 요구사항을 충족하는지 확인한 후 완료를 클릭하여 구성을 저장하십시오.

서버 구성을 완료한 후 저장하려면 다음을 수행하십시오.

1. 구성 요약을 검토하십시오. 마법사 대화 상자에서 입력한 값을 변경하려면 뒤로를 클릭하십시오.
2. 구성이 올바르면 완료를 클릭하여 구성을 저장하십시오. 진행 바가 마법사에서 구성을 저장하는 중임을 표시합니다.

10단계: 서버와 전자 고객 지원 간의 연결을 테스트하십시오.

구성을 테스트하려면 다음을 수행하십시오.

1. 마법사가 구성을 테스트할 것인지 묻는 프롬프트를 표시하면 예를 클릭하십시오. 범용 연결 확인 대화 상자가 표시됩니다.
2. 마법사가 확인 진행을 표시할 때 문제점이 나타나면 이를 기록하십시오.
3. 마법사가 확인이 완료되었음을 표시하면 확인을 클릭하십시오.
4. 마법사가 오류를 발견한 경우, 범용 연결 마법사를 다시 시작하여 필요한 정정 조치를 취하고 이를 저장한 후 정정된 구성을 다시 테스트하십시오.

시나리오: ISP를 통해 다른 시스템에 연결을 제공하는 서버에서 PPP 연결 구성

상황

사용자가 Iowa주 Boone에 있는 소규모 제조 회사인 MyCompany의 iSeries 서버에 대한 유지보수 책임이 있다고 가정하십시오. 지원 제공에 대한 일부로서 전자 고객 지원 및 MyCompany의 iSeries 서버 사이에 연결을 설정해야 합니다.

MyCompany에는 인터넷에 바인드시킨 네트워크 연결이 있으므로 모뎀을 통해 iSeries 서버에서 전화 접속 지점 간(PPP) 연결로 연결할 수 있습니다. 사용자 네트워크에는 다른 세 개의 iSeries 서버가 있으므로 MyCompany의 기본 서버에서 범용 연결을 통해 전자 고객 서비스에 연결을 하도록 고려할 수도 있습니다.

솔루션

인터넷을 통한 전화 접속 지점 간 연결을 사용하여 IBM에 대한 범용 연결을 작성하십시오. 이 경우, 전자 고객 지원에 대한 지점 간 인터넷 연결을 통해 로컬 iSeries 서버의 Connection Manager를 사용하여 연결을 설정하십시오. 이 경우, 리모트 서버를 통해 멀티홉 연결 구성에서 설명한 바와 같이 기본 서버는 전자 고객 지원 서비스에 연결해야 하는 회사의 다른 세 MyCompany 서버에 대한 연결점으로 작동할 수 있습니다. 서버 구성 및 설정의 일부로서 마법사가 L2TP 터미네이터 프로파일을 작성하거나 사용자가 기존 L2TP 터미네이터 프로파일을 선택할 수 있습니다. L2TP 터미네이터 프로파일에 대한 추가 정보는 L2TP(가상 회선)를 참조하십시오.

장점

이 시나리오는 다음과 같은 장점을 제공합니다.

- MyCompany는 전자 고객 지원을 받기 위해 추가 하드웨어 또는 소프트웨어에 투자할 필요가 없습니다. 범용 연결 마법사를 통해 이 연결을 구성할 수 있습니다.
- MyCompany의 다른 세 서버는 단일 서버를 통해 전자 고객 지원에 리모트로 연결할 수 있습니다. MyCompany는 각 시스템 또는 파티션에 대해 별도의 모뎀을 가질 필요가 없습니다. 하나의 모뎀 및 전화 접속 ISP 연결만 있으면 됩니다.

목적

이 시나리오에서 고객은 IBM이 MyCompany의 인터넷 서비스 제공자(ISP) 연결을 통해 지점 간 연결을 사용하여 네트워크에서 MyCompany 시스템을 지원할 수 있는지를 확인합니다. 이 시나리오의 목적은 다음과 같습니다.

- MyCompany의 ISP를 통해 MyCompany의 네 서버 및 전자 고객 지원 사이에 보안 지점 간 전화 접속 연결 작성
- 전자 고객 지원 및 서비스를 통해 고객 지원 자동화
- 전자 고객 지원이 MyCompany의 iSeries 시스템에 대한 전자 하드웨어 및 소프트웨어 명세를 작성하도록 허용
- 전자 고객 지원이 네트워크를 통해 소프트웨어 수정 프로그램 및 갱신을 MyCompany에 송신하도록 허용

세부사항

다음 다이어그램은 지점 간 ISP 연결을 통해 MyCompany iSeries 서버를 전자 고객 지원에 연결하는 방법을 설명합니다.

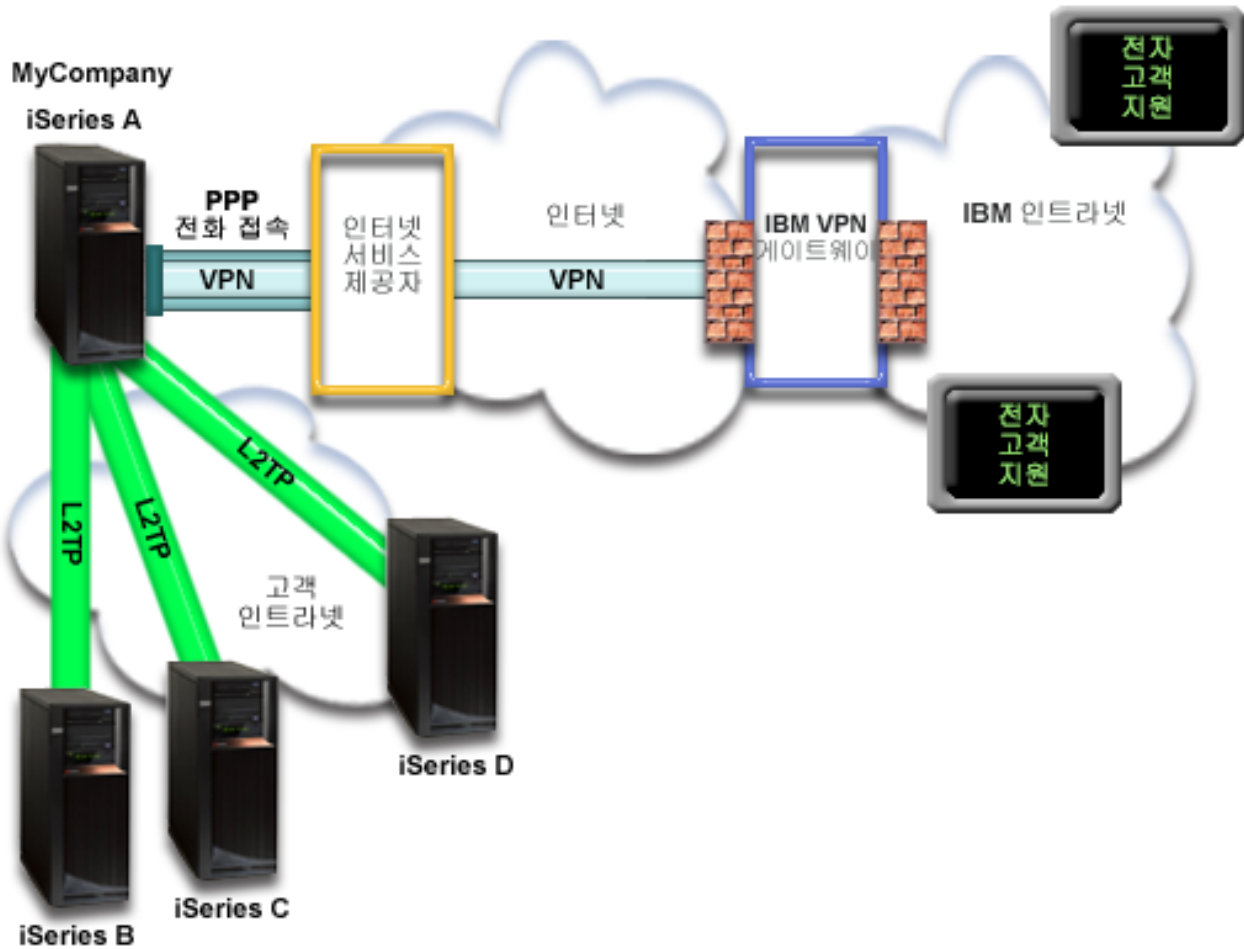

범용 연결 구성

- iSeries Navigator는 범용 연결 마법사를 시작하여 연결을 구성합니다. 이것은 일부 구성 정보를 갱신해야 하는 경우를 제외하고 한 번만 수행되어야 합니다.

범용 연결 사용

서비스 어플리케이션이 범용 연결을 사용하여 IBM과 통신하는 경우 다음과 같은 사항이 발생합니다.

- iSeries A를 연결해야 하지만 ISP 연결이 현재 활동 중이 아닐 경우 인터넷 연결을 허용하기 위해 지정된 프로파일이 시작됩니다. iSeries B, C 또는 D를 연결해야 할 경우, L2TP 터널이 iSeries A에 설정됩니다.
- 기존 인터넷 연결을 통해 VPN(가상 사설망)이 IBM의 VPN 게이트웨이에 설정됩니다.
- 요청된 서비스를 수행하기 위해 서비스 어플리케이션이 적절한 IBM 서버와 통신합니다.

전제조건 및 가정

지점 간 ISP 연결을 통해 전자 고객 지원을 사용하려면 다음과 같은 전제조건이 필요합니다.

- Windows용 iSeries Access : 설치 및 설정 주제에서 설명한 것처럼 Windows용 iSeries Access 및 iSeries Navigator가 퍼스널 컴퓨터에 있는지 확인하십시오.

- iSeries Navigator의 최신 서비스 팩 모듈을 설치하십시오. 이 시나리오에서는 V5R3 버전의 소프트웨어를 사용에 대해 설명합니다.
- TCP/IP가 활동 중인지 확인하십시오. STRTCP(TCP/IP 시작) 명령으로 TCP/IP를 시작할 수 있습니다.
- 범용 연결 마법사를 사용하여 연결을 구성하려면 OS/400 사용자 프로파일에 *ALLOBJ, *IOSYSCFG 및 *SECADM 특수 권한이 있는 보안 담당자(*SECOFR) 권한이 있어야 하고 WRKCONTINF에 대한 *USE 권한이 있어야 합니다.
- TCP/IP 연결 유틸리티(5722-TC1)를 설치해야 합니다.
- VPN(가상 사설망) 및 SSL을 작동시키려면 암호화 제품 5722-AC3 및 DCM(Digital Certificate Manager) Base 옵션 34를 설치해야 합니다.
- QRETSVRSEC 시스템 값이 1로 설정되어 있는지 확인하십시오. DSPSYSVAL(시스템 값 표시) 명령으로 이 값을 확인할 수 있습니다. 이 값이 1로 설정되어 있지 않으면 CHGSYSVAL(시스템 값 변경) 명령을 입력하십시오.
- 9793 어댑터 카드와 함께 제공되는 56Kbps 모뎀과 같은 내장 모뎀을 사용하는 경우 네트워크 속성 MDMCOUNTRYID가 제대로 설정되어 있는지 확인하십시오. DSPSYSVAL(시스템 값 표시) 명령으로 이 값을 확인할 수 있습니다. 이 값이 올바르게 설정되어 있지 않은 경우 CHGSYSVAL(시스템 값 변경) 명령으로 이 값을 변경하십시오. 이렇게 하면 계정 사용자 ID 및 암호를 iSeries 서버에 저장할 수 있습니다.
- 다른 서버에서 연결할 경우에는 전자 고객 지원에 연결하기 전에 ISP 연결이 활동 중인지 확인하십시오.

현재 시스템 구성 단계

기존의 TCP/IP 구성이 있고 이 구성이 작동 중이라고 가정할 경우, 로컬 서버가 MyCompany에 있는 다른 세 서버의 연결점으로 작동할 때 전자 고객 지원에 연결하기 위해 범용 연결을 설정하려면 다음 단계를 완료하십시오.

1. 작업용지 계획을 완료하십시오.
2. iSeries Navigator를 시작하고 범용 연결 마법사를 선택하십시오.
3. Universal Connectio 마법사 대화 상자에서 서비스, 주소 및 국가 정보를 입력하십시오.
4. 어플리케이션 구성 대화 상자에서 전자 고객 지원(ECS) 옵션을 선택하십시오.
5. 로컬 MyCompany iSeries 서버가 전자 고객 지원에 연결되도록 지정하십시오.
6. 인터넷 서비스 제공자(ISP) 연결 유형을 선택하십시오.
7. 프로파일 선택 대화 상자에서 ISP에 대한 연결 프로파일을 선택하십시오.
8. 이 iSeries 서버가 다른 서버 또는 파티션이 전자 고객 지원으로 연결하기 위한 연결점으로 작동하도록 지정하십시오.
9. 다른 서버나 파티션을 전자 고객 지원에 연결하는 인터페이스 또는 파티션을 선택하십시오.
10. L2TP 터미네이터 프로파일을 작성 또는 선택하십시오. 이 프로파일이 있어야 서버를 통해 전자 고객 지원에 연결하는 다른 시스템에 대해 연결을 제공할 수 있습니다.
11. 요약 창을 검토하여 구성이 요구사항을 충족하는지 확인하고, 완료를 클릭하여 구성을 저장하십시오.
12. 프롬프트되면, 서버에서 전자 고객 지원으로의 연결을 테스트하십시오.

시나리오: ISP를 통해 다른 시스템에 연결을 제공하는 서버에서 PPP 연결 구성

전제조건을 완료하였으면 이제 마법사를 사용하여 범용 연결을 구성할 수 있습니다.

1단계: 작업용지 계획을 완료하십시오.

다음 작업용지 계획은 지점 간 ISP 연결을 구성하기 전에 필요한 정보 유형을 설명합니다. 범용 연결 마법사를 실행할 때 이 정보를 사용하십시오.

작업용지 계획	응답
서비스 정보 • 회사 • 담당자 이름 • 전화 번호 • 대체 전화 번호 • 팩스 번호	• MyCompany • Tom Smith • 515-870-9990 • 515-870-9942 • 515-870-5586
회사 주소 • 주소 • 도시 및 주 • 국가(또는 지역) • 우편 번호 • 자국어 버전 • PTF 매체	• 94 West Proctor St. • Boone/Iowa • United States • 55902 • 영어(2924) • 자동 선택
위치 • 국가(또는 지역) • 주	• United States • Iowa
어플리케이션 선택	전자 고객 지원
연결 방법	현재 iSeries 서버를 통해
어플리케이션 선택	전자 고객 지원
연결 방법	다른 서버의 연결점으로 작동함
연결 유형	MyCompany ISP의 기존 교환 회선 연결 프로파일을 통해
연결 프로파일	DIALPROF
다른 시스템이 연결점으로 사용하는 인터페이스 설명	모든 인터페이스
L2TP 터미네이터 프로파일명	QTOCL2T00

2단계: iSeries Navigator를 시작하고 범용 연결 마법사를 선택하십시오.

범용 연결 마법사를 시작하여 연결 설정을 시작하려면 다음을 수행하십시오.

1. iSeries Navigator 소프트웨어를 여십시오.
2. 내 연결 폴더에서 전자 고객 지원을 위해 구성하려는 서버를 선택하십시오.
3. 네트워크를 확장하십시오.
4. 리모트 액세스 서비스를 확장하십시오.
5. 시작자 연결 프로파일을 마우스 오른쪽 버튼으로 클릭하십시오.
6. 범용 연결 마법사를 시작하려면 **IBM 범용 연결 구성**을 선택하십시오. 시작 대화 상자가 표시됩니다.

주: 진행 바가 iSeries Navigator에서 범용 연결 마법사를 로드 중임을 표시합니다. 마법사를 실행하는 동안 문제점을 발견할 경우 67 페이지의 『범용 연결 마법사 문제점 해결』을 참조하여 솔루션을 찾으십시오. 문제점을 해결하였으면 마법사를 다시 실행하십시오.

3단계: 범용 연결 마법사 대화 상자에서 서비스, 주소 및 국가 정보를 입력하십시오.

회사 정보 및 연결에 필요한 정보를 입력하려면 다음을 수행하십시오.

1. 서비스 정보 대화 상자에서, MyCompany에 대한 다음 정보를 입력하고 다음을 클릭하십시오.

- 회사 - MyCompany
- 담당자 이름 - Tom Smith
- 전화 번호 - 515-870-9990
- 선택적: 대체 전화 번호 - 515-870-9942
- 선택적: 팩스 번호 - 515-870-5586

이 정보가 서버에 존재하는 경우 회사 자료가 필드에 미리 표시됩니다. 예를 들어 MyCompany가 이전에 구성을 작성한 경우 마법사는 기존 구성에서 자료를 검색합니다.

2. 회사 주소 대화 상자에서 MyCompany의 주소를 입력하고 다음을 클릭하십시오.

- 주소 - 94 West Proctor St.
- 도시 및 주 - Boone/Iowa
- 국가(또는 지역) - 미국
- 우편번호 - 55902
- 자국어 버전 - 영어(2924)
- PTF 매체 - 자동 선택

3. 위치 대화 상자에서, iSeries 서버가 상주하는 국가(또는 지역), 주 또는 지방을 선택하고 다음을 클릭하십시오.

- 국가(또는 지역) -- 미국
- 주 - Iowa

4단계: 어플리케이션 대화 상자에서 전자 고객 지원(ECS) 옵션을 선택하십시오.

전자 고객 지원 옵션에 대한 연결을 작성하여 서버 및 전자 고객 지원 사이에 연결을 작성하려면 전자 고객 지원(ECS) 옵션을 선택하십시오.

주: 사용하려는 각 서비스 어플리케이션에 대해 이 프로세스를 반복해야 합니다.

5단계: 로컬 MyCompany iSeries 서버가 전자 고객 지원에 연결되도록 지정하십시오.

현재 시스템 또는 파티션에서 연결 옵션을 선택하십시오. 이 옵션을 사용하여 로컬 서버에서 전자 고객 지원으로 연결할 수 있습니다.

6단계: ISP 연결 유형을 선택하십시오.

연결 유형으로 인터넷 서비스 제공자를 사용하여 연결 옵션을 선택하십시오.

7단계: 프로파일 선택 대화 상자에서 사용자 ISP에 대한 연결 프로파일을 선택하십시오.

연결 프로파일로서 교환 회선 연결 유형인 DIALPROF를 선택하십시오.

8단계: 이 iSeries 서버가 다른 서버 또는 파티션이 전자 고객 지원에 연결하기 위한 연결점으로 작동하도록 지정하십시오.

9단계: 전자 고객 지원에 연결할 때 다른 서버가 사용하는 인터페이스를 선택하십시오.

다른 MyCompany 서버가 IBM에 연결할 때 사용할 인터페이스를 선택하십시오. 다음 옵션 중 하나를 선택하십시오.

- 범용 연결에서 모든 TCP/IP 인터페이스의 연결을 승인하려면 모든 인터페이스를 클릭하십시오.
- 연결 요구를 충족할 특정 인터페이스를 선택하려면 인터페이스 선택을 클릭하십시오. 리스트 상자가 활성화됩니다. 해당하는 모든 인터페이스를 선택하십시오. 마법사는 연관된 터미네이터가 없는 각 인터페이스에 대해 L2TP 터미네이터를 자동으로 작성합니다. 인터페이스와 연관된 L2TP 터미네이터가 있는 경우 마법사는 인터페이스와 연관시키려는 하나의 터미네이터를 선택하도록 프롬프트합니다.

선택적으로, CTRL 키를 사용하여 여러 개의 인터페이스를 선택할 수도 있습니다.

이 경우 MyCompany는 활동 중인 모든 TCP/IP 인터페이스의 연결을 승인하도록 모든 인터페이스 옵션을 선택합니다.

10단계: L2TP 터미네이터 프로파일을 작성 또는 선택하십시오.

1. 선택한 각 인터페이스에 대해 L2TP 터미네이터 프로파일을 선택하십시오. 다음 옵션 중 하나를 선택하십시오.

- 새 프로파일 QTOCL2T 작성을 클릭하십시오. 여기서 *nn*은 00 - 99 사이의 숫자입니다. 이것을 선택하면 마법사는 새 L2TP 프로파일을 작성하여 명명한 후 연속적으로 번호를 지정합니다.
- 연관된 인터페이스에 대해 특정 L2TP 프로파일을 선택하려면 기존 프로파일 선택을 클릭하십시오.

이 경우 MyCompany는 범용 연결 마법사가 L2TP 프로파일을 작성하도록 합니다.

2. TCP/IP를 시작할 때 선택한 L2TP 터미네이터 프로파일 시작 선택란이 체크되어 있는지 확인하십시오. MyCompany는 TCP/IP를 시작할 때 이 프로파일을 시작하려고 합니다.

주: 시스템이 TCP/IP를 시작할 때 선택한 L2TP 터미네이터 프로파일이 시작되도록 하면 이 인터페이스에 대한 기타 모든 L2TP 터미네이터 프로파일은 TCP/IP와 함께 시작되지 않도록 수정됩니다.

TCP/IP를 시작할 때 선택한 L2TP 터미네이터 프로파일을 시작하지 않도록 지정하면 시스템에 연결하기 전에 L2TP 터미네이터를 수동으로 시작해야 합니다.

11단계: 요약 창을 검토하여 구성이 요구사항을 충족하는지 확인한 후 완료를 클릭하여 구성을 저장하십시오.

서버 구성을 완료한 후 저장하려면 다음을 수행하십시오.

1. 구성 요약을 검토하십시오. 마법사 대화 상자에서 입력한 값을 변경하려면 뒤로를 클릭하십시오.

2. 구성이 올바르면 **완료**를 클릭하여 구성을 저장하십시오. 진행 바가 마법사에서 구성을 저장하는 중임을 표시합니다.

12단계: 서버와 전자 고객 지원 간의 연결을 테스트하십시오.

구성을 테스트하려면 다음을 수행하십시오.

1. 마법사가 구성을 테스트할 것인지 묻는 프롬프트를 표시하면 **예**를 클릭하십시오. 범용 연결 확인 대화 상자가 표시됩니다.
2. 마법사가 확인 진행을 표시할 때 문제점이 나타나면 이를 기록하십시오.
3. 마법사가 확인이 완료되었음을 표시하면 **확인**을 클릭하십시오.
4. 마법사가 오류를 발견한 경우, 범용 연결 마법사를 다시 시작하여 필요한 정정 조치를 취하고 이를 저장한 후 정정된 구성을 다시 테스트하십시오.

시나리오: 리모트 서버를 통해 멀티홉 연결 구성

상황

사용자가 Iowa주 Boone에 있는 중간 규모 제조 회사인 MyCompany의 iSeries 서버에 대한 유지보수 책임이 있다고 가정하십시오. 지원 제공에 대한 일부로서 전자 고객 지원 및 MyCompany의 iSeries 서버 사이에 연결을 설정해야 합니다. MyCompany에는 VPN 멀티홉 게이트웨이를 통해 인터넷에 액세스하는 사설망에 iSeries서버가 있습니다. 멀티홉 게이트웨이는 L2TP 멀티홉(체인 터널)을 지원하는 iSeries 또는 라우터일 수 있습니다. 이 경우 멀티홉 연결을 통해 iSeries 서버에서 연결을 작성합니다. 다른 시스템에는 연결을 제공할 필요가 없으므로 다른 서버 또는 파티션에 대한 연결 제공을 고려할 필요는 없습니다.

주: HMC는 현재 이 멀티홉 게이트웨이 지원을 제공할 수 없습니다.

솔루션

멀티홉 연결을 통해 IBM에 대해 범용 연결을 작성하십시오. 이 경우 리모트 서버에서 전자 고객 지원으로의 두 VPN(가상 사설망) 터널 사이에 연결을 설정하십시오.

장점

이 시나리오는 다음과 같은 장점을 제공합니다.

- MyCompany는 인터넷에 대한 직접 연결이 있는 라우터 또는 다른 iSeries를 통해 사설망에 있는 해당 iSeries 시스템으로부터 연결을 작성할 수 있습니다.
- 멀티홉 연결은 손쉬운 서버 문제 해결, 현재 시스템 하드웨어 및 소프트웨어 추적 또는 소프트웨어 갱신 사항 및 수정 프로그램 수신을 위해 MyCompany에서 전자 고객 지원을 사용할 수 있는지 확인할 수 있는 방법을 제공합니다.
- 멀티홉 연결은 인터넷에서 이 연결을 보호하여 iSeries 시스템과 전자 고객 지원 사이에 높은 수준의 보안을 제공합니다.
- 이 옵션을 사용하면 전자 고객 지원에 빠른 속도로 액세스할 수 있습니다.

목적

이 시나리오에서 고객은 IBM이 인터넷 멀티홉 연결을 통해 네트워크에서 MyCompany 시스템을 지원할 수 있는지 확인하려 합니다. 이 시나리오의 목적은 다음과 같습니다.

- 인터넷을 통해 MyCompany 및 전자 고객 지원 사이에 보안 멀티홉 연결 작성
- 전자 고객 지원 및 서비스를 통해 고객 지원 자동화
- 전자 고객 지원이 MyCompany의 iSeries 시스템에 대한 전자 하드웨어 및 소프트웨어 명세를 작성하도록 허용
- 전자 고객 지원이 네트워크를 통해 소프트웨어 수정 프로그램 및 갱신을 MyCompany에 송신하도록 허용

세부사항

다음 다이어그램은 MyCompany iSeries 서버가 VPN 멀티홉 게이트웨이를 통해 전자 고객 지원에 연결하는 방법을 설명합니다.

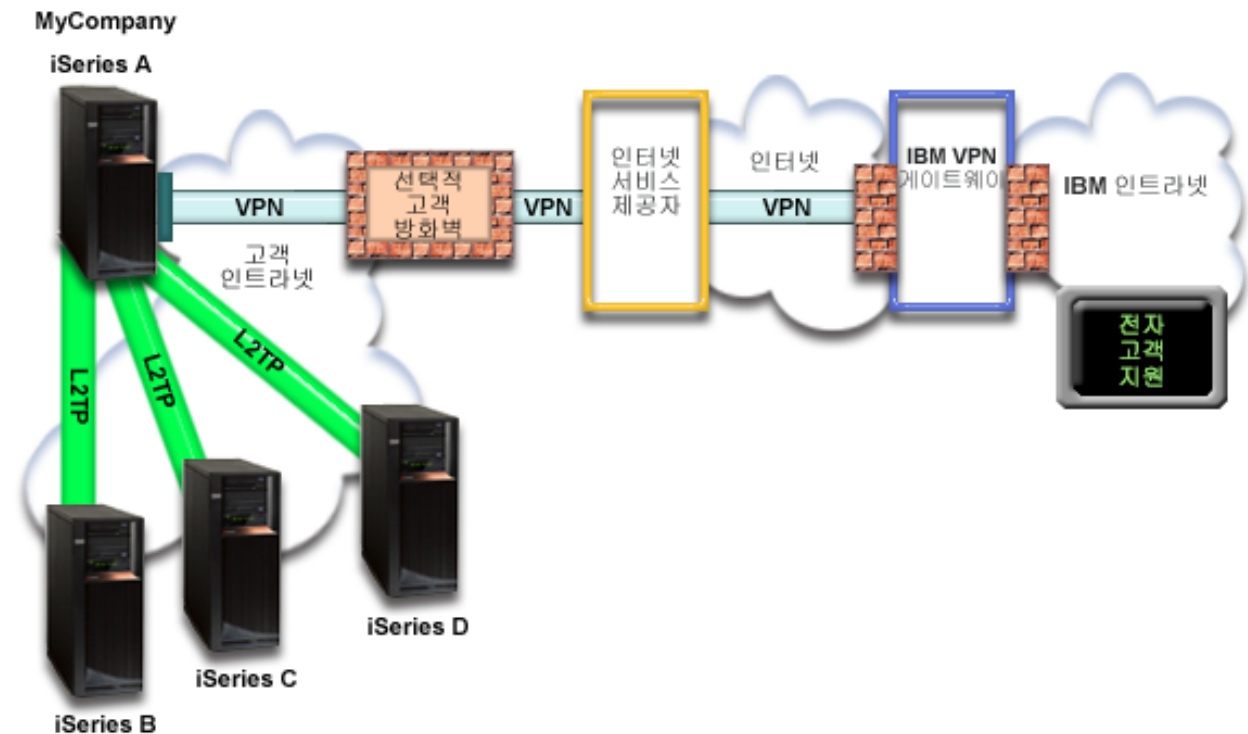

범용 연결 구성

- iSeries Navigator는 범용 연결 마법사를 시작하여 연결을 구성합니다. 이것은 일부 구성 정보를 갱신해야 하는 경우를 제외하고 한 번만 수행되어야 합니다.

범용 연결 사용

서비스 애플리케이션이 범용 연결을 사용하여 IBM과 통신하는 경우 다음과 같은 사항이 발생합니다.

- L2TP 터널이 VPN 멀티홉 게이트웨이로 설정됩니다.

- IBM 서비스에서 연결 요구가 있으므로 VPN(가상 사설망)이 기존 인터넷 연결을 통해 IBM의 VPN 게이트웨이에 설정됩니다.
- L2TP 터널이 VPN 연결에 채인됩니다.
- 요청된 서비스를 수행하기 위해 서비스 어플리케이션이 적절한 IBM 서버와 통신합니다

전제조건 및 가정

리모트 멀티홉 연결을 통해 전자 고객 지원을 사용하려면 다음과 같은 전제조건이 필요합니다.

- iSeries 서버에 VPN 멀티홉 게이트웨이에 대한 IP 연결이 있어야 합니다.
- Windows용 iSeries Access : 설치 및 설정 주제에서 설명한 것처럼 Windows용 iSeries Access 및 iSeries Navigator가 퍼스널 컴퓨터에 있는지 확인하십시오.
- iSeries Navigator의 최신 서비스 팩 모두를 설치하십시오. 이 시나리오에서는 V5R3 버전의 소프트웨어를 사용하여 설명합니다.
- TCP/IP가 활동 중인지 확인하십시오. STRTCP(TCP/IP 시작) 명령으로 TCP/IP를 시작할 수 있습니다.
- 범용 연결 마법사를 사용하여 연결을 구성하려면 OS/400 사용자 프로파일에 *ALLOBJ, *IOSYSCFG 및 *SECADM 특수 권한이 있는 보안 담당자(*SECOFR) 권한이 있어야 하고 WRKCNTINF에 대한 *USE 권한이 있어야 합니다.
- TCP/IP 연결 유틸리티(5722-TC1)를 설치해야 합니다.
- 암호화 제품 5722-AC3 및 DCM(Digital Certificate Manger) Base 옵션 34를 설치해야 합니다.
- QRETSVRSEC 시스템 값이 1로 설정되어 있는지 확인하십시오. DSPSYSVAL(시스템 값 표시) 명령으로 이 값을 검사할 수 있습니다. 이 값이 1로 설정되어 있지 않으면 CHGSYSVAL(시스템 값 변경) 명령을 입력하십시오.
- VPN 멀티홉 게이트웨이가 IBM에 대한 연결이 가능하도록 구성되었는지 확인하십시오. VPN 멀티홉 게이트웨이로서 iSeries를 사용하는 경우, 다른 시스템 또는 파티션에 대한 연결을 제공하는 서버에서 직접 인터넷 연결 구성을 참조하십시오. 66 페이지의 『IBM VPN 게이트웨이 주소 판별』에서 기타 옵션에 대해서도 설명합니다.

현재 시스템 또는 파티션 구성 단계

기존의 TCP/IP 구성이 있고 이 구성이 작동 중이라고 가정할 경우 VPN 멀티홉 게이트웨이를 통해 전자 고객 지원에 연결하려면 다음 단계를 완료하여 범용 연결을 설정하십시오.

1. 작업용지 계획을 완료하십시오.
2. iSeries Navigator를 시작하고 범용 연결 마법사를 선택하십시오.
3. 범용 연결 마법사 대화 상자에서 서비스, 주소 및 국가 정보를 입력하십시오.
4. 어플리케이션 대화 상자에서 전자 고객 지원(ECS) 옵션을 선택하십시오.
5. 리모트 서버 또는 파티션을 통해 전자 고객 지원에 연결되도록 지정하십시오.
6. 연결 유형으로 인터넷에 멀티홉 연결을 선택하십시오.
7. VPN 게이트웨이 주소 또는 호스트명을 입력하여 IBM에 멀티홉 VPN 연결을 작성하십시오.
8. 이 서버가 기타 서버 또는 파티션에 대한 연결을 제공하지 않음을 표시하십시오.

9. 요약 창을 검토하여 구성이 요구사항을 충족하는지 확인하고, 완료 버튼을 클릭하여 구성을 저장하십시오.
10. 프롬프트되면, 서버에서 전자 고객 지원으로의 연결을 테스트하십시오.

시나리오 세부사항: 리모트 서버를 통해 멀티홉 연결 구성

전제조건을 완료하였으면 이제 마법사를 사용하여 범용 연결을 구성할 수 있습니다.

1단계: 작업용지 계획을 완료하십시오.

다음 작업용지 계획에서는 전자 고객 지원으로의 리모트 멀티홉 연결을 구성하기 전에 필요한 정보 유형에 대해 설명합니다. 범용 연결 마법사를 실행할 때 이 정보를 사용하십시오.

작업용지 계획	응답
서비스 정보 <ul style="list-style-type: none"> • 회사 • 담당자 이름 • 전화 번호 • 대체 전화 번호 • 팩스 번호 	<ul style="list-style-type: none"> • MyCompany • Tom Smith • 515-870-9990 • 515-870-9942 • 515-870-5586
회사 주소 <ul style="list-style-type: none"> • 주소 • 도시 및 주 • 국가(또는 지역) • 우편 번호 • 자국어 버전 • PTF 매체 	<ul style="list-style-type: none"> • 94 West Proctor St. • Boone/Iowa • United States • 55902 • 영어(2924) • 자동 선택
위치 <ul style="list-style-type: none"> • 국가(또는 지역) • 주 	<ul style="list-style-type: none"> • United States • Iowa
어플리케이션 선택	전자 고객 지원
연결 방법	리모트 서버를 통해
연결 유형	인터넷에 멀티홉 연결
VPN 게이트웨이 주소 또는 호스트명	192.168.1.1(또는 호스트명 [charlie.mycompany.com] 제공)

2단계: iSeries Navigator를 시작하고 범용 연결 마법사를 선택하십시오.

범용 연결 마법사를 시작하여 연결 설정을 시작하려면 다음을 수행하십시오.

1. iSeries Navigator 소프트웨어를 여십시오.
2. 내 연결 폴더에서 전자 고객 지원을 위해 구성하려는 서버를 선택하십시오.
3. 네트워크를 확장하십시오.
4. 리모트 액세스 서비스를 확장하십시오.
5. 시작자 연결 프로파일을 마우스 오른쪽 버튼으로 클릭하십시오.
6. 범용 연결 마법사를 시작하려면 **IBM 범용 연결 구성**을 선택하십시오. 시작 대화 상자가 표시됩니다.

주: 진행 바가 iSeries Navigator에서 범용 연결 마법사를 로드 중임을 표시합니다. 마법사를 실행하는 동안 문제점을 발견할 경우 67 페이지의 『범용 연결 마법사 문제점 해결』을 참조하여 솔루션을 찾으십시오. 문제점을 해결하였으면 마법사를 다시 실행하십시오.

3단계: 범용 연결 마법사 대화 상자에서 서비스, 주소 및 국가 정보를 입력하십시오.

회사 정보 및 연결에 필요한 정보를 입력하려면 다음을 수행하십시오.

1. 서비스 정보 대화 상자에서, MyCompany에 대한 다음 정보를 입력하고 다음을 클릭하십시오.

- 회사 - MyCompany
- 담당자 이름 - Tom Smith
- 전화 번호 - 515-870-9990
- 선택적: 대체 전화 번호 - 515-870-9942
- 선택적: 팩스 번호 - 515-870-5586

이 정보가 서버에 존재하는 경우 회사 자료가 필드에 미리 표시됩니다. 예를 들어 MyCompany가 이전에 구성을 작성한 경우 마법사는 기존 구성에서 자료를 검색합니다.

2. 회사 주소 대화 상자에서 MyCompany의 주소를 입력하고 다음을 클릭하십시오.

- 주소 - 94 West Proctor St.
- 도시 및 주 - Boone/Iowa
- 국가(또는 지역) - 미국
- 우편번호 - 55902
- 자국어 버전 - 영어(2924)
- PTF 매체 - 자동 선택

3. 위치 대화 상자에서, iSeries 서버가 상주하는 국가(또는 지역), 주 또는 지방을 선택하고 다음을 클릭하십시오.

- 국가(또는 지역) -- 미국
- 주 - Iowa

4단계: 어플리케이션 대화 상자에서 전자 고객 지원(ECS) 옵션을 선택하십시오.

전자 고객 지원(ECS) 옵션을 선택하여 서버 및 전자 고객 지원 사이에 연결을 작성하십시오.

주: AT&T를 통해 서버에 연결하지 않은 경우 전화 번호는 최근 번호가 아닐 수 있습니다. AT&T 비즈니스

인터넷 서비스(www.attbusiness.net)  웹 사이트에서 전화 번호 선택을 확인하십시오.

5단계: 리모트 서버 또는 파티션을 통해 iSeries 서버가 전자 고객 지원에 연결되도록 지정하십시오.

다른 시스템 또는 파티션을 통해 연결 옵션을 선택하십시오. 이 옵션을 사용하여 리모트 서버에서 전자 고객 지원으로 연결할 수 있습니다.

6단계: 연결 유형으로 인터넷에 멀티홈 연결을 선택하십시오.

네트워크 연결로서 인터넷에 멀티홈 연결 옵션을 선택하십시오.

7단계: VPN 게이트웨이 주소나 호스트명을 입력하여 IBM에 대한 멀티홉 VPN 연결을 작성하십시오.

IBM 전자 고객 지원에 연결하는 VPN 멀티홉 게이트웨이 주소 또는 호스트(서버)명을 입력하십시오.

8단계: 이 서버가 다른 서버 또는 파티션에 연결을 제공하지 않음을 표시하십시오.

아니오를 클릭하여 이 서버가 다른 서버 또는 파티션에 연결을 제공하지 않고 전자 고객 지원에 직접 연결됨을 표시하십시오.

9단계: 요약 창을 검토하여 구성이 요구사항을 충족하는지 확인한 후 완료를 클릭하여 구성을 저장하십시오.

서버 구성을 완료한 후 저장하려면 다음을 수행하십시오.

1. 구성 요약을 검토하십시오. 마법사 대화 상자에서 입력한 값을 변경하려면 뒤로를 클릭하십시오.
2. 구성이 올바르면 완료를 클릭하여 구성을 저장하십시오. 진행 바가 마법사에서 구성을 저장하는 중임을 표시합니다.

10단계: 서버와 전자 고객 지원 간의 연결을 테스트하십시오.

구성을 테스트하려면 다음을 수행하십시오.

1. 마법사가 구성을 테스트할 것인지 묻는 프롬프트를 표시하면 예를 클릭하십시오. 범용 연결 확인 대화 상자가 표시됩니다.
2. 마법사가 확인 진행을 표시할 때 문제점이 나타나면 이를 기록하십시오.
3. 마법사가 확인이 완료되었음을 표시하면 확인을 클릭하십시오.
4. 마법사가 오류를 발견한 경우, 범용 연결 마법사를 다시 시작하여 필요한 정정 조치를 취하고 이를 저장한 후 정정된 구성을 다시 테스트하십시오.

범용 연결 구성

iSeries 서버 및 IBM 전자 고객 지원 간의 범용 연결을 작성할 때 다음 프로시дю어를 참조하십시오. 또한, 범용 연결 시나리오를 검토한 후 사용자 사이트의 구성 요구사항과 일치하는 시나리오를 따를 수도 있습니다.

범용 연결 마법사 프로시дю어

다음 프로시дю어에는 범용 연결 마법사를 통한 구성 작성이 포함됩니다. 범용 연결 구성을 준비한 후 사용자 사이트의 하드웨어 및 소프트웨어 설정에 가장 알맞은 구성 프로시дю어를 선택하십시오.

주: 마법사를 사용하여 범용 연결을 작성하기 전에 6 페이지의 『범용 연결 계획』의 정보를 검토하십시오.

AGNS를 통해 전화 접속 연결 구성

AT&T 글로벌 네트워크 서비스(AGNS)를 통해 서버 또는 파티션에서 IBM 지원 어플리케이션으로 연결을 구성하는 방법에 대해 학습합니다. 서버가 다른 서버 또는 파티션이 IBM 지원 어플리케이션에 액세스하는 연결점으로 작동하도록 해당 서버를 구성할 수도 있습니다.

리모트 PPP 전화 접속 연결 구성

리모트 서버 또는 HMC를 통해 IBM 고객 지원에 액세스하도록 서버 또는 파티션을 구성하는 방법에 대해 학습합니다.

직접 인터넷 연결 구성

직접 인터넷 연결을 통해 서버나 파티션에서 IBM 지원 어플리케이션으로 연결을 구성하는 방법에 대해 학습합니다. 서버가 다른 서버 또는 파티션이 IBM 지원 어플리케이션에 액세스하는 연결점으로 작동하도록 해당 서버를 구성할 수도 있습니다.

ISP를 통해 PPP 연결 구성

지점 간 인터넷 서비스 제공자(ISP)를 통해 서버 또는 파티션에서 IBM 지원 어플리케이션으로 연결을 구성하는 방법에 대해 학습합니다. 서버가 다른 서버 또는 파티션이 IBM 지원 어플리케이션에 액세스하는 연결점으로 작동하도록 해당 서버를 구성할 수도 있습니다.

멀티홉 연결 구성

리모트 멀티홉 연결을 통해 서버나 파티션에서 IBM 지원 어플리케이션으로 연결을 구성하는 방법에 대해 학습합니다.

AGNS를 통해 전화 접속 연결 구성

AT&T 글로벌 네트워크 서비스(AGNS)를 통해 다음 서비스 중 하나 또는 모두에 대한 전화 접속 범용 연결을 작성하려면 다음 범용 연결 마법사 프로시듀어를 사용하십시오.

- 전자 고객 지원
- 전자 서비스 에이전트

주: 특정 구성 예에 대해서는 8 페이지의 『시나리오: AGNS를 통해 PPP 전화 접속 연결 구성』 및 14 페이지의 『시나리오: AGNS를 통해 다른 시스템에 연결을 제공하는 서버의 PPP 전화 접속 연결 구성』을(를) 참조하십시오.

전제조건

AGNS 연결을 통해 전자 고객 지원을 사용하려면 다음과 같은 전제조건이 필요합니다.

- Windows용 iSeries Access : 설치 및 설정 주제에서 설명한 것처럼 Windows용 iSeries Access 및 iSeries Navigator가 퍼스널 컴퓨터에 있는지 확인하십시오.
- iSeries Navigator의 최신 서비스 팩 모두를 설치하십시오. 이 시나리오에서는 V5R3 버전의 소프트웨어를 사용에 대해 설명합니다.
- TCP/IP가 활동 중인지 확인하십시오. STRTCP(TCP/IP 시작) 명령으로 TCP/IP를 시작할 수 있습니다.
- 범용 연결 마법사를 사용하여 연결을 구성하려면 OS/400 사용자 프로파일에 *ALLOBJ, *IOSYSCFG 및 *SECADM 특수 권한이 있는 보안 담당자(*SECOFR) 권한이 있어야 하고 WRKCNTINF에 대한 *USE 권한이 있어야 합니다.
- TCP/IP 연결 유틸리티(5722-TC1)를 설치해야 합니다.

- VPN(가상 사설망) 및 SSL을 작동시키려면 암호화 제품 5722-AC3 및 DCM(Digital Certificate Manager) Base 옵션 34를 설치해야 합니다.
- QRETSVRSEC 시스템 값이 1로 설정되어 있는지 확인하십시오. DSPSYSVAL(시스템 값 표시) 명령으로 이 값을 확인할 수 있습니다. 이 값이 1로 설정되어 있지 않으면 CHGSYSVAL(시스템 값 변경) 명령을 입력하십시오.
- 9793 어댑터 카드와 함께 제공되는 56Kbps 모뎀과 같은 내장 모뎀을 사용하는 경우 네트워크 속성 MDMCOUNTRYID가 제대로 설정되어 있는지 확인하십시오. DSPSYSVAL(시스템 값 표시) 명령으로 이 값을 확인할 수 있습니다. 이 값이 올바르게 설정되어 있지 않은 경우 CHGSYSVAL(시스템 값 변경) 명령으로 이 값을 변경하십시오. 이렇게 하면 계정 사용자 ID 및 암호를 iSeries 서버에 저장할 수 있습니다.

서버에서 IBM 서비스로 범용 연결을 작성할 수 있으며 선택적으로 서버가 네트워크에 있는 다른 서버 또는 파티션에 대한 연결점으로 작동하도록 설정할 수 있습니다.

AGNS를 통해 서버에서 전화 접속 연결 구성

기존의 TCP/IP 구성이 있고 이 구성이 작동 중이라고 가정할 경우 로컬 서버를 통해 IBM 고객 지원에 연결하기 위해 범용 연결을 설정하려면 다음 단계를 완료하십시오.

1. iSeries Navigator를 시작하고 범용 연결 마법사를 선택하십시오.
2. 범용 연결 마법사 대화 상자에서 서비스, 주소 및 국가(또는 지역) 정보를 입력하십시오.
3. 어플리케이션 대화 상자에서 어플리케이션을 선택하십시오. AGNS에서 지원되는 어플리케이션은 다음과 같습니다.
 - 전자 고객 지원
 - 전자 서비스 에이전트
4. 로컬 iSeries 서버가 범용 연결을 작성하도록 지정하십시오.
5. 연결 유형으로 AT&T 글로벌 네트워크 서비스를 사용하는 T&T 전화 접속 연결을 선택하십시오.
6. 모뎀을 통해 연결을 작성하려면 하드웨어 자원, 회선 설명, 1차 전화 번호 및 백업 전화 번호를 선택하십시오.
7. 이 서버가 다른 서버 또는 파티션에 연결을 제공하지 않음을 표시하십시오.
8. 요약 창을 검토하여 구성이 요구사항을 충족하는지 확인한 후 완료를 클릭하여 구성을 저장하십시오.
9. 테스트에 관한 프롬프트가 표시되면 서버와 전자 고객 지원 간의 연결을 테스트하십시오.

AGNS를 통해 다른 시스템에 연결을 제공하는 서버에서 전화 접속 연결 구성

기존의 TCP/IP 구성이 있고 이 구성이 작동 중이라고 가정할 경우 로컬 서버가 다른 서버에 대해 연결점으로 작동할 때 IBM 고객 지원에 연결하기 위해 범용 연결을 설정하려면 다음 단계를 따르십시오.

1. iSeries Navigator를 시작하고 범용 연결 마법사를 선택하십시오.
2. 범용 연결 마법사 화면에서 서비스, 주소 및 국가(또는 지역) 정보를 입력하십시오.
3. 어플리케이션 대화 상자에서 어플리케이션을 선택하십시오. AGNS에서 지원되는 어플리케이션은 다음과 같습니다.

- 전자 고객 지원
 - 전자 서비스 에이전트
4. 로컬 MyCompany iSeries 서버가 전자 고객 지원에 연결되도록 지정하십시오.
 5. 연결 유형으로 AT&T 글로벌 네트워크 서비스를 사용하는 T&T 전화 접속 연결을 선택하십시오.
 6. 모뎀을 통해 연결을 작성하려면 하드웨어 자원, 회선 설명, 1차 전화 번호 및 백업 전화 번호를 선택하십시오.
 7. 이 iSeries 서버가 다른 서버 또는 파티션이 전자 고객 지원에 연결하기 위한 연결점으로 작동하도록 지정하십시오.
 8. 다른 서버 또는 파티션을 전자 고객 지원에 연결하는 인터페이스를 선택하십시오.
 9. L2TP 터미네이터 프로파일을 작성하거나 선택하십시오. 이 프로파일이 있어야 서버를 통해 전자 고객 지원에 연결하는 다른 시스템 또는 서버를 인식할 수 있습니다.
 10. 요약 창을 검토하여 구성이 요구사항을 충족하는지 확인한 후 **완료**를 클릭하여 구성을 저장하십시오.
 11. 테스트에 관한 프롬프트가 표시되면 서버와 IBM 고객 지원 간의 연결을 테스트하십시오.

리모트 PPP 전화 접속 연결 구성

서버, 파티션 또는 IBM 지원 서비스에 대한 연결점으로 작동하는 HMC를 통해 리모트 서버에서 AT&T 글로벌 네트워크 서비스(AGNS)로 전화 접속 범용 연결을 작성하려면 다음 범용 연결 마법사 프로시저어를 사용하십시오.

주: 특정 예에 대해서는 22 페이지의 『시나리오: 리모트 PPP 전화 접속 연결 구성』을(를) 참조하십시오.

전제조건

리모트 AGNS 연결을 통해 전자 고객 지원을 사용하려면 다음과 같은 전제조건이 필요합니다.

- Windows용 iSeries Access: 설치 및 설정 주제에서 설명한 것처럼 Windows용 iSeries Access 및 iSeries Navigator가 퍼스널 컴퓨터에 있는지 확인하십시오.
- iSeries Navigator의 최신 서비스 팩 모두를 설치하십시오. 이 시나리오에서는 V5R3 버전의 소프트웨어를 사용하여 설명합니다.
- TCP/IP가 활동 중인지 확인하십시오. STRTCP(TCP/IP 시작) 명령으로 TCP/IP를 시작할 수 있습니다.
- 범용 연결 마법사를 사용하여 연결을 구성하려면 OS/400 사용자 프로파일에 *ALLOBJ, *IOSYSCFG 및 *SECADM 특수 권한이 있는 보안 담당자(*SECOFR) 권한이 있어야 하고 WRKCNTINF에 대한 *USE 권한이 있어야 합니다.
- TCP/IP 연결 유틸리티(5722-TC1)를 설치해야 합니다.
- 암호화 제품 5722-AC3 및 DCM(Digital Certificate Manger) Base 옵션 34를 설치해야 합니다.
- QRETSVRSEC 시스템 값이 1로 설정되어 있는지 확인하십시오. DSPSYSVAL(시스템 값 표시) 명령으로 이 값을 검사할 수 있습니다. 이 값이 1로 설정되어 있지 않으면 CHGSYSVAL(시스템 값 변경) 명령을 입력하십시오.
- 연결점은 모뎀이 접속되어 있는 HMC 또는 시스템에 구성되어야 합니다.

AGNS를 통해 리모트 서버에서 전화 접속 연결 구성

기존의 TCP/IP 구성이 있고 이 구성이 작동 중이라고 가정할 경우 리모트 시스템을 통해 전자 고객 지원에 연결하기 위해 범용 연결을 설정하려면 다음 단계를 완료하십시오.

1. iSeries Navigator를 시작하고 범용 연결 마법사를 선택하십시오.
2. 범용 연결 마법사 화면에서 서비스, 주소 및 국가(또는 지역) 정보를 입력하십시오.
3. 어플리케이션 대화 상자에서 어플리케이션을 선택하십시오. 선택사항은 다음과 같습니다.
 - 전자 고객 지원
 - 전자 서비스 에이전트
4. 리모트 서버를 통해 이 iSeries 서버 또는 파티션이 IBM 고객 지원에 연결되도록 지정하십시오.
5. 연결 유형으로 AT&T 글로벌 네트워크 서비스를 사용하는 AT&T 전화 접속 연결을 선택하십시오.
6. IBM에 대한 리모트 연결을 작성하려면, IBM에 연결하는 서버의 호스트 이름 또는 다이얼 게이트웨이 주소를 입력하십시오.
7. 요약 창을 검토하여 구성이 요구사항을 충족하는지 확인한 후 완료를 클릭하여 구성을 저장하십시오.
8. 테스트에 관한 프롬프트가 표시되면 서버와 IBM 고객 지원 간의 연결을 테스트하십시오.

직접 인터넷 연결 구성

직접 인터넷 연결을 통해 다음 서비스 중 하나에 대한 범용 연결을 작성하려면 다음 범용 연결 마법사를 사용하십시오.

- 전자 고객 지원
- 전자 서비스 에이전트
- Information Center 갱신

주: 특정 구성 예에 대해서는 27 페이지의 『시나리오: 직접 인터넷 연결 구성』 및 32 페이지의 『시나리오: 다른 시스템 또는 파티션에 연결을 제공하는 서버에서 직접 인터넷 연결 구성』(를) 참조하십시오.

전제조건

직접 인터넷 연결을 통해 전자 고객 지원을 사용하려면 다음과 같은 전제조건이 필요합니다.

- iSeries 서버에는 글로벌로 라우트 가능한 IP 주소가 있거나 글로벌로 라우트 가능한 주소가 있는 NAT 방화벽이 지원되어야 합니다.
- iSeries Navigator의 최신 서비스 팩 모두를 설치하십시오. 이 시나리오에서는 V5R3 버전의 소프트웨어를 사용하여 설명합니다.
- TCP/IP가 활동 중인지 확인하십시오. STRTCP(TCP/IP 시작) 명령으로 TCP/IP를 시작할 수 있습니다.
- 범용 연결 마법사를 사용하여 연결을 구성하려면 OS/400 사용자 프로파일에 *ALLOBJ, *IOSYSCFG 및 *SECADM 특수 권한이 있는 보안 담당자(*SECOFR) 권한이 있어야 하고 WRKCNTINF에 대한 *USE 권한이 있어야 합니다.
- TCP/IP 연결 유틸리티(5722-TC1)를 설치해야 합니다.

- 암호화 제품 5722-AC3 및 DCM(Digital Certificate Manger) Base 옵션 34를 설치해야 합니다.
- QRETSVRSEC 시스템 값이 1로 설정되어 있는지 확인하십시오. DSPSYSVAL(시스템 값 표시) 명령으로 이 값을 검사할 수 있습니다. 이 값이 1로 설정되어 있지 않으면 CHGSYSVAL(시스템 값 변경) 명령을 입력하십시오.
- 범용 연결 패킷을 인터넷으로 라우트하기 위한 TCP/IP 라우트가 있는지 확인하십시오. 대부분의 경우 디폴트 라우트가 작동합니다.
- 필터 규칙은 범용 연결 통신량이 인터넷을 통해 흘러갈 수 있도록 해야 합니다. 자세한 내용은 3 페이지의 『IP 패킷 필터 방화벽』을(를) 참조하십시오.

직접 인터넷 연결을 통해 서버에서 범용 연결 구성

기존의 TCP/IP 구성이 있고 이 구성이 작동 중이라고 가정할 경우 로컬 서버를 통해 전자 고객 지원에 연결하기 위해 범용 연결을 설정하려면 다음 단계를 완료하십시오.

1. iSeries Navigator를 시작하고 범용 연결 마법사를 선택하십시오.
2. 범용 연결 마법사 대화 상자에서 서비스, 주소 및 국가(또는 지역) 정보를 입력하십시오.
3. 어플리케이션 대화 상자에서 어플리케이션을 선택하십시오. 선택사항은 다음과 같습니다.
 - 전자 고객 지원
 - 전자 서비스 에이전트
 - Information Center 갱신
4. 로컬 iSeries 서버가 전자 고객 지원에 연결되도록 지정하십시오.
5. 연결 유형으로 인터넷에 직접 연결을 선택하십시오.
6. 이 서버가 다른 서버 또는 파티션에 연결을 제공하지 않음을 표시하십시오.
7. 요약 창을 검토하여 구성이 요구사항을 충족하는지 확인한 후 완료를 클릭하여 구성을 저장하십시오.
8. 테스트에 관한 프롬프트가 표시되면 서버와 전자 고객 지원 간의 연결을 테스트하십시오.

직접 인터넷 연결을 통해 다른 시스템에 연결을 제공하는 서버에서 범용 연결 구성

다른 서버에 대한 연결점으로 작동하는 로컬 서버를 통해 전자 고객 지원에 연결하기 위해 범용 연결을 설정하려면 다음 단계를 완료하십시오.

1. iSeries Navigator를 시작하고 범용 연결 마법사를 선택하십시오.
2. 범용 연결 마법사 화면에서 서비스, 주소 및 국가(또는 지역) 정보를 입력하십시오.
3. 어플리케이션 대화 상자에서 어플리케이션을 선택하십시오. 선택사항은 다음과 같습니다.
 - 전자 고객 지원
 - 전자 서비스 에이전트
 - Information Center 갱신
4. 로컬 iSeries 서버가 IBM 고객 지원에 연결되도록 지정하십시오.
5. 연결 유형으로 인터넷에 직접 연결을 선택하십시오.

6. 이 iSeries 서버가 다른 서버 또는 파티션이 전자 고객 지원에 연결하기 위한 연결점으로 작동하도록 지정하십시오.
7. 다른 서버 또는 파티션을 전자 고객 지원에 연결하는 인터페이스를 선택하십시오.
8. L2TP 터미네이터 프로파일을 작성하거나 선택하십시오. 이 프로파일이 있어야 서버를 통해 전자 고객 지원에 연결하는 다른 시스템 또는 서버를 인식할 수 있습니다.
9. 요약 창을 검토하여 구성이 요구사항을 충족하는지 확인한 후 완료 버튼을 클릭하여 구성을 저장하십시오.
10. 테스트에 관한 프롬프트가 표시되면 서버와 IBM 고객 지원 간의 연결을 테스트하십시오.

ISP를 통해 PPP 연결 구성

지점 간 인터넷 서비스 제공자(ISP) 연결을 통해 다음 서비스 중 하나에 대한 범용 연결을 작성하려면 다음 범용 연결 마법사 프로시저어를 사용하십시오.

- 전자 고객 지원
- 전자 서비스 에이전트
- Information Center 갱신

주: 특정 구성 예에 대해서는 38 페이지의 『시나리오: ISP를 통해 PPP 연결 구성』 및 43 페이지의 『시나리오: ISP를 통해 다른 시스템에 연결을 제공하는 서버에서 PPP 연결 구성』을(를) 참조하십시오

전제조건

직접 인터넷 연결을 통해 전자 고객 지원을 사용하려면 다음과 같은 전제조건이 필요합니다.

- Windows용 iSeries Access : 설치 및 설정 주제에서 설명한 것처럼 Windows용 iSeries Access 및 iSeries Navigator가 퍼스널 컴퓨터에 있는지 확인하십시오.
- iSeries Navigator의 최신 서비스 팩 모듈을 설치하십시오. 이 시나리오에서는 V5R3 버전의 소프트웨어를 사용하여 설명합니다.
- TCP/IP가 활동 중인지 확인하십시오. STRTCP(TCP/IP 시작) 명령으로 TCP/IP를 시작할 수 있습니다.
- 범용 연결 마법사를 사용하여 연결을 구성하려면 OS/400 사용자 프로파일에 *ALLOBJ, *IOSYSCFG 및 *SECADM 특수 권한이 있는 보안 담당자(*SECOFR) 권한이 있어야 하고 WRKCNTINF에 대한 *USE 권한이 있어야 합니다.
- TCP/IP 연결 유틸리티(5722-TC1)를 설치해야 합니다.
- 암호화 제품 5722-AC3 및 DCM(Digital Certificate Manger) Base 옵션 34를 설치해야 합니다.
- QRETSVRSEC 시스템 값이 1로 설정되어 있는지 확인하십시오. DSPSYSVAL(시스템 값 표시) 명령으로 이 값을 검사할 수 있습니다. 이 값이 1로 설정되어 있지 않으면 CHGSYSVAL(시스템 값 변경) 명령을 입력하십시오.
- 9793 어댑터 카드와 함께 제공되는 56Kbps 모뎀과 같은 내장 모뎀을 사용하는 경우 네트워크 속성 MDMCOUNTRYID가 제대로 설정되어 있는지 확인하십시오. DSPSYSVAL(시스템 값 표시) 명령으로 이 값을 검사할 수 있습니다. 이 값이 올바르게 설정되어 있지 않은 경우 CHGSYSVAL(시스템 값 변경) 명령으로 이 값을 변경하십시오. 이렇게 하면 계정 사용자 ID 및 암호를 iSeries 서버에 저장할 수 있습니다.

- TCP/IP 라우트가 범용 연결 통신을 ISP로 라우트할 ISP 프로파일과 연관되어 있는지 확인하십시오. 대부분의 경우 디폴트 라우트가 작동합니다.

ISP 연결을 통해 서버에서 범용 연결 구성

기존의 TCP/IP 구성이 있고 이 구성이 작동 중이라고 가정할 경우 로컬 서버를 통해 전자 고객 지원에 연결하기 위해 범용 연결을 설정하려면 다음 단계를 완료하십시오.

1. iSeries Navigator를 시작하고 범용 연결 마법사를 선택하십시오.
2. 범용 연결 마법사 대화 상자에서 서비스, 주소 및 국가(또는 지역) 정보를 입력하십시오.
3. 어플리케이션 대화 상자에서 어플리케이션을 선택하십시오. 선택사항은 다음과 같습니다.
 - 전자 고객 지원
 - 전자 서비스 에이전트
 - Information Center 갱신
4. 로컬 MyCompany iSeries 서버가 전자 고객 지원에 연결되도록 지정하십시오.
5. 연결 유형으로 인터넷 서비스 제공자를 사용하여 연결을 선택하십시오.
6. 프로파일 선택 대화 상자에서 사용자 ISP에 대한 기존 연결 프로파일을 선택하십시오.
7. 이 서버가 다른 서버 또는 파티션에 연결을 제공하지 않음을 표시하십시오.
8. 요약 창을 검토하여 구성이 요구사항을 충족하는지 확인한 후 완료를 클릭하여 구성을 저장하십시오.
9. 테스트에 관한 프롬프트가 표시되면 서버와 IBM 고객 지원 간의 연결을 테스트하십시오.

지점 간 ISP 연결을 통해 다른 서버에 연결을 제공하는 서버에서 범용 연결 구성

리모트 서버를 통해 전자 고객 지원에 연결하거나 로컬 서버가 다른 서버에 대한 연결점으로 작동할 때 범용 연결을 설정하려면 다음 단계를 완료하십시오.

1. iSeries Navigator를 시작하고 범용 연결 마법사를 선택하십시오.
2. 범용 연결 마법사 화면에서 서비스, 주소 및 국가(또는 지역) 정보를 입력하십시오.
3. 어플리케이션 대화 상자에서 어플리케이션을 선택하십시오. 선택사항은 다음과 같습니다.
 - 전자 고객 지원
 - 전자 서비스 에이전트
 - Information Center 갱신
4. 로컬 MyCompany iSeries 서버가 전자 고객 지원에 연결되도록 지정하십시오.
5. 연결 유형으로 인터넷 서비스 제공자를 사용하여 연결을 선택하십시오.
6. 프로파일 선택 대화 상자에서 사용자 ISP에 대한 기존 연결 프로파일을 선택하십시오.
7. 이 iSeries 서버가 다른 서버 또는 파티션이 IBM 고객 지원에 연결하기 위한 연결점으로 작동하도록 지정하십시오.
8. 다른 서버 또는 파티션을 전자 고객 지원에 연결하는 인터페이스를 선택하십시오.

9. L2TP 터미네이터 프로파일을 작성하거나 선택하십시오. 이 프로파일이 있어야 서버를 통해 IBM 고객 지원 웹사이트에 연결하는 다른 시스템 또는 서버를 인식할 수 있습니다.
10. 요약 창을 검토하여 구성이 요구사항을 충족하는지 확인한 후 완료 버튼을 클릭하여 구성을 저장하십시오.
11. 테스트에 관한 프롬프트가 표시되면 서버와 IBM 고객 지원 간의 연결을 테스트하십시오.

멀티홉 연결 구성

인터넷에서 리모트 멀티홉 연결을 통해 다음 서비스 중 하나에 대한 범용 연결을 작성하려면 다음 범용 연결 마법사 프로시저어를 사용하십시오.

- 전자 고객 지원
- 전자 서비스 에이전트
- Information Center 갱신

주: 특정 구성 예에 대해서는 50 페이지의 『시나리오: 리모트 서버를 통해 멀티홉 연결 구성』을(를) 참조하십시오.

전제조건 및 가정

리모트 멀티홉 연결을 통해 전자 고객 지원을 사용하려면 다음과 같은 전제조건이 필요합니다.

- iSeries 서버에 VPN 멀티홉 게이트웨이에 대한 IP 연결이 있어야 합니다.
- Windows용 iSeries Access: 설치 및 설정 주제에서 설명한 것처럼 Windows용 iSeries Access 및 iSeries Navigator가 퍼스널 컴퓨터에 있는지 확인하십시오.
- iSeries Navigator의 최신 서비스 팩 모듈을 설치하십시오. 이 시나리오에서는 V5R3 버전의 소프트웨어를 사용하여 설명합니다.
- TCP/IP가 활동 중인지 확인하십시오. STRTCP(TCP/IP 시작) 명령으로 TCP/IP를 시작할 수 있습니다.
- 범용 연결 마법사를 사용하여 연결을 구성하려면 OS/400 사용자 프로파일에 *ALLOBJ, *IOSYSCFG 및 *SECADM 특수 권한이 있는 보안 담당자(*SECOFR) 권한이 있어야 하고 WRKCONTINF에 대한 *USE 권한이 있어야 합니다.
- TCP/IP 연결 유틸리티(5722-TC1)를 설치해야 합니다.
- 암호화 제품 5722-AC3 및 DCM(Digital Certificate Manger) Base 옵션 34를 설치해야 합니다.
- QRETSVRSEC 시스템 값이 1로 설정되어 있는지 확인하십시오. DSPSYSVAL(시스템 값 표시) 명령으로 이 값을 검사할 수 있습니다. 이 값이 1로 설정되어 있지 않으면 CHGSYSVAL(시스템 값 변경) 명령을 입력하십시오.
- 디폴트 TCP/IP 라우트 또는 호스트 라우트는 인터넷으로의 해당 TCP/IP 인터페이스를 통해 전송을 직접 처리하여 VPN이 IBM에 설치할 수 있습니다. 자세한 내용은 66 페이지의 『IBM VPN 게이트웨이 주소 판별』를 참조하십시오.

리모트 서버를 통한 멀티홉 연결 구성

기존의 TCP/IP 구성이 있고 이 구성이 작동 중이라고 가정할 경우 다른 서버 또는 파티션을 통해 전자 고객 지원에 연결하기 위해 범용 연결을 설정하려면 다음 단계를 완료하십시오.

1. iSeries Navigator를 시작하고 범용 연결 마법사를 선택하십시오.
2. 범용 연결 마법사 대화 상자에서 서비스, 주소 및 국가(또는 지역) 정보를 입력하십시오.
3. 어플리케이션 대화 상자에서 어플리케이션을 선택하십시오. 선택사항은 다음과 같습니다.
 - 전자 고객 지원
 - 전자 서비스 에이전트
 - Information Center 갱신
4. 리모트 서버 또는 파티션을 통해 iSeries 서버가 IBM 고객 지원 웹사이트에 연결되도록 지정하십시오.
5. 연결 유형으로 인터넷에 멀티홉 연결을 선택하십시오.
6. VPN 게이트웨이 주소 또는 호스트명을 입력하여 IBM에 대한 멀티홉 VPN 연결을 작성하십시오.
7. 이 시스템이 다른 시스템 또는 파티션에 연결을 제공하지 않음을 표시하십시오.
8. 요약 창을 검토하여 구성이 요구사항을 충족하는지 확인한 후 완료를 클릭하여 구성을 저장하십시오.
9. 테스트에 관한 프롬프트가 표시되면 서버와 전자 고객 지원 간의 연결을 테스트하십시오.

다른 서버에 대한 연결점으로 작동하는 서버에서 멀티홉 연결 구성

다른 서버 또는 파티션을 통해 전자 고객 지원에 연결하기 위해 범용 연결을 설정하려면 다음 단계를 완료하십시오.

1. iSeries Navigator를 시작하고 범용 연결 마법사를 선택하십시오.
2. 범용 연결 마법사 화면에서 서비스, 주소 및 국가(또는 지역) 정보를 입력하십시오.
3. 어플리케이션 대화 상자에서 어플리케이션을 선택하십시오. 선택사항은 다음과 같습니다.
 - 전자 고객 지원
 - 전자 서비스 에이전트
 - Information Center 갱신
4. 리모트 서버 또는 파티션을 통해 iSeries 서버가 전자 고객 지원에 연결되도록 지정하십시오.
5. 연결 유형으로 인터넷에 멀티홉 연결을 선택하십시오.
6. VPN 게이트웨이 주소 또는 호스트명을 입력하여 IBM에 대한 멀티홉 VPN 연결을 작성하십시오.
7. 이 iSeries 서버가 다른 서버 또는 파티션이 IBM 고객 지원에 연결하기 위한 연결점으로 작동하도록 지정하십시오.
8. 다른 서버 또는 파티션을 전자 고객 지원에 연결하는 인터페이스를 선택하십시오.
9. L2TP 터미네이터 프로파일을 작성하거나 선택하십시오. 이 프로파일이 있어야 서버를 통해 IBM 고객 지원에 연결하는 다른 시스템 또는 서버를 인식할 수 있습니다.
10. 요약 창을 검토하여 구성이 요구사항을 충족하는지 확인한 후 완료를 클릭하여 구성을 저장하십시오.
11. 테스트에 관한 프롬프트가 표시되면 서버와 IBM 고객 지원 간의 연결을 테스트하십시오.

추가 범용 연결 구성 프로시듀어

다음 프로시듀어에는 서비스 제공자 정보 구성, 전자 고객 지원의 연결 테스트, SOCK와의 호환성 확인 및 IBM VPN 게이트웨이 주소 찾기 등에 대한 정보를 제공합니다.

서비스 제공자 정보 구성

서비스 제공자 정보의 구성 방법에 대해 학습합니다.

전자 고객 지원에 대한 연결 테스트

전자 고객 지원에 대한 범용 연결이 제대로 작동하는지를 확인하는 연결 테스트에 대해 학습합니다.

SOCKS와의 호환성 확인

특정 VPN 게이트웨이 연결의 주소를 찾는 방법을 학습합니다.

IBM VPN 게이트웨이 주소 판별

IBM VPN 게이트웨이의 연결 주소를 판별하는 방법에 대해 학습합니다.

서비스 제공자 정보 구성

경우에 따라 지원을 받으려면 전화로 직접 서비스 제공자에게 문의해야 할 수 있습니다. 서비스 및 지원을 받기 위해 음성 접속을 구성하려면 아래의 단계를 완료하십시오.

1. 기본 메뉴의 명령행에서 WRKNTINF를 입력하고 Enter를 누르십시오. 지원 문의처 정보에 대한 작업 대화 상자가 표시됩니다.
2. 명령행에서 **6**(서비스 제공자에 대한 작업)을 입력하고 Enter를 누르십시오.
3. 옵션 **2**를 선택하여 *IBMSRV 제어점 항목을 변경한 다음 Enter를 누르십시오. 서비스 제공자 변경 대화 상자가 표시됩니다.
4. 미국에서 이 서버를 설치 중인 경우에는 서비스 제공자 변경 표시 화면에서 다음을 입력하십시오.
하드웨어 서비스: **1-800-426-7378**
소프트웨어 서비스: **1-800-237-5511**

미국 이외의 지역에서 이 서버를 설치 중인 경우에는 서비스 담당자에게 서비스 전화 번호를 문의하십시오.

5. Enter를 누르십시오.
6. **F3**(나감)을 눌러 지원 문의처 정보에 대한 작업 대화 상자로 리턴하십시오.

전자 고객 지원에 대한 연결 테스트

전자 고객 지원에 대한 연결이 제대로 작동하는지 확인하려면 다음 테스트를 완료하십시오.

범용 연결을 테스트하려면 다음 단계를 수행하십시오.

1. 다음과 같이 테스트 요구 송신 대화 상자를 찾으십시오.
 - a. 기본 메뉴로 이동하십시오.
 - b. 명령행에 Sndsrvrqs *TEST를 입력하십시오.
 - c. Enter를 누르십시오. 테스트 요구 송신 대화 상자가 표시됩니다.

2. Enter를 눌러 테스트를 제출하십시오.
3. 화면 맨 아래에 테스트 요구가 완료된 문자가 표시되어 테스트가 완료되었음을 확인합니다. 테스트가 작동하지 않으면 오류 메시지를 확인한 후 서비스 담당자에게 문의하십시오.

SOCKS와의 호환성 확인

VPN 게이트웨이의 IP 주소를 찾으려면 『IBM VPN 게이트웨이 주소 판별』을(를) 참조하십시오. 이 IP 주소의 통신이 SOCKS 서버로 라우트되어서는 안됩니다. 직접 라우트되어야 합니다.

또한 모든 서비스 목적지에 대해 호스트 라우트가 작성되어 범용 연결 마법사로 작성된 프로파일과 연관됩니다.

다음의 모든 시작자 연결 프로파일과 연관된 라우트를 검사하여 SOCKS 구성과 관련하여 직접 처리되어야 하는 추가 라우트의 리스트를 확보하십시오. 검사할 프로파일에는 다음 중 하나가 포함됩니다.

- Qesdial
- Qysddial
- Qtocl2tp
- Qtocl2tp2
- Qtocl2es
- Qtocl2ysd

라우트를 보려면 다음 단계를 따르십시오.

1. iSeries Navigator를 열고 네트워크 > 리모트 액세스 서비스 > 시작자 연결 프로파일을 탐색하십시오.
2. 프로파일을 마우스 오른쪽 버튼으로 클릭하고 등록 정보를 선택하십시오.
3. TCP/IP 설정 탭을 선택하고 라우트 버튼을 클릭하여 직접 처리되어야 하는 목적지 리스트를 보십시오.

IBM VPN 게이트웨이 주소 판별

(iSeries Navigator 사용 시) 범용 연결 마법사를 실행한 후 IBM VPN 게이트웨이 주소를 찾으려면 다음을 수행하십시오.

1. 네트워크 > 원격 액세스 서비스 > 시작자 연결 프로파일 순으로 탐색하여 L2TP 시작자 연결 프로파일을 찾으십시오.
2. 프로파일 QTOCL2TP를 마우스 오른쪽 버튼으로 클릭하고 등록 정보 보기를 선택하십시오.
3. 연결 탭을 선택하여 리모트 터널 엔드포인트 호스트 이름 또는 IP 주소로 나열된 IBM VPN 게이트웨이 주소를 보십시오.
4. 프로파일 QTOCL2TP2를 마우스 오른쪽 버튼으로 클릭하고 등록 정보 보기를 선택하십시오.
5. 연결 탭을 선택하여 리모트 터널 엔드포인트 호스트 이름 또는 IP 주소로 나열된 IBM VPN 게이트웨이 주소를 보십시오.

멀티홈용 Cisco VPN 게이트웨이를 사용 중인 경우 IBM VPN 게이트웨이 주소를 찾으려면 다음을 수행하십시오.

IBM VPN 게이트웨이 주소를 찾으려면 다음 단계를 수행하십시오.

1. iSeries 제품군 지원(<http://www-1.ibm.com/servers/eserver/support/series/index.html>)  웹 사이트로 찾아 가십시오.
2. 기술 데이터베이스를 선택하십시오.
3. 등록된 소프트웨어 지식 기본을 선택하십시오. 이 페이지에 액세스하려면 유효한 암호가 필요하며 이 주제에 액세스하려면 유효한 지원 회선 계약이 있어야 합니다.
4. 암호를 입력했다면 VPN Cisco 멀티홈 연결 구성 또는 23300444를 탐색하십시오. 이 페이지는 IBM 게이트웨이 주소로 GWA IP 주소를 제공합니다.

범용 연결 마법사 문제점 해결

범용 연결 마법사를 실행하는 데 실패한 경우 다음 질문에 응답한 후 마법사를 다시 실행하십시오.

1. 범용 연결 마법사를 사용할 수 없습니까?

다음 기준에 맞는지 확인하십시오.

- Windows용 iSeries Access가 설치되어 있어야 합니다. 자세한 내용은 iSeries Access (<http://www-1.ibm.com/servers/eserver/series/access/>)  웹 사이트를 참조하십시오.
- 선택적인 네트워크 구성요소가 설치되어 있어야 합니다.
- 범용 연결 마법사를 사용하여 연결을 구성하려면 OS/400 사용자 프로파일에 *ALLOBJ, *IOSYSCFG 및 *SECADM 특수 권한이 있는 보안 담당자(*SECOFR) 권한이 있어야 하고 WRKCNTINF에 대한 *USE 권한이 있어야 합니다.

2. 내장 모뎀을 사용 중인 경우 모뎀 국가 또는 지역 ID 네트워크 속성이 iSeries 서버의 위치와 일치합니까?

이 속성이 올바른지 확인하려면 다음을 수행하십시오.

- a. OS/400 명령행에서 DSPNETA (네트워크 속성 표시 명령)을 입력하십시오.
- b. Enter를 누르십시오.
- c. 값이 올바르면 다음 질문으로 이동하십시오.
- d. 값이 올바르지 않으면 CHGNETA MDMCNTRYID(XX)를 입력하여 값을 변경하십시오. 여기서 XX는 올바른 국가 또는 지역 ID입니다

3. QRETSVRSEC 시스템 값이 올바릅니까?

IBM에 연결하는 데 필요한 인증 정보를 리턴하려면 이 시스템 값이 1(자료 보유)로 설정되어 있는지 확인하십시오. 이를 변경하려면 OS/400 명령행에서 CHGSYSVAL SYSVAL(QRETSVRSEC) VALUE('1')를 입력하십시오.

4. TCP가 시작되었습니까?

범용 연결 마법사를 실행하려면 TCP를 시작해야 합니다. 또한 TCP는 범용 연결에 액세스할 때마다 활동 중이어야 합니다. TCP를 시작하려면 다음을 수행하십시오.

- a. OS/400 명령행에 STRTCP(TCP 시작 명령)을 입력하십시오.
- b. Enter를 누르십시오.

5. VPN(가상 사설망)이 제대로 작동 중입니까?

도움말은 VPN 문제점 해결 주제를 참조하십시오.

6. 모뎀 선택항목이 존재합니까? 또는 일부 디폴트 매개변수를 변경해야 합니까?

모뎀 리스트를 변경하려면 다음 옵션에서 선택하십시오.

- iSeries Navigator를 사용하여 모뎀 리스트를 변경하려면 다음 단계를 수행하십시오.
 - a. 해당 서버를 선택하십시오.
 - b. 네트워크를 확장하십시오.
 - c. 리모트 액세스 서비스를 선택하십시오.
 - d. 모뎀을 선택하십시오.
 - e. 자세한 정보는 PPP용 모뎀 구성 주제를 참조하십시오. 또한 적합한 설정은 모뎀 매뉴얼을 참조하십시오.
- 명령행에서 모뎀 리스트를 변경하려면 다음 단계를 수행하십시오.
 - a. OS/400 명령행에 CFGTCPPTP를 입력하십시오.
 - b. Enter를 누르십시오.
 - c. 옵션 11(모뎀 정보에 대한 작업)을 선택하십시오.
 - d. 필요에 따라 옵션을 선택하여 모뎀을 추가 또는 변경하십시오. 자세한 내용은 PPP용 모뎀 구성 주제를 참조하십시오. 또한 적합한 설정은 모뎀 매뉴얼을 참조하십시오.

7. 모뎀이 비동기 프레임 유형으로 구성되어 있습니까?

그렇지 않은 경우, 덤스위치 및 기타 하드웨어 설정을 변경해야 할 수 있습니다. 자세한 정보는 해당 모뎀 매뉴얼을 참조하십시오. 내장 모뎀 또는 IBM 7852-400을 사용 중인 경우에는 변경하지 않아도 됩니다.

8. 연결 테스트를 시도할 때 문제가 발생합니까?

PPP 문제점 해결 주제를 참조하십시오.

9. 기존의 SNA 전자 고객 지원 교환 연결을 백업으로 사용하려고 합니까?

QESLINE 회선 설명이 유효한 자원명(DSPLIND QESLINE)을 지정하는지 그리고 동기식 케이블 모뎀에 연결되어 있는지 확인하십시오. 범용 연결과 SNA 백업 모두에 동일한 IBM 7852-400 모뎀을 사용할 수 있습니다. 자세한 내용은 SNA 연결 구성 주제를 참조하십시오. 또한 두 개의 별도 모뎀을 사용할 수도 있습니다.

10. AT&T 글로벌 네트워크 서비스를 통해 범용 연결 마법사에 연결했습니까?

전자 고객 지원 연결을 위해 AT&T를 사용 중인 경우 다음 정보를 숙지해야 합니다.

- a. 30일마다(또는 해당 30일 기간 이후 범용 연결을 사용할 때마다) 서버는 갱신된 AT&T 전화 번호 리스트를 다운로드합니다. 이를 통해 최신 상태의 전화 번호를 범용 연결에서 사용할 수 있습니다.
- b. 다운로드를 수행하면 시스템 오퍼레이터 메시지 대기행렬에 메시지가 게시됩니다.
- c. 현재의 AT&T 전화 번호 리스트에 없는 전화 번호가 범용 연결 프로파일에 포함된 경우 시스템은 진단 메시지를 발행합니다. 이 메시지의 목적은 마법사를 다시 실행하여 전화 번호를 갱신하도록 통지하는 것입니다. 마법사를 다시 실행하면 갱신된 전화 번호를 선택하여 사용할 수 있습니다. 최신 전화 번호를 보려면, AT&T 비즈니스 인터넷 서비스(www.attbusiness.net)  웹 사이트를 방문하십시오.

부록. 주의사항

이 정보는 미국에서 제공되는 제품 및 서비스용으로 작성된 것입니다.

IBM은 다른 국가에서 이 책에 기술된 제품, 서비스 또는 기능을 제공하지 않을 수도 있습니다. 현재 사용할 수 있는 제품 및 서비스에 대한 정보는 한국 IBM 담당자에게 문의하십시오. 이 책에서 IBM 제품, 프로그램 또는 서비스를 언급하는 것이 해당 IBM 제품, 프로그램 또는 서비스만을 사용할 수 있다는 것을 의미하지는 않습니다. IBM의 지적 재산을 침해하지 않는 한, 기능상으로 동등한 제품, 프로그램 또는 서비스를 대신 사용할 수 있습니다. 그러나 비IBM 제품, 프로그램 또는 서비스의 운용에 대한 평가 및 검증은 사용자의 책임입니다.

IBM은 이 책에서 다루고 있는 특정 내용에 대해 특허를 보유하고 있거나 현재 특허 출원 중일 수 있습니다. 이 책을 제공한다고 해서 특허에 대한 사용권까지 부여하는 것은 아닙니다. 라이선스에 대한 의문사항은 다음으로 문의하십시오.

135-270

서울특별시 강남구 도곡동 467-12, 군인공제회관빌딩

한국 아이.비.엠 주식회사

고객만족센터

전화번호: 080-023-8080

2바이트(DBCS) 정보에 관한 라이선스 문의는 한국 IBM 고객만족센터에 문의하거나 다음 주소로 서면 문의하시기 바랍니다.

IBM World Trade Asia Corporation

Licensing

2-31 Roppongi 3-chome, Minato-ku

Tokyo 106, Japan

다음 단락은 현지법과 상충하는 영국이나 기타 국가에서는 적용되지 않습니다. IBM은 타인의 권리 비침해, 상품성 및 특정 목적에의 적합성에 대한 묵시적 보증을 포함하여(단, 이에 한하지 않음) 묵시적이든 명시적이든 일체의 보증없이 이 책을 『현상태대로』 제공합니다. 일부 국가에서는 특정 거래에서 명시적 또는 묵시적 보증의 면책사항을 허용하지 않으므로, 이 사항이 적용되지 않을 수도 있습니다.

이 정보에는 기술적으로 부정확한 내용이나 인쇄상의 오류가 있을 수 있습니다. 이 정보는 주기적으로 변경되며, 변경된 사항은 최신판에 통합됩니다. IBM은 이 책에서 설명한 제품 및/또는 프로그램을 사전 통지없이 언제든지 개선 및/또는 변경할 수 있습니다.

이 정보에서 언급되는 비IBM의 웹 사이트는 단지 편의상 제공된 것으로, 어떤 방식으로든 이들 웹 사이트를 옹호하고자 하는 것은 아닙니다. 해당 웹 사이트의 자료는 본 IBM 제품 자료의 일부가 아니므로 해당 웹 사이트 사용으로 인한 위험은 사용자 본인이 감수해야 합니다.

IBM은 귀하의 권리를 침해하지 않는 범위 내에서 적절하다고 생각하는 방식으로 귀하가 제공한 정보를 사용하거나 배포할 수 있습니다.

(i) 독립적으로 작성된 프로그램과 기타 프로그램(본 프로그램 포함) 간의 정보 교환 및 (ii) 교환된 정보의 상호 이용을 목적으로 본 프로그램에 관한 정보를 얻고자 하는 라이선스 사용자는 다음 주소로 문의하십시오.

135-270

서울특별시 강남구 도곡동 467-12, 군인공제회관빌딩
한국 아이.비.엠 주식회사
고객만족센터

이러한 정보는 해당 조건(예를 들어, 사용료 지불 등)에 따라 사용될 수 있습니다.

이 정보에 기술된 사용권 프로그램 및 이 프로그램에 대해 사용 가능한 모든 사용권이 있는 자료는 IBM이 IBM 기본 계약, IBM 프로그램 사용권 계약(IPLA) 또는 이와 동등한 계약에 따라 제공한 것입니다.

본 문서에 포함된 모든 성능 데이터는 제한된 환경에서 산출된 것입니다. 따라서 다른 운영 환경에서 얻어진 결과는 상당히 다를 수 있습니다. 일부 성능은 개발 레벨 상태의 시스템에서 측정되었을 수 있으므로 이러한 측정치가 일반적으로 사용되고 있는 시스템에서도 동일하게 나타날 것이라고는 보증할 수 없습니다. 또한, 일부 성능은 추정을 통해 추측되었을 수도 있으므로 실제 결과는 다를 수 있습니다. 이 책의 사용자는 해당 데이터를 사용자의 특정 환경에서 검증해야 합니다.

비IBM 제품에 관한 정보는 해당 제품의 공급업체, 공개 자료 또는 다른 기타 범용 소스로부터 얻은 것입니다. IBM에서는 이러한 비IBM 제품을 테스트하지 않았으므로, 이들 제품과 관련된 성능의 정확성, 호환성 또는 기타 주장에 대해서는 확신할 수 없습니다. 비IBM 제품의 성능에 대한 의문사항은 해당 제품의 공급업체에 문의하십시오.

IBM이 제시하는 방향 또는 의도에 관한 모든 언급은 특별한 통지없이 변경될 수 있습니다.

이 정보는 계획 수립 목적으로만 사용됩니다. 이 정보는 기술된 제품이 GA(General Availability)되기 전에 변경될 수 있습니다.

이 정보에는 일상의 비즈니스 운영에서 사용되는 자료 및 보고서에 대한 예제가 들어 있습니다. 이 예제에는 가능한 완벽하게 개념을 설명하기 위해 개인, 회사, 상표 및 제품의 이름이 사용될 수 있습니다. 이들 이름은 모두 가공의 것이며 실제 기업의 이름 및 주소와 유사하더라도 이는 전적으로 우연입니다.

이 정보를 소프트웨어로 확인하는 경우에는 사진과 컬러 삽화가 제대로 나타나지 않을 수도 있습니다.

상표

다음 용어는 미국 또는 기타 국가에서 사용되는 IBM Corporation의 등록상표입니다.

AIX

AIX 5L

AS/400
Electronic Service Agent
e(로고)server
eServer i5/OS
IBM
iSeries
Operating System/400
OS/400
pSeries
Windows
xSeries
zSeries

Microsoft, Windows, Windows NT 및 Windows 로고는 미국 또는 기타 국가에서 사용되는 Microsoft Corporation의 상표입니다.

기타 회사, 제품 및 서비스 이름은 타사의 상표 또는 서비스표입니다.

정보 다운로드 및 인쇄 조건

귀하가 다운로드하려는 정보를 사용 권한은 다음 조건 및 이의 승인 표시에 따라 부여됩니다.

개인적인 사용: 일체의 소유권 표시를 하는 경우에 한하여 귀하는 이들 정보를 개인적이며 비상업적인 용도로 복제할 수 있습니다. 귀하는 IBM의 명시적인 동의없이 해당 정보 또는 그 일부를 배포, 전시 또는 작성할 수 없습니다.

상업적 사용: 일체의 소유권 표시를 하는 경우에 한하여 귀하는 이들 정보를 귀하 사업장 내에서만 복제, 배포 및 전시할 수 있습니다. 귀하는 IBM의 명시적인 동의없이 귀하의 사업장 이외에서 해당 정보의 2차적 저작물을 작성할 수 없으며 이들 정보 또는 그 일부를 복제, 배포 또는 전시할 수 없습니다.

본 계약에서 명시하지 않는 한, 본 정보 또는 본 정보에 포함된 정보, 데이터, 소프트웨어 또는 기타 지적 재산권에 대하여 다른 허가나 라이선스 또는 권리가 부여되지 않습니다.

해당 정보의 사용이 IBM에게 손해를 가져오거나, 상기 지시사항이 적절하게 준수되지 않은 것으로 IBM이 판단한 경우, IBM은 본 계약에서 부여한 정보에 대해 허가를 취소할 권리가 있습니다.

귀하는 미국 수출법 및 관련 규정을 포함하여 모든 적용 가능한 법률 및 규정을 철저히 준수하지 않는 경우 본 정보를 다운로드, 송신 또는 재송신할 수 없습니다. IBM은 이들 정보의 내용과 관련하여 어떠한 보증도 하지 않습니다. 이 정보는 상품성, 타인의 권리 비침해 및 특정 목적에의 적합성에 대한 묵시적 보증을 포함하여 (단, 이에 한하지 않음) 묵시적이든 명시적이든 일체의 보증없이 "현상태대로" 제공됩니다.

All material copyrighted by IBM Corporation.

귀하는 본 사이트로부터 정보를 다운로드하거나 인쇄함으로써 본 조건에 동의한 것으로 간주됩니다.

IBM