

Omaisuuudenhallinta ja toiminnan kokonaissuunnittelu

Marcus Stenstrand

Program Manager, ELVIS-project

Fingrid Oyj



Tässä esityksessä

- Fingrid lyhyesti
- Mitä tarkoitetaan omaisuuden hallinnalla?
- Tietojärjestelmien merkitys omaisuuden hallinnassa



How many socks do you have?



Fingrid Oyj lyhyesti



Fingrid on Suomen kantaverkkoyhtiö



Vastaamme koko sähköjärjestelmän toimivuudesta valtakunnassa. Pidämme verkon kunnossa ja rakennamme uutta markkinoiden tarpeiden mukaisesti.

Siirrämme sähköä joka hetki tuottajilta jakeluverko- ja teollisuusyrityksille. 75 % Suomen sähköstä kulkee verkossamme.

Huolehdimme sähkön siirron ulkomaan-yhteyksistä. Suomeen on suorat yhteydet Venäjältä, Ruotsista, Norjasta ja Virosta.

Edistämme sähkömarkkinoiden toimintaa pitämällä siirtoyhteydet toimivina eri maiden välillä.



Kehitämme voimajärjestelmää kiinteässä yhteistyössä asiakkaidemme kanssa.



Olemme osaava tilaaja: olemme ulkoistaneet verkon rakentamisen ja kunnossapidon ulkopuolisille palvelutoimittajille.



Hoidamme itse voimajärjestelmän käytön.



Fingridin strategia

Visio

Kantaverkkotoiminnan esikuva

Missio

Toimimme asiakkaiden ja yhteiskunnan hyväksi:

- Siirrämme luotettavasti sähköä
- Edistämme aktiivisesti sähkömarkkinoita
- Kehitämme pitkäjänteisesti kantaverkkoa

Arvot

Avoimuus Tasapuolisuus Tehokkuus Vastuullisuus

Yhtiön strategia

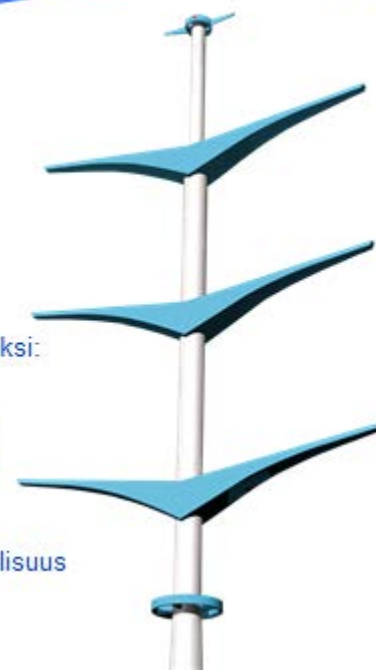

Fingrid on Suomen ainoa "PAS55: Hyvä omaisuuden hallinta" standardin mukaan sertifioitu yhtiö

- jo vuodesta 2010



SIIRTOMAKSU ON YKSI
 EUROOPAN ALHAISIMMASTA

JATKUVA MENESTYS TEHOKKUUTTA
 MITTAAVISSA VERTAILUISSA

KORKEA ASIAKASTYYTYVÄISYYS

KORKEA KÄYTTÖVARMUUS



Mitä tarkoitetaan omaisuuden hallinnalla?

- Systematic and coordinated activities and practices through which an organization optimally and sustainably manages its assets and asset systems, their associated performance, risks and expenditures over their life cycles for the purpose of achieving its organizational strategic plan*
- organizational strategic plan is defined in as: Overall long-term plan for the organization that is derived from, and embodies, its vision, mission, values, business policies, stakeholder requirements, objectives and the management of its risks

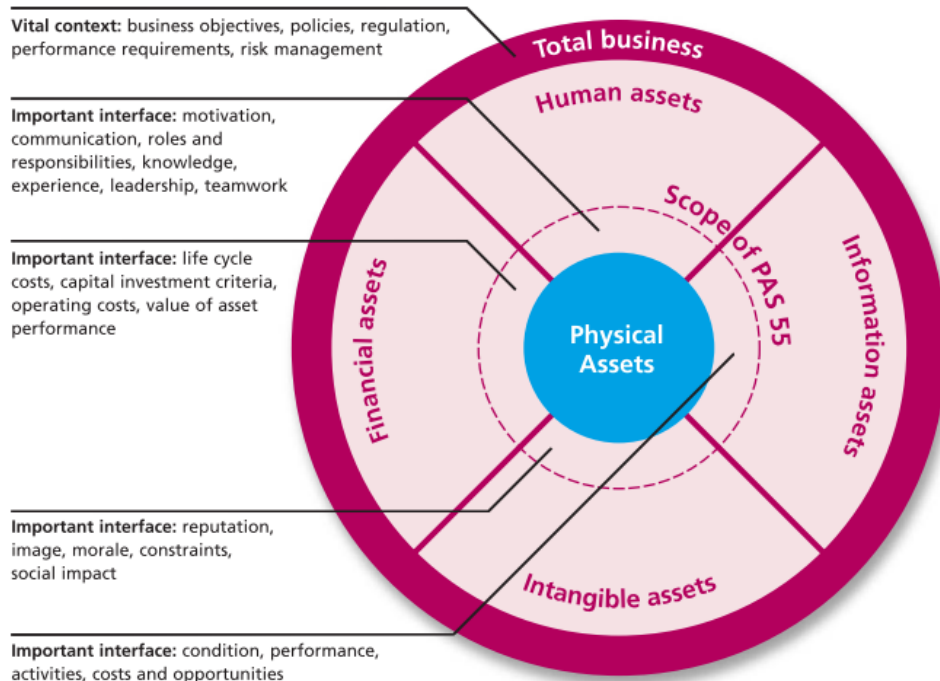

* PAS 55-1:2008, 0.1 What is asset management?

Omaisuuuden hallinnan pääperiaatteet

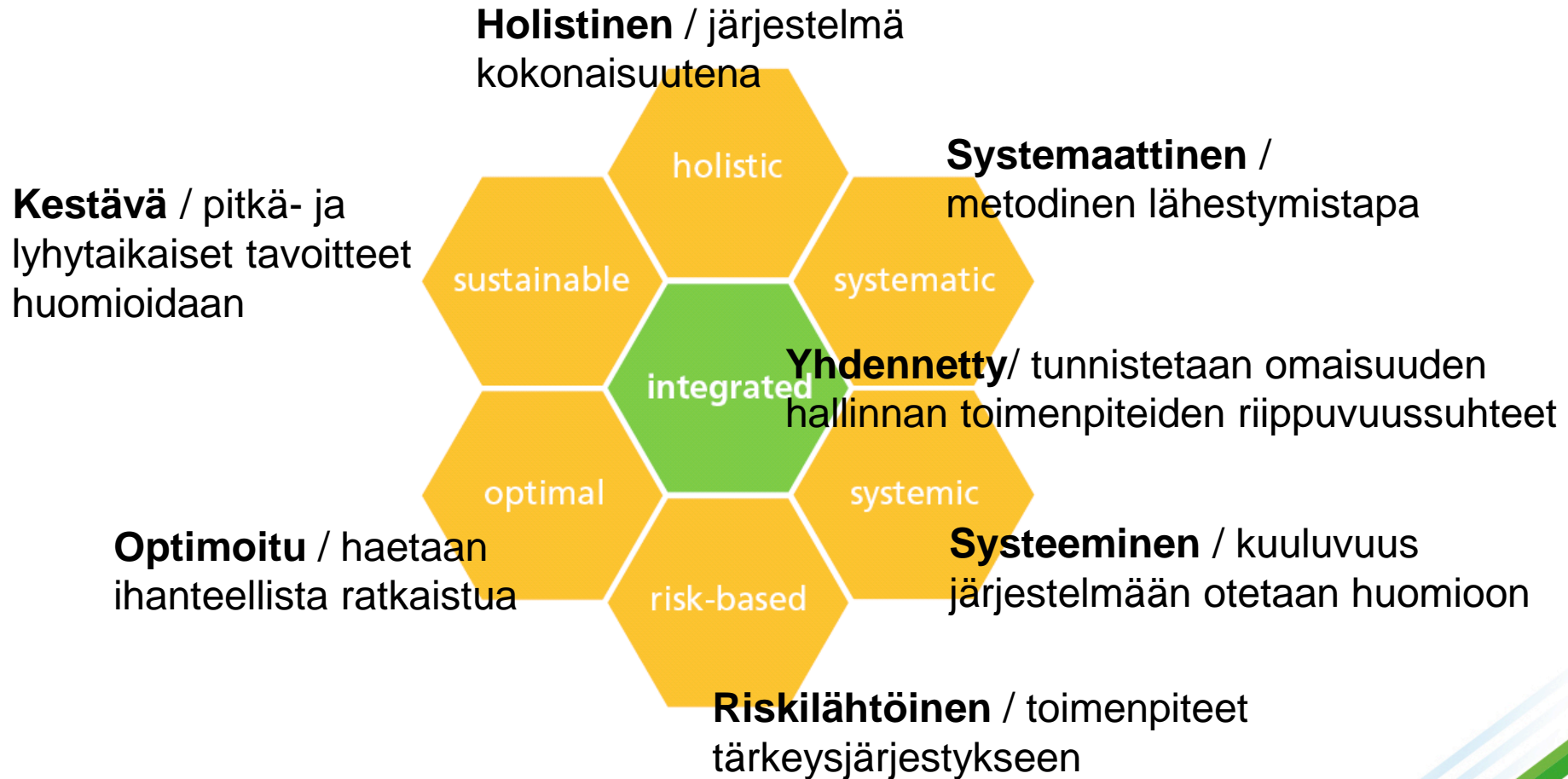

Omaisuuksilajien kokonaisvaltainen hallinta työvaiheiden ja elinkaaren eri vaiheissa

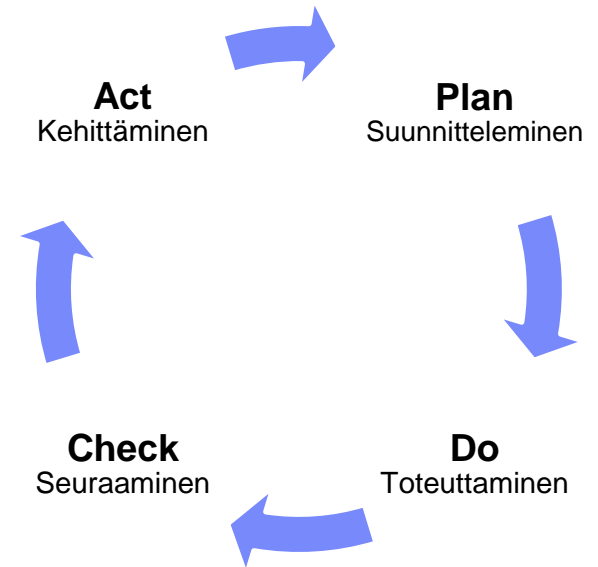
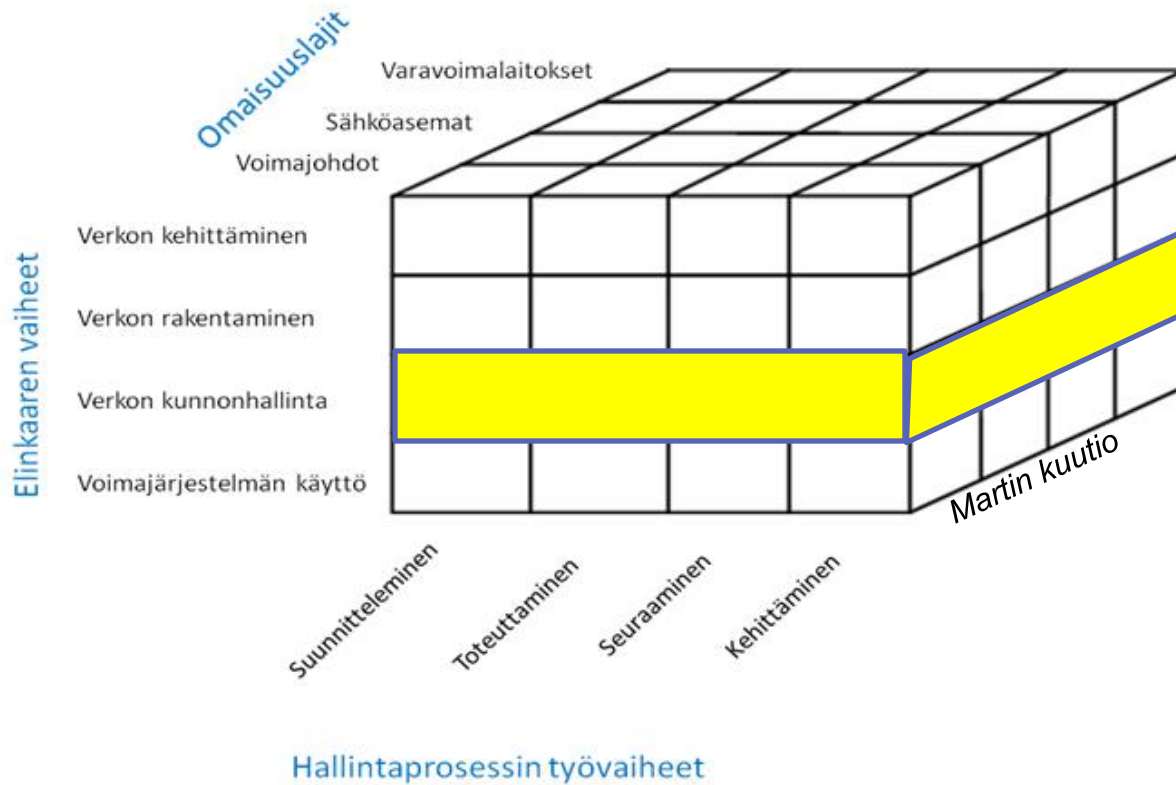

Hyvä omaisuuden hallinta asettaa korkeat vaatimukset tietämyksen hallinnalle

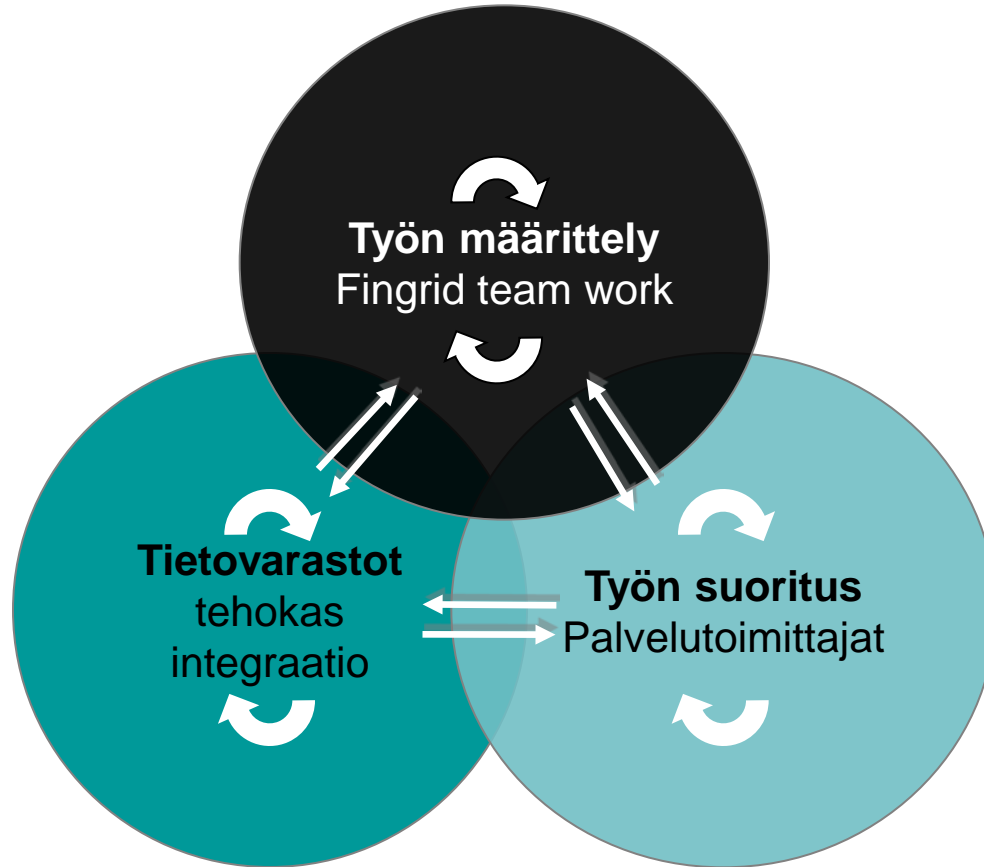

Täydellisen omaisuuden hallintaan tarvitaan valtava määrä informaatiota ja kattavat toimintamallit

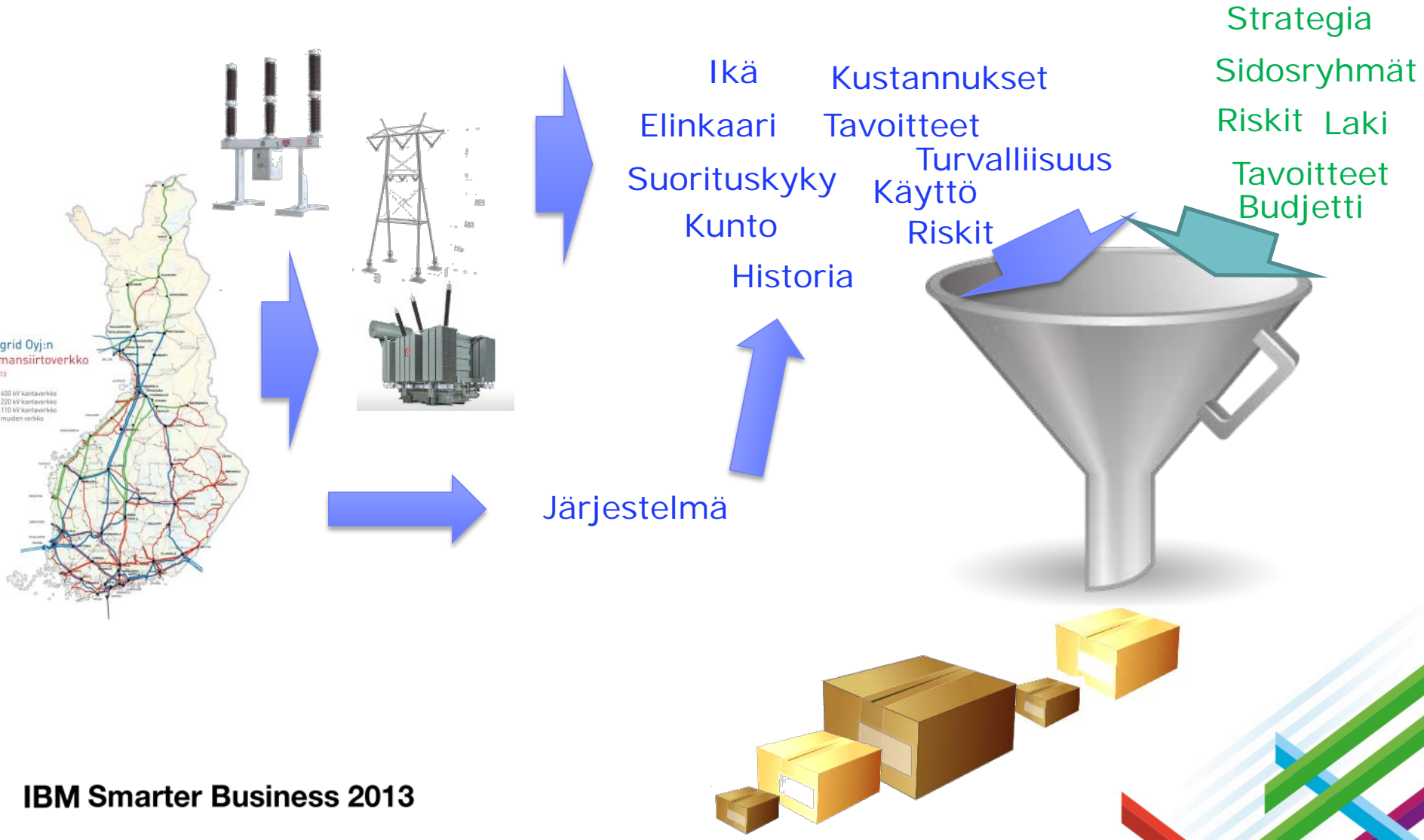

Onnistuneen omaisuuden hallinnan perusta on hyvät työkalut omaisuuden hallinnan ammattilaisille



Electricity
Verkko
Information **S**ystem

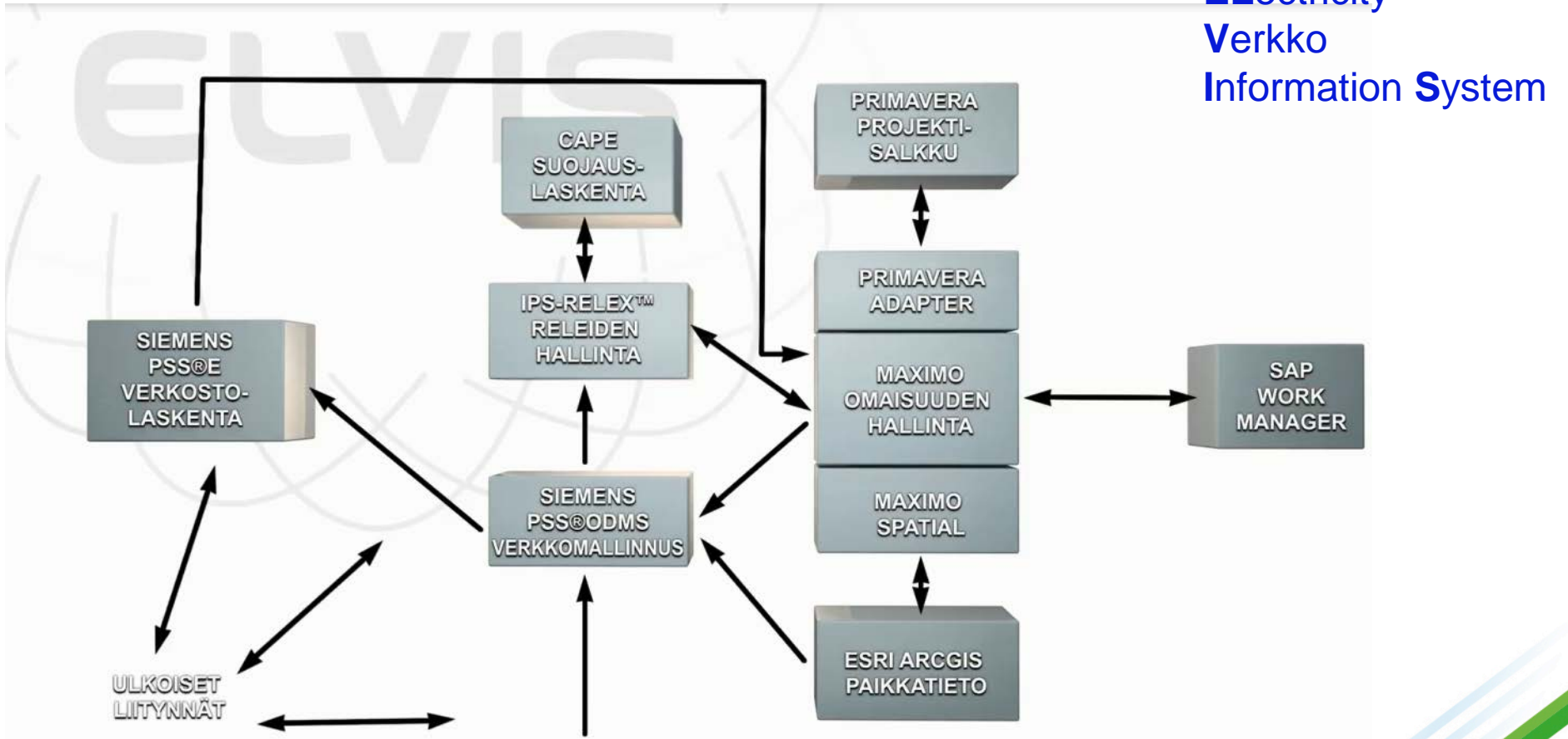

Edellisten lisäksi integraatiot yhtiön muihin järjestelmiin



FinGrid Elvis Architecture

FinGrid Elvis Architecture	
IBM	
Version:	1.0.2
Date:	01.07.2011

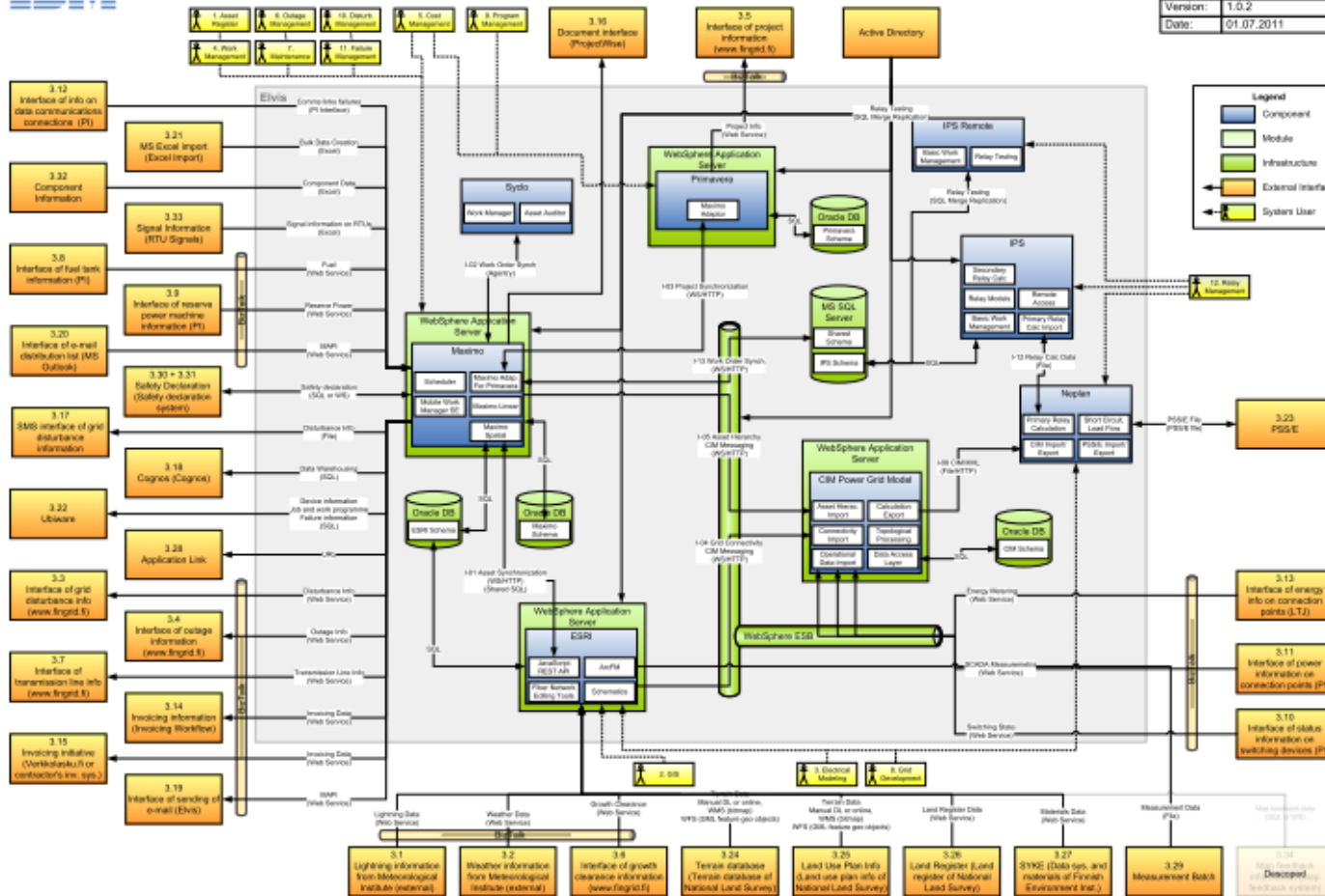



Elviksestä tulee paras ikinä tehty työkalu verkkoyhtiön omaisuuden ja käytön hallintaan!



- Entistä laajempi osa Fingridin järjestelmistä käyttää samoja primääritietoja kantaverkosta, kaikki ennusteet, laskelmat ja muut päätökset tehdään samojen tietojen perusteella
- Sama elinkaarimalli datalle kuin omaisuudelle
- Omaisuuden arvon laskenta ja ennustaminen
- Karttojen ja paikkatiedon laajempi käyttö ja hyödyntäminen, kuten häiriöiden ja suunniteltujen kytkentöjen tarkastelu kartalla sekä 3D-aineistojen hallinta
- Mobiilityökalujen laajempi käyttö ja enemmän tietoja palvelutoimittajien työjohton ja asentajien käytettävissä – huolto-ohjeet yhdistetty työsuunnitelmiin
- Laskutusprosessin virtaviivaistaminen – työt tarkistetaan, laskut ei
- Verkostolaskenta reaaliaikaisilla mittaustiedoilla → verkon käytön optimointi
- Työ- ja keskeytysuunnittelun parempi yhteenliittämien ja mahdollista hyödyntää GANTT-kaaviota suunnittelussa
- Suojausasetteluiden simulointimahdollisuus





The new point-of-reference tool for
Electricity Transmission
Asset and Operation Management

MONTAKO SUKKAÄ SINULLA ON?



KIITOS!

