

IBM SOA
Summit



Mise en Oeuvre d'une Virtualisation des Données - Principe EII ("Atteindre la Lune !")



RIDO Implementation Principle

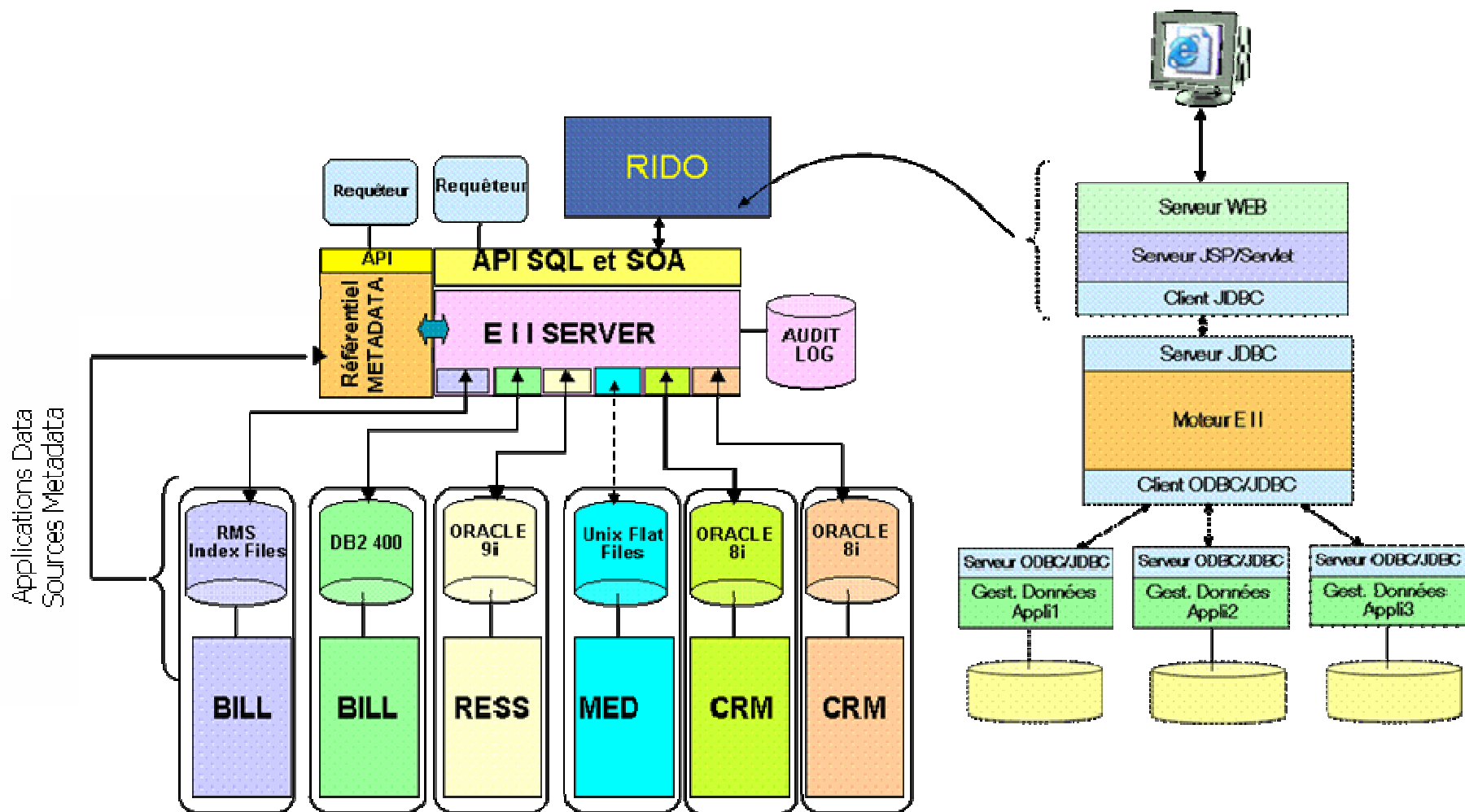

EII : Enterprise Information Integration

RIDO Objectifs Fonctionnels

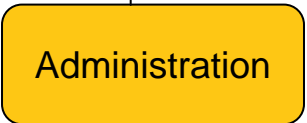
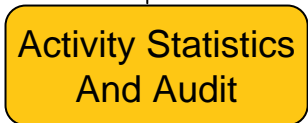
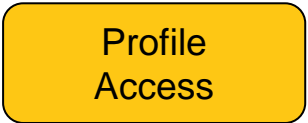
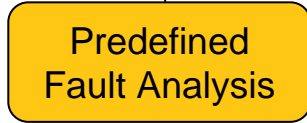
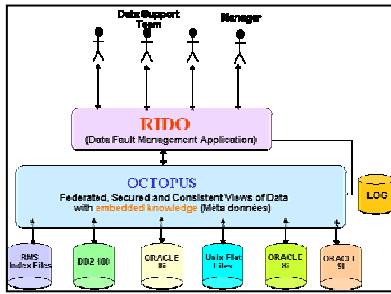

- Customer File Inspection
- Subscription upgrade/downgrade Inspection
- Invoice and CDR Usage inspection against Credit Accounts



RIDO Logical Architecture

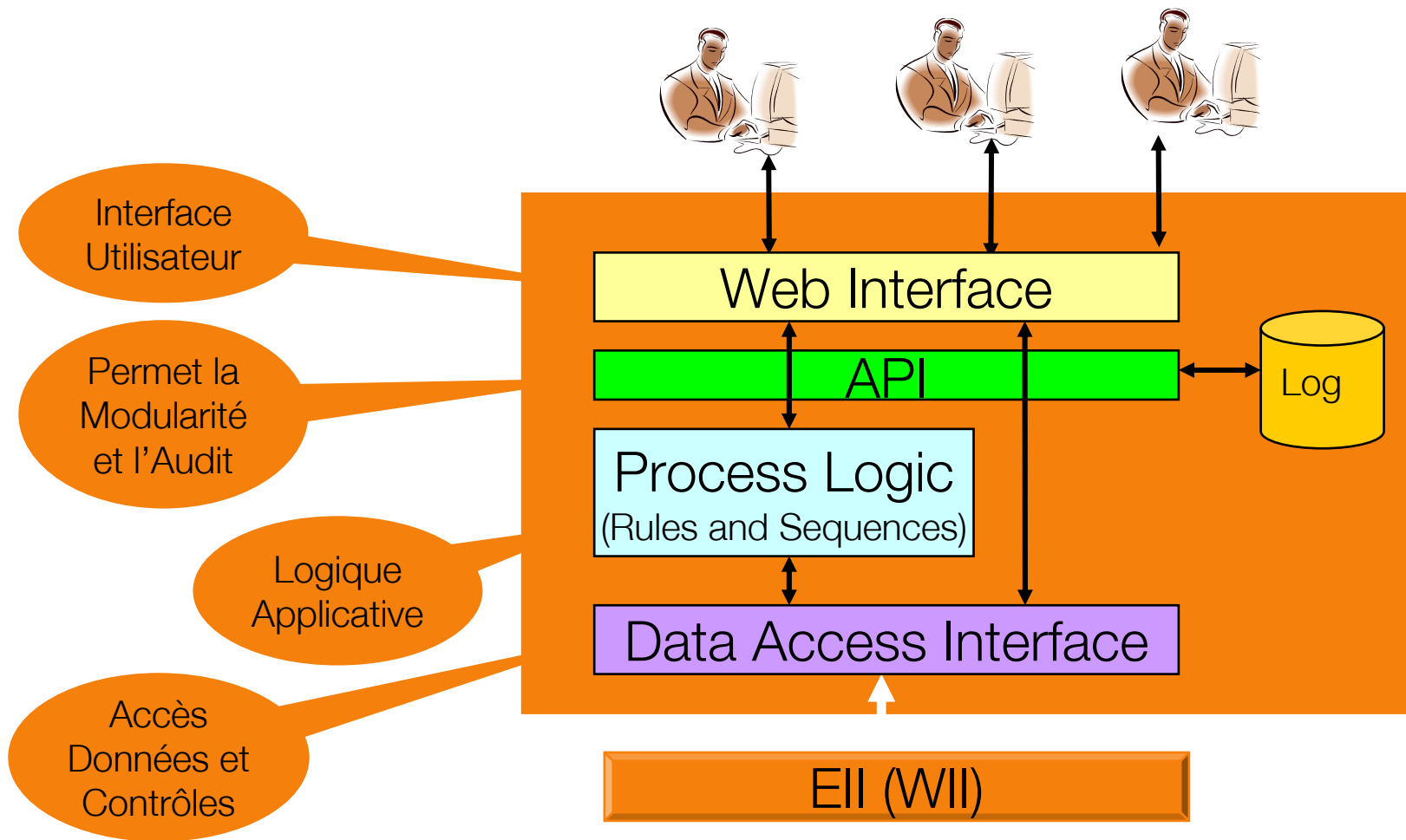

- Performances
- Disponibilité
- Réduire le Risque Opérationnel
 - Stratégie de Filtrage
 - Management
 - Compétences du personnel
 - Standards et pratiques
 - Approche Unitaire
 - Navigation en Ligne dans les Méta-Données
 - Filtrage du Volume
 - Usage des Index & Poids de Requête
 - Accès Sécurisé : Autorisation
 - Recovery : Images Avant et Après
 - Plus **Centre de Contrôle DB2** et autres dispositifs DB2 : **Explain & Catalog**

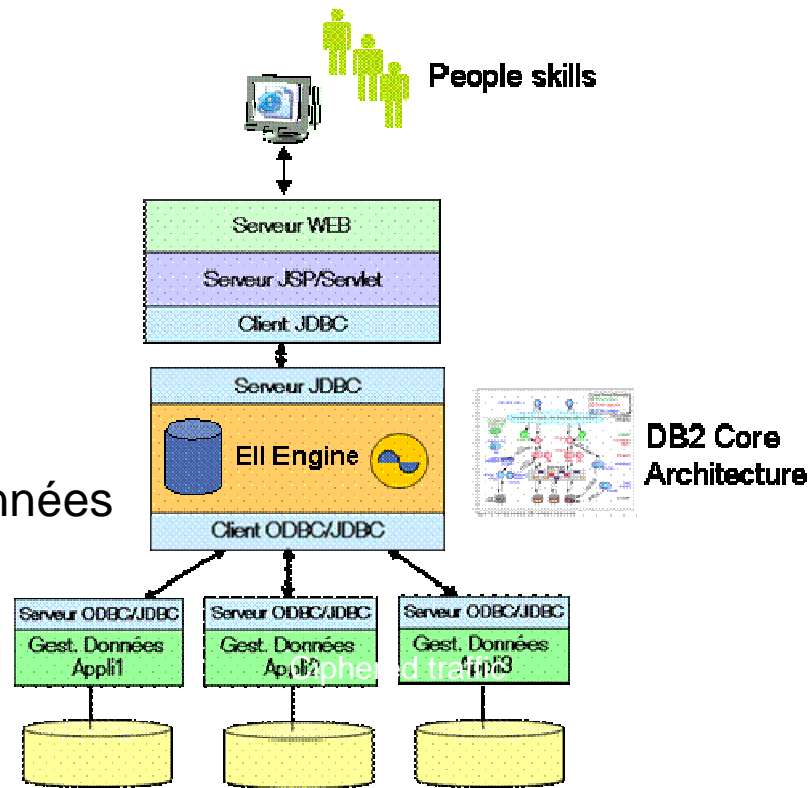

Rido : Analyse d'Erreur Type



 **rido**
aide à la résolution des incidents données

Incident | Profil

Incident

N° Rido : 146095
N° Genesis :
Libellé :

Analyse

Type :
Analyse160

Analyse000: Analyse de Test
Analyse001: Vérification client/dossier
Analyse160: Cohérence Offre-Type, Godets, Forfait, CRAs
Analyse162: Détection de Fluidité incohérente inter plate-forme ADV

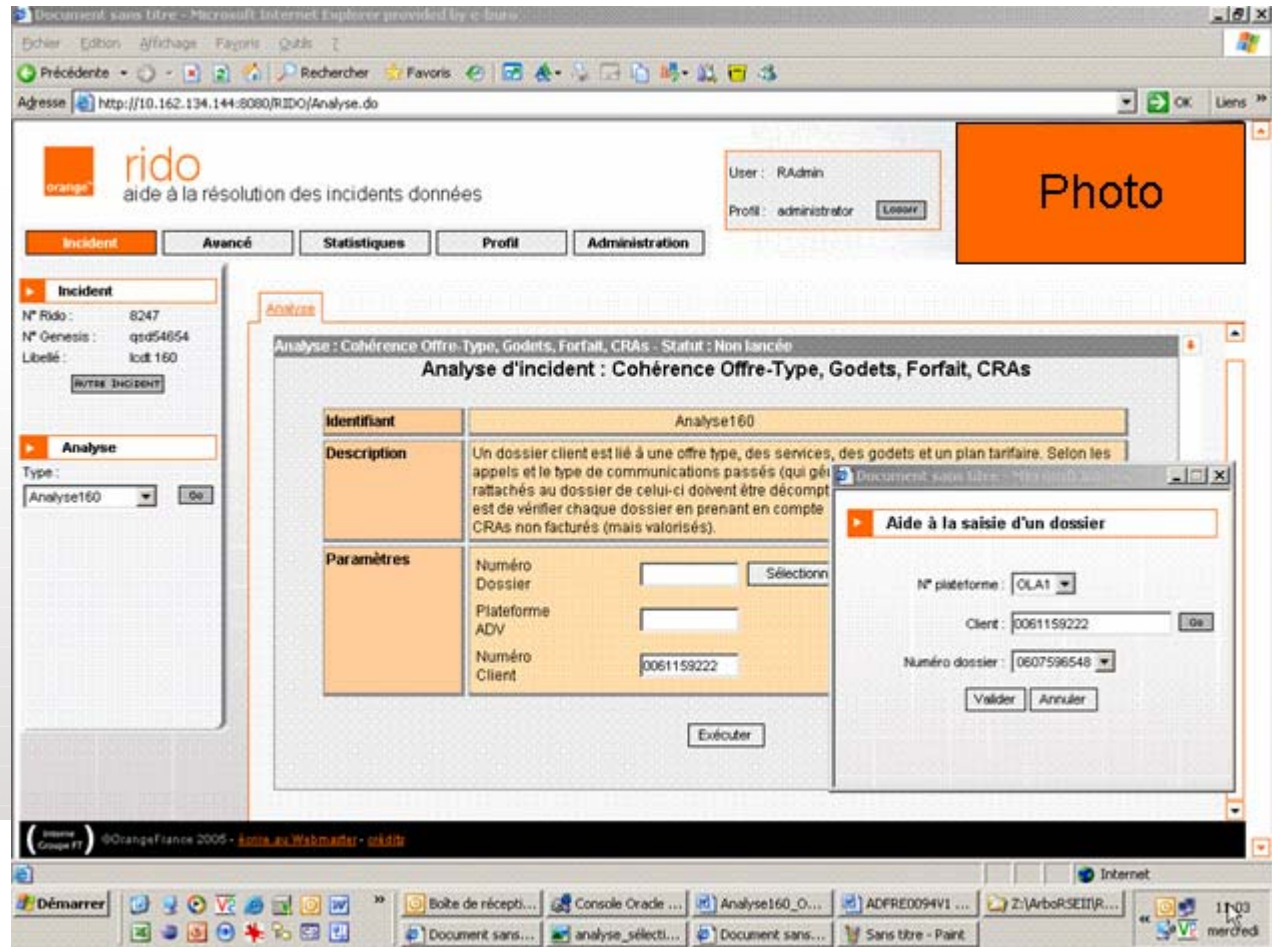

Document sans titre - Microsoft Internet Explorer provided by e-bus

Adresse http://10.162.134.144:8080/RIDO/Analyse.do

orange **rido**
aide à la résolution des incidents données

User : RAdmin
Profil : administrator

Photo

Incident | Avancé | Statistiques | Profil | Administration

Incident

N° Rido : 8247
N° Genesis : qsd54654
Libellé : lot 160

Analyse

Type :
Analyse160

Analyse d'incident : Cohérence Offre-Type, Godets, Forfait, CRAs

Identifiant	Analyse160
Description	Un dossier client est lié à une offre type, des services, des godets et un plan tarifaire. Selon les appels et le type de communications passés (qui gé...
Paramètres	Numéro Dossier Plateforme ADV Numéro Client : 0061159222

Aide à la saisie d'un dossier

N° plateforme : OLA1
Client : 0061159222
Numéro dossier : 0607596548

Exécuter

©OrangeFrance 2006 - [aide au Webmaster](#) - [aiddr](#)

RIDO : Contenu d'un Dossier Client



The screenshot displays the RIDO web application interface within a Microsoft Internet Explorer browser window. The browser title is "Document sans titre - Microsoft Internet Explorer provided by e-buro". The address bar shows the URL: `http://10.162.134.144:8080/RIDO/TabSelection.do?section=Incident&ongletName=Information_Dossier&index=1`.

The application header features the "orange rido" logo with the tagline "aide à la résolution des incidents donnés". On the right, a user login box shows "User: RAdmin" and "Profil: administrator" with a "Logout" button. A large orange box labeled "Photo" is also present.

The main navigation menu includes "Incident", "Avancé", "Statistiques", "Profil", and "Administration". The "Incident" section is active, showing details for "N° Rido: 8308", "N° Genesis: sd954188f", and "Libellé: lot - 160".

The "Analyse" section is expanded, displaying "Type: Analyse162" and "Plateforme ADV: OLA1". The "Numéro Dossier" is 0607596539.

The "Information Dossier" section shows "N° Dossier: 0607596539" and "OLA1". Below this, the "Client" section displays "Nom:" (redacted), "Solde:" (redacted), "Adresse1:" (redacted), and "Adresse3:". Billing information includes "Jour de facturation: 26" and "Fréquence de facturation: MENS".

The "Dossier" section shows "Statut: 10" and "Ancien Client:". The "Carte" section displays "No SIM: 284061902025", "No PLK: 0", "Type Carte: 1", "No PN: 0", "Etat Carte: 00", and "En Service: 0".

The footer of the application includes "©OrangeFrance 2005" and "Site de Westminster". The Windows taskbar at the bottom shows the system tray with the time "11:17" and date "mercredi".

RIDO : Requête Ouverte Contrôlée



- Développement d'un outil de requêtage avec évaluation dynamique et Contrôle du poids de la requête

Utilisation de l'intelligence inhérente à DB2 (Catalogue central, optimiseur, filtres)

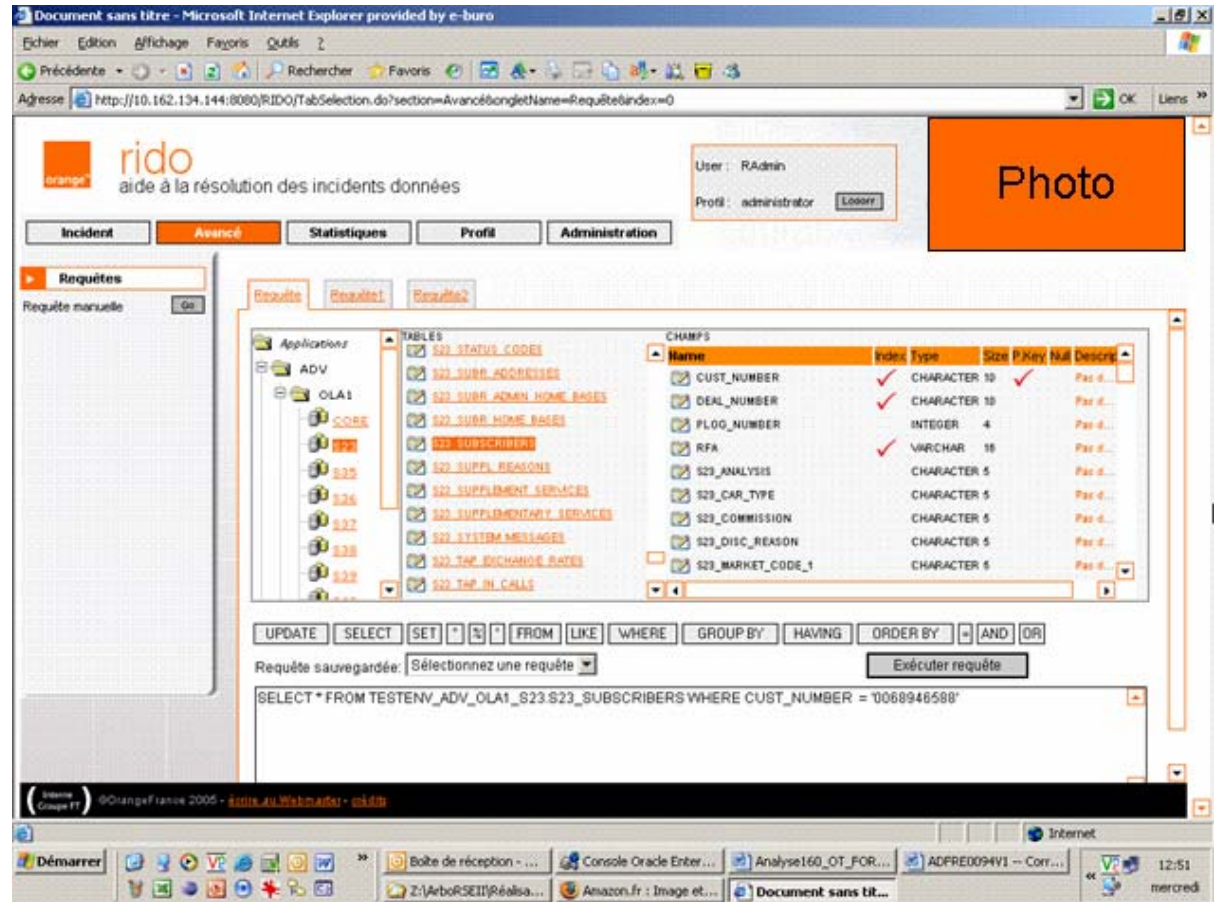

RIDO : Fonction d'Audit



Document sans titre - Microsoft Internet Explorer provided by e-buro

Adresse: <http://10.162.134.144:8080/RIDO/StatRequest.do>

orange rido aide à la résolution des incidents données

User : RAdmin
Profil : administrator

Photo

Incident Avancé **Statistiques** Profil Administration

Requêtes
Statistiques par requêtes:

Utilisateurs
Dossiers traités par utilisateur
Tous

Incidents
Incidents détectés dans la période:
Absolue

Analyses
Analyses effectuées
Détection

Statistiques Requêtes

Requête: Manuelle Type SQL: Select

Exécutée par: -- Tous -- Dont le résultat est: OK

Entre le: 12/03/06 et le: 16/03/06

LOGIN	INSTRUCTION_SQL	STATUT_REQUETE	BASE_ID	DATE_DEBUT_EXECUTION	DATE_FIN_EXECUTION
RAdmin	SELECT FTFRA_23US_STATUT FROM T...	OK	TESTENV_null	13/03/06 10:26:06	13/03/06 10:26:12
RAdmin	SELECT FTFRA_23PKS0_CODE_S0, FTFRA...	OK	TESTENV_null	13/03/06 10:28:12	13/03/06 10:28:12
RAdmin	SELECT S23_STATUS FROM TESTENV_A...	OK	TESTENV_null	13/03/06 10:34:20	13/03/06 10:34:30
RAdmin	SELECT * FROM TESTENV_ADV_OLA1_S...	OK	TESTENV_null	13/03/06 11:32:53	13/03/06 11:32:53
RAdmin	SELECT * FROM TESTENV_ADV_OLA1_S... S23_SUBSCRIBER = '0607225988'	OK	TESTENV_null	13/03/06 14:29:47	13/03/06 14:29:47
RAdmin	SELECT * FROM TESTENV_ADV_OLA1_S...	OK	TESTENV_null	13/03/06 14:34:35	13/03/06 14:34:35
RAdmin	SELECT DISTINCT CUM_CUSTOMERS, ...	OK	TESTENV_null	13/03/06 15:40:24	13/03/06 15:40:27
RAdmin	SELECT DISTINCT CUM_CUSTOMERS, ...	OK	TESTENV_null	13/03/06 16:06:13	13/03/06 16:06:15

©OrangeFrance 2006 - [aide au Webmaster](#) - [clic de](#)

Terminé

Démarrer Boîte de réception ... Console Oracle Enter ... Analyse160_OT_FOR... ADFRE0094V1 -- Corr... 11:20
Z:\ArboRSEII\Réalisa... Document sans tit... 2006_03_15-administ... mercredi

IBM SOA *
Summit



Éléments de ROI et Recommandations



■ Gain de Productivité

- Analyste Fonctionnel et Métier (min 20%)
- Analyste décisionnel (min 20%)
- Exploitation Production (min 20%)
- Démarche Projet (min 20%)

■ PLUS les Gains en **QUALITE!**



30% de gain de productivité minimum est le retour
Obtenu auprès des Clients finaux et Editeurs interviewés

SIRIUS/RSEII appliqués à l'équipe ECD : 45 %

- Analyses,
- Documentation,
- Ingénierie des Données
- Correction/Support

- **Stratégie Qualité des Données**
- **Données Référentielles**
- **Reporting Temps Réel**
- **Gestion de la Portabilité des Numéros**
- **DW/ Systèmes Décisionnel**
- **Conformités à la Réglementation**
- **Revenu Assurance / Fraude**
- **Projets**
- **Stratégie SOA**



- SOA Metamodel

Sizing Up the SOA stack

Source : Infoworld

This simplified model shows the various layers of technology that go into the construction of a full-blown SOA. At this stage, few organizations have implemented every layer, and most SOA endeavors tend to be line-of-business affairs, even as IT develops long-range plans for enterprisewide deployment.

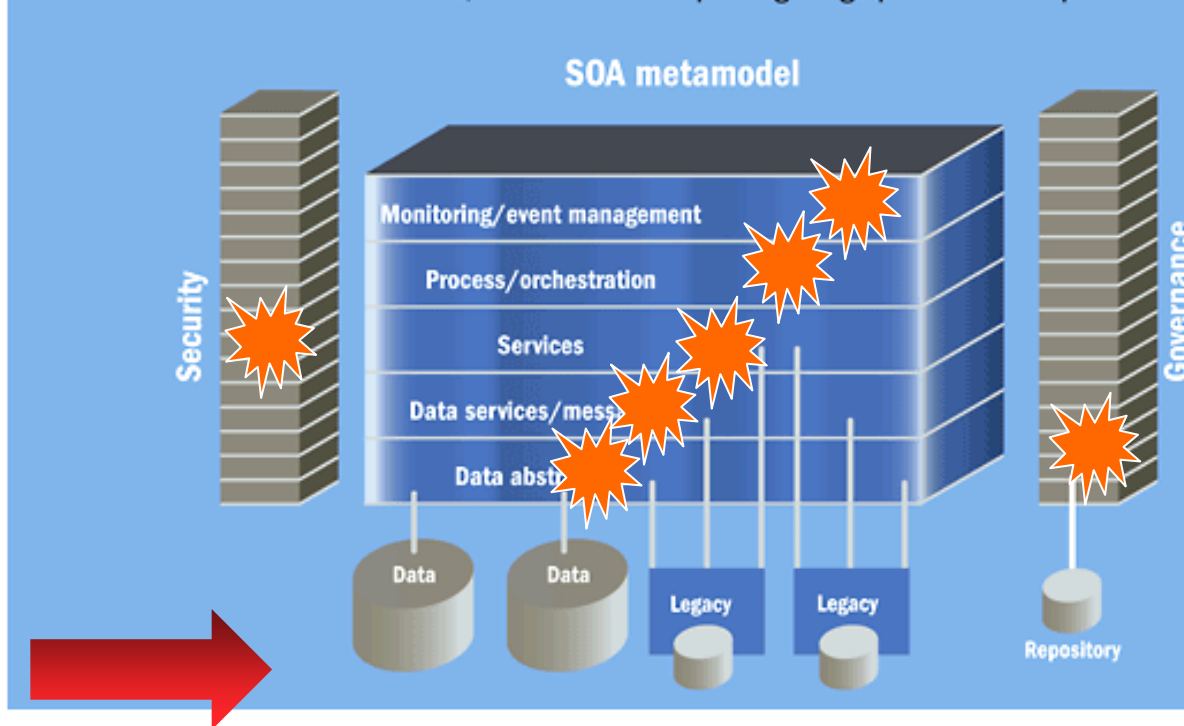

WHAT

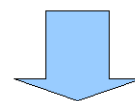

WHO

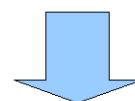

WHY

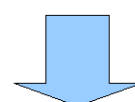

HOW

OASIS SOA Methodology

- **Les Données sont Vitales pour le Business**
 - No Data, No business

- **Ce n'est pas seulement une préoccupation Technique.**

Il s'agit d'une problématique REELLEMENT Métier.

- **Faites des Données un THEME CENTRAL dans votre Stratégie IT et IS : votre démarche d'Urbanisation de SI.**

- **Adaptez votre Organisation et ses processus**
 - Qu'en est il des Ilôts au sein de l' Organisation ?

- **Soyez Innovants !**



IBM SOA
Summit



Q & A



IBM SOA
Summit



MERCI

