

Za vrijeme prvih faza Fotijeve shizme dalmatinski biskupi kao bizantski podanici odijelili se od Rima. No kad je novi car Lav VI. Filozof 886 maknuo Fotija i kad je bilo uspostavljeno crkveno jedinstvo, mijenja se također odnos i između dalmatinskih biskupa i Hrvata. Javlja se pitanje uspostave crkvenih odnosa između dalmatinskih biskupa i Hrvata, koji su već dulje bili prekinuti shizmom. Budući da upravo u to vrijeme (886) umire splitski nadbiskup Marin, pitanje je riješeno tako, da će biskup Teodozije uz svoju ninsku biskupiju preuzeti i nadbiskupiju splitsku. Ovim su opet bili uređeni crkveni odnosi između dalmatinskih biskupa i Hrvata, koji su bili prekinuti oko 864. Naravno, da se ovo izmirenje i uređenje crkveno nije dogodilo bez sudjelovanja nadležnih vlasti, t. j. hrvatskoga kneza Branimira i bizantskog cara Lava VI. Ovakvo crkveno uređenje znak je također, da je Branimir uredio i svoje političke odnose s Bizantom, s kojim je u početku bio u neprijateljstvu. Budući da je po ondašnjoj praksi prijelaz biskupa s jedne na drugu biskupiju bio gotovo nemoguć, našli su rješenje u dualizmu, t. j. da Teodozije preuzme i drži istovremeno i ninsku i splitsku biskupiju. Budući da papa nešto takvo ne bi bio odobrio, Teodozije i ne traži odobrenje od pape, nego se opet obraća svom starom zaštitniku Walbertu, akvilejskom patrijarki, da ga postavi za splitskoga nadbiskupa. Walbert to i čini, na što papa Stjepan VI. 886/887 u pismu Walbertu prigovara, kako je mogao nešto takvo učiniti i povijediti prava Sv. Stolice. U isto doba piše papa drugo pismo Teodoziju oštro mu prigovarajući i čudeći se, kako može držati u isto vrijeme dvije biskupske stolice. Ovaj je spor, vjerojatno zauzimanjem kneza Branimira, bio brzo riješen, jer već u pismu iz 887/8 papa Stjepan nesamo da ne kori Teodozija nego nastoji, kako bi Teodozije postao metropolita. Osim ovih vijesti u papinskim pismima o vremenu vladanja kneza Branimira nalazimo četiri puta na ulomcima arhitektonskih spomenika uklesano i Branimirovo ime.

1. U kolovozu 1871 nađen je na Muću Gornjemu ulomak kamene trabeacije oltarnoga septuma, urešen pleterom, kukama i krnjim natpisom. Na prednjoj strani: ...BRANIMIRI, ANNORUM CHRISTI SACRA DE VIRGINE CARNE UT SUMPSTI S(UNT) DCCCLXXX, a odozdo na donjoj strani: ET VIII, VI QUE INDICTIO. Što bi značilo: (»za ili nešto slično) Branimira, godina je Kristovih, otkad je od svete Djevice primio tijelo, 888 i indikcija šesta«. Spomenik je bio postavljen između 25. III. i 31. VIII. 888, a sada se nalazi u Arheološkom muzeju u Zagrebu.

2. Drugi je natpis nađen u Ninu, danas uzidan u lijevi zid ulaza u crkvu sv. Križa. Natpis je soljenjem kamena danas gotovo nečitljiv, a po L. Jeliću glasi: TEMPORIBUS DOMNO BRANNIMERO DUX SLCAVORUM (BEATO AMBROSIO CONFES)-SORI THEVDEBERTUS ABBA PRO REMEDIO ANIME MEE FIERI ROGA(VI). QUI LEGET, ORET PRO ME PECCATORE. Prijevod: »U vrijeme gospodina Branimira, kneza Hrvata, ja, opat Teodebert, dadoh napraviti za spas duše svoje. Koji čita, neka moli za me grješnika«.

3. U Ždrapnju kod Skradina iskopan je ulomak trabeacije oltarnog septuma sa slovima: »...ANIMER«; vjerojatno je i tu ostatak imena kneza Branimira.

4. Pred nekoliko godina u Šopotu kod Benkovca našao je M. Klarić tri ulomka kamene oltarne pregrade. Na ulomku trabeacije uklesano je: »BRANIMIRO COM(ITE)...«; na druga dva ulomka, koja tvore međusobno cjelinu, zabat septuma, stoji: »DVX CRUATORUM COGIT...«

Svakako, ovi kameni spomenici nisu važni samo povijesno, već i kulturno. Premda su nađeni u malim i zabitnim mjestima, umjetnički i arhitektonski izrađeni su tako, da stoje nesamo na visini onodobnih sličnih spomenika u Italiji i južnoj Francuskoj, nego ih i nadmašuju, kao onaj pod br. 1. Za vrijeme kneza Branimira malo znamo o političkom strujanju u Hrvatskoj, ali po sačuvanim spomenicima vidimo, da je kulturni i vjerski život bio i te kako aktivan i bujan.

LIT.: F. Šišić, *Povijest Hrvata u vrijeme narodnih vladara*, Zagreb 1925; Išti, *Priručnik*, Zagreb 1914. M. B-a.

BRANISLAV, politički tjednik u obliku letka, koji su hrvatski narodnjaci izdavali u Beogradu od 20. XI. 1844 do polovine mjeseca veljače 1845. Reformna nastojanja požunskog sabora 1843/4 dovela su do toga, da je pojačan pritisak bečke vlade, koji nije poštedio ni ilirski pokret.



NATPIS KNEZA BRANIMIRA IZ MUCA
Zagreb, Hrv. drž. arheol. muzej

Ilirsko je ime zabranjeno, a cenzora Stj. Moyzesa, sklona Ilircima, zamijeni 1843—45 Josip Macsik (Mačik). Taj profesor pravoslavne akademije u Zagrebu (1841—48), osječajem Madžar, uveo je oštru i bezglavu cenzuru; zbog nje se i pojavljuje »Branislav«. List je uređivao B. Šulek, koji je napisao većinu članaka, a tiskao se u beogradskoj državnoj tiskari. U svemu je izašlo 13 nedatiranih brojeva velikoga kvart-formata s 52 strane, na kojima tekst teče bez prekida. Pod geslom: »Nedajmo se, nebojmo se!« zastupa list zadaću, da brani od Madžara hrvatski ustav i narodnost i da Hrvate pripremi za novi sabor (sastao se tek u rujnu 1845). On zahtijeva potpunu nezavisnost Hrvatske u upravi, sudstvu i školstvu, zatim reformu hrvatskoga sabora, pa osnutak sveučilišta, znanstvenoga društva, narodnih muzeja i kazališta. Povodom Kukuljevićevih govora, koje donosi u cijelosti, napominje list, da s Kukuljevićem ne stoji »u nikakvom odnošenju«. Njegov su izlazak omogućili poglavito karlovački rodoljubi na čelu s A. Vraniczanijem. Franjo Kulmer se tome protivio, jer je baš tada radio na izmirenju s madžaronima i zbliženju Hrvata s madžarskim konzervativcima; tražio je dakle 15. I. 1845, da se list obustavi. Članci su dolazili u pismima kapelanu Marjanoviću u Zemun, ili ih je prenosio Albert grof Nugent. Neposredno se brinuo oko izlaženja lista nesvršeni bogoslov Pavao Čavlović, koji se iz Zagreba preselio u Beograd; austrijske su vlasti tvrdile, da je u vezi s poljskom emigracijom (→ Czartoryski i Hrvati). List se potajno dopremao u Hrvatsku; uz nekoga Kuzmana na tome je najviše radio grof Nugent, a kada se to otkrilo, prevezio ga je parobrodom »Sloga« njegov podkapetan Ivan Havliček, odnosno upravitelj lista M. Čaić, koji je imao na brzi i rukopise. U Slavoniji napose širio je list svećenik M. Topalović. S obzirom na Kulmerovo držanje i na prijedlog Metternichova izvjestitelja iz Beograda jamačno je prekinuto dalje tiskanje na zahtjev iz Beča.

LIT.: J. baron Neustädter, *Le ban Jellačić et les événements en Croatie depuis l'an 1848* (Bibl. de l'Institut Français de Zagreb, Première série, Tome 1.), Zagreb 1940; *Grada za književnost hrvatsku*, VI.; P.



NATPIS KNEZA BRANIMIRA IZ ŽDRAPNJA
Knin, Muzej hrv. starina

A. Kulakovski, *Illirizm*, Varšava 1894; F. Šišić, *Hrvatska povijest*, III., Zagreb 1913; I. Hergedić, *Hrvatske novine i časopisi do 1848*, Zagreb 1936; P. Popović, *O beogradskom listu »Branislav«*, Prilozi za književnost i t. d., XV., Beograd 1935; Đ. Surmin, *Nekoliko beležaka o književnim poslovima s obzirom na cenzuru*, I. Oko »Branislava«, Prilozi za književnost i t. d., XVI., 1936; I. Ulčnik, *Ivan Hvalčiček*, »Zagreb«, IX., 1941.

BRANIVOJEVIĆI, sinovi neznatnog vlastelina Branivoja, 1318—26 gospodari Stona i Stonskog Rata te primorja na lijevoj obali Neretve. Vrela poznaju samo dva brata, Brajka i Branoja, dok im pisac Orbini dodaje još Mihajla i Dobrovoja. Prijatelji su Mlečana i napadaju posjede bana Mladena Šubića. Od 1323 izazivaju sve teže sukobe s Dubrovčanima, koji se 1326 odlučuju na nepomirljivu borbu. Oni nastoje u to doba steći Ston kupnjom ili zakupom. Unatoč mnogom posredovanju B. su slomljeni uz vojničku pomoć bosanskog bana Stjepana. Brajko je uhvaćen i umire u jednoj dubrovačkoj kuli od gladi; Branoje traži zaštitu kod srpskog kralja, ali i on bi pogubljen. Ston prelazi zatim u izravnu vlast kraljevu. Prema Jirečkovu mišljenju težili su B. za potpunom samostalnošću.

LIT.: M. Orbini, *Il regno degli Slavi*, 1601; K. Jireček (prev. J. Radonić), *Istorija Srba*, I.; M. L. Zečević, *Branivojevići*, Božićni prilog »Vremenu«, Beograd, 7. I. 1940.

BRANKOVIĆI, posljednja dinastija sredovječne Srbije. Glava porodice je Mladen, možda potomak Nemanjina sina Vukana, istaknuti vojvoda u vrijeme Stevana Dečanskog i cara Dušana. Njegov sin Branko Mladenović bio je Dušanov namjesnik i upravljao je Ohridom. Bio je u dobrim odnosima s carem Urošem († prije 1365). Od Brankovih sinova ističe se naročito Vuk. On je držao Drenicu, Kosovo (sa Prištinom, Zvečanom, Vučitrnom i Trepčom), zatim Skoplje, Prizren i gornje Polimlje. Zet kneza Lazara, po kćeri Mari, Vuk Branković bio je jedan od njegovih najprisnijih suradnika i pomagao ga u borbu na Kosovu. Poslije Kosova nastavio je borbu s Turcima, ali je brzo svladan. Turci su mu oduzeli Skoplje 1392 i nagali ga na plaćanje danka. Ipak se nije mogao održati. Bajazit ga je lišio posjeda, vjerojatno zbog sumnjivog držanja u vrijeme bojeva na Rovinama 1394 i kod Nikopolja 1396. Umro je u progonstvu. O braći Vukovoj malo znamo: Grgur je oko 1361 imao naslov česar i podigao manastir Bogorodice Zahumske na Ohridskom jezeru (danas Zaum); najstariji brat živio je u Hilandaru kao kaluder Roman.

Đurađ, sin Vukov, dobio je od Bajazita s braćom Grgurom i Lazarom i majkom Marom jedan dio očevih zemalja (sa Vučitrnom i Trepčom). Pomagao je Bajazita u bitki kod Angore (1402). Poslije toga razišao se s ujakom despotom Stevanom Lazarevićem i oko deset godina bio s njime u neprijateljstvu, sudjelujući aktivno i u borbama oko prijestola između Bajazitovih sinova. Izmirivši se s ujakom postao je jedan od glavnih njegovih suradnika, i ovaj ga je odredio za nasljednika. Kao despot (1427—1456) Đurađ se našao u vrlo teškom položaju. Nastavio je politiku oslanjanja na Ugarsku, koju je poslije Angore inaugurirao Stevan Lazarević, i predao kralju Žigmundu Beograd i jedan dio Mačve (1427). Prijestolnicu je prenio u Smederevo, u kome je podigao grad. Turci su u početku njegove vlade posjeli Niš, Kruševac i Golubac i nagali ga na plaćanje danka; dao je i svoju kćer Maru sultanu Muratu II. G. 1438—1441 osvojili su Turci cijelu Srbiju sa Smederevom i Novim Brdom, osim Zete. Pomognut od Madžara uspio je Đurađ da mirom u Segedinu (1444) dobije natrag svoju državu. Držao se po strani u ugarsko-turskim ratovima, koji su svršili turskim pobjedom kod Varne (1444) i na Kosovu (1448). Zbog toga su se zaostriili njegovi odnosi s Ugarskom. U borbama sa Turcima 1454—1456 izgubio je južnu Srbiju s Novim Brdom; zadržao je samo zemlje sjeverno od Zapadne Morave († 24. XII. 1456).

Lazar, sin Đurđev, naslijedio je oca, pošto su mu Turci oslijepili dva starija brata, Grgura i Stevana. Umro je poslije kratke i nesrećne vladavine 20. I. 1458. Turci su već u lipnju iduće godine zaposjeli Smederevo i ostatak Srbije.

Brankovići su i poslije propasti despotovine igrali važnu ulogu u borbi srpskog naroda protiv Turaka. Vuk Grgurević, sin slijepoga Grgura, prešao je 1465 od Turaka u službu Ugarske. Matijaš Korvin postavio ga je za srpskog despota (1471) i darovao mu mnoge posjede, naročito u Srijemu. Proslavio se u borbi s Turcima (Zmaj-Despot, Zmaj-Ognjeni Vuk narodnih pjesama). Umro je 16. IV. 1485.

M. J. D.

Sudjelovao je u vojnama kralja Matijaša protiv Češke i Austrije, a napose protiv Turaka. G. 1476 provalio je do Srebrenice, a 1480 do Sarajeva. G. 1481 ratovao je u sjever. Srbiji te je tom prilikom poveo iz okoline Kruševca oko 50.000 ljudi, koji su se naselili oko Temišvara. Z. D.-i.

Đurađ, sin slijepoga Stevana i Angeline (v.), imenovan je mjesto Vuka despota (1486—96), ali nije imao ratničkih sklonosti. Zakaluderio se 1496 (Maksim) i umro kao beogradski mitropolit (1516). Kao despot zamijenio ga je brat Jovan (1496—1502), koji se odlikovao u pograničnim borbama s Turcima. S njim je izumrla loza Brankovića.

LIT.: C. Mijatović, *Despot Đurađ Branković*, I.—II. (1880, 1882, od prve knjige i drugo izdanje 1907); St. Novaković, *Posljednji Brankovići* (Letopis Matice srpske, 146—148); Lj. Kovačević, *Vuk Branković* (Godišnjica N. Čupića, X.).

BRANKOVIĆI (ostali). 1. Dragoljub, * Rača Kragujevačka 19. IX. 1881, † 1940, ravnatelj učit. škole i pedag. pisac. Djelovao je u ministarstvu prosvjete u Beogradu kao pročelnik nastavnog odsjeka za nar. škole, te je kao nadzornik pokusnih škola pridonio otvaranju tih škola. Ističe, da temelj pedagogije nije filozofija, već psihologija i sociologija.

BIBL.: *Psihologija na eksperimentalno-biološkoj osnovi*, 1930; *Opšta pedagogika lečenja sa psihopatologijom*, 1932; *Jungova analitička psihologija*, 1933; *Pedagogika moralno posrnutle dece i maloletnika*; *Psihološki ogledi o našim pesnicima*, 1937; *Ogledne narodne škole*, 1938, i dr. J. D.

2. Đorđe, grof, * 1645, † 1711, srpski politički agitator i pisac. Brat mu Sava, metropolita erdeljski, odgojio ga za diplomata. Stupio je 1663 u erdeljsku službu i putovao s poslanstvima u Carigrad i u Moskvu, a neko vrijeme bio je erdeljski poslanik u Carigradu. Bujne mašte, počeo je snivati o oslobođenju srpskih zemalja od Turaka i o stvaranju države, u kojoj bi on — po svom tobožnjem porijeklu od despota B. — bio vladarom. U tu svrhu stupio je u veze s austrijskim dvorom. Pošto je 1680 zatvoren pod sumnjom zavjere proti knezu Mihajlu Apáffyju, pobježe u Bukurešt, gdje je nagovorio vlaščkoga kneza Šerbana Kantakuzena, da se prikloni Austriji. Poslan od ovoga u Beč, steče barunski, a kasnije na temelju svjedodžbe patrijarha Arsenija III., da potječe od despota B., i grofovski naslov. U Beču je pisao caru Leopoldu predstavke o uspostavi ilirskoga carstva, kojemu bi on bio despotom. I u tom svom radu postao je sumnjiv te je 1689 zatočen u Sibirinju, zatim u Beču, napokon u Chebu. To zatočenje učinilo ga je popularnim među Srbima, koji su ga 1691 izvikali za vojvodu. B. je ipak umro u zatočenju pišući svoje opsežne *Hronike*, koje su znatan izvor za srpsku povijest, naročito u bogato dokumentiranom zadnjem dijelu. Kostu su mu 1743 prenesene u Krušedol i položene kraj zadnjih despota.

LIT.: J. Radonić, *Grof Đorđe Branković i njegovo doba*, Beograd 1911.

3. Georgije, * Kulpin (Bačka) 13. III. 1830, † Hrvatski Karlovcima 17. VII. 1907, mitropolit karlovački, a kasnije i patrijarh, dobrotvor narodni. Svršio je bogosloviju u Karlovcima, 1859 postao prota u Somboru, a od 1861 bio je član svih narodno-crkvenih sabora. G. 1882, kao udovac, izabran je i posvećen za episkopa temišvarškoga, a 1890 za patrijarha u Hrv. Karlovcima. Istakao se podizanjem lijepih javnih građevina u Karlovcima i drugim mjestima. O svom trošku podigao je preparandiju u Somboru, škole u Kulpinu, Dalju, Bijelom Brdu i Santovu, zatim zgradu za bogoslovski seminar u Karlovcima, dok je patrijarški dvor sagradio iz fonda mitropolita Stratimirovića. Osnovao je fond Sv. Save sa 20.000 kruna. U svemu je izdao oko 1,000.000 kruna za narodne, prosvjetne i opće kulturne ciljeve. R. G.

BRANKOVO KOLO, srpski književni časopis, izlazio u Hrv. Karlovcima od 1895 do 1914. Prvi vlasnik i urednik bio je P. Marković-Adamov. Kasniji urednici: Milan Budisavljević i Dragutin Ilić. Uz Letopis M. Srpske bilo je B. K. u svoje doba jedan od najboljih književnih časopisa u Vojvodini. D. P.

BRANLE (franc.), stari francuski ples u redovima, umjerenog pokretanja, u dvodijelnoj ili četverodijelnoj mjeri. Često se javlja i uz pjevanje s pripjevom (na način kola) iza svake kitice. B. Š.

BRANLY, Édouard, * Amiens 1844, † Pariz 1940, fran-

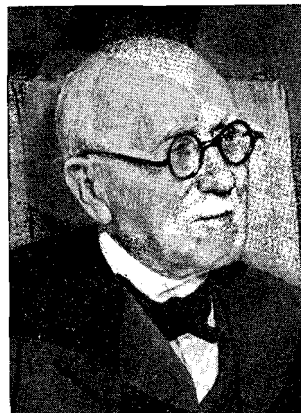

ÉDOUARD BRANLY

cuski fizičar. Od 1876 do zadnjih dana života bio je profesor fizike na Institut catholique u Parizu. Uz to je 1882 polučio doktorat medicine i vršio elektroterapeutičku praksu od 1897 do 1916. Vrlo je poznat po otkriću koherera («radioconducateur»), koji je u prvo doba radiotelegrafije bio najznatniji dio uređaja za primanje. St. H.

BRANT, I. Joe, * 1742, † 1807, indijanski nacionalist. Inače se zvao Thay-en-da-né-gea (neuništiva snaga). Kao vođu »Šest naroda« znali su ga Englezi privući na svoju stranu, pa im je ostao vjeran i za vrijeme ratova za oslobođenje. Bio je i u Londonu, odakle se vratio kao redoviti časnik engleske vojske te je sudjelovao u raznim borbama. Težio je za osnutkom velikog indijanskog carstva i za ravnopravnošću Indijanaca kao građana pojedinih američkih država. Nakon pokrštenja preveo je Sv. Pismo na jezik mohawk i podigao više crkava. U.

2. Sebastian, * Strassburg 1457, † Strassburg 1521, njemački pjesnik i humanist, učio je i predavao na sveučilištu u Baselu, 1500 bio je sindik (gradski vijećnik) u Strassburgu. Izišao je na evropski glas svojim satiričkim epom *Narrenschiiff* (1494), u kojemu šiba nastranosti svojega vremena. Opačine zove ludostima, a namjera je pjesnikova, da sve ludake strpa u lađu i da ih odvede u Naragoniju (aluzija na zemlju Aragoniju; Naragonija znači zemlja ludaka). Premda je ep pisan dosta pedantno, nimalo duhovito, ipak je bio vrlo omililo. Popularnim su ga učinili izvrsni drvorezi uz pojedina poglavlja. Preveden je na mnogo evropskih jezika. Znameniti strassburški propovjednik Geiler v. Kaisersberg polazi u svojim propovijedima od pojedinih odsjeka toga B-ova epa. Djelo ide među one spise, koji su u 15. st. uoči reformacije šibali poroke ljudskoga društva. Svi su temelji državnog, vjerskog i socijalnog poretka bili poljuljani. Stoga satirici bezobzirno kritiziraju tadanje društvo i pojedine staleže. Takve satire ne nalazimo ni u jednom drugom razdoblju povijesti.

BIBL.: B-ovo djelo izdali su kritički Zarncke (1854), Goedeke (1872), Bobertag (1889), F. Schultz (1913). G. S.

BRANTING, Karl Hjalmar, * Stockholm 23. XI. 1860, † Stockholm 24. II. 1925, sin glasovitoga liječnika, bavio se u početku matematikom i astronomijom, ali se već od 1883 bacio na žurnalizam i politiku. G. 1886—1917 urednik lista *Socialdemokraten*, 1889 suosnivač, od 1907 priznati vođa švedske socijalističke stranke, za procvat koje je stekao velikih zasluga. G. 1897 ulazi u parlamenat, 1917 postaje ministrom, a 1920—1925 je više puta ministar predsjednik. Kao socijalist i kao državnik pokazao je mnogo umjerenosti, naročito u pitanju razvrgnuća švedsko-norveške državne zajednice. G. 1921 dobio je zajedno s Norvežaninom Langeom Nobelovu mirovnu nagradu.

BIBL.: *Socialdemokratiens århundrade*, 2 sv., Stockholm 1903/6. J. A.

BRANTOME, Pierre de Bourdeilles, * Bourdeilles oko 1535, † Brantôme 15. VII. 1614, francuski pisac i povjesničar. Sudjelovao je u vjerskim ratovima protiv protestanata. Živeći na francuskom dvoru obavljao je mnoge državničke dužnosti i izvan domovine pa je imao prilike da se upozna s velikim dijelom Evrope. G. 1568 bori se u Mensignacu, a 1572/3 učestvuje kod opsjedanja Rochellea. Ranjen, povlači se na svoje imanje. Čini se, da je izgubio milost Henrika IV. Povjesnička su mu djela: *Vies des hommes illustres et des grands capitaines étrangers*; *Vies des hommes illustres et des grands capitaines français*; *Vies des dames illustres, des dames galantes*. U *Recueil des dames* oponaša Ronsarda. B. je oštro pisao o svome vremenu. Gdječaka je i neslan. S pravom se sumnja u mnoge njegove navode i činjenice, jer je htio od anegdota i legenda satkati nepatvorenu povijest. Dobro zapauža pojedinosti, a umije pravim bojama nacrtati lik ili neki događaj, koji mu se činio vrijedan spomena. Djela su mu tiskana poslije smrti (*Oeuvres complètes*, Leyde 1665—7).

LIT.: L. Pingaud, *Brantôme historien*, Revue des Questions héraldiques, 1876; L. Lalanne, B., *sa vie et ses écrits*, Pariz 1896. D. Št.

BRANJEVINA, mlada šuma, u kojoj je zabranjena paša. Zabrana traje (5—30 godina), dok stalca toliko ne odrastu, da im stoka ne može brstiti vrhove. Trajanje zabrane ovisi o vrsti stoke, koja se pušta na pašu, o načinu, kojim je šuma podignuta (iz panja ili iz sjemena), i o vrsti drveća. A. P.-ć.

BRANJUG, Đuro, * Sela Zagorska 11. XI. 1677, † Zagreb 28. IV. 1748, zagrebački biskup. Sin siromašne plemićke obitelji (stariji brat Ivan bio je kasnije protonotar), uči škole u Zagrebu, Beču i Bologni; postaje najprije župnik u Zlataru, a 1708 zagrebački kanonik. Biskupom je imenovan 1723, ali zaređen je tek 1728. Brinuo se mnogo za popravak



JURAJ BRANJUG
Zagreb, Nadbiskupski dvor

LIT.: Gasparich, *Turdus*... (nadgrobnno slovo), Zagreb 1748; R. Horvat, *Juraj B., graditelj nadbiskupske palače u Zagrebu*, Obzor 3. VIII. 1939. T. H.

BRASLAV (oko 880—897), posljednji knez Panonske Hrvatske, suvremenik Branimira i Mutimira, bijaše vjeran franački vazal. Mnogi domaći i strani pisci (Krčelić, Mikoci, Sasinek) tvrde, da je sin Kocelja. Čini se, da je došao iz Moravske, jer se u njegovoj državi naselilo mnogo moravskih Slavena. Kada je Karlo III. Debeli ujedinio cijelo franačko carstvo, došao je B. u Tulln kraj Beča, da mu se pokloni. Za Braslava kažu fuldski anali, da je vladao zemljom između Drave i Save. I sljedećih godina dolazio je na carski dvor. Imao je veze i s bizantskim dvorom. Osobito je bio u milosti kod Karlova nasljednika Arnulfa, s kojim se 892 sastao u Hengstbergu u Štajerskoj, da bi se dogovorili, na koji bi se način i gdje moglo provaliti u zemlju kneza Svatopluka. B. je u mnogočemu porematio Svatoplukove osnove. G. 896 preda Arnulf Braslavu Panoniju s Blatnim Gradom, da je štiti od Mađžara, koji su ovamo prodirali. Malo kasnije nestaje mu svakog traga, a njegova država pada u ruke Mađžara. Po svoj prilici poginuo je u borbi s njima. Poput knezova Dalmatinske Hrvatske i on je hodočastio u Italiju sa svojom ženom Ventenscelom. Zbog nedostatka dovoljnoga broja izvora, Braslav je i dalje ostao zagonetka u hrvatskoj povijesti. Svakako je bio moćan vladar. — U okolici Zagreba jedno mjesto zove se Braslovje. Njegov je postanak zavijen u tamu.

LIT.: F. Rački, *Documenta*, Zagreb 1877; I. Kukuljević, *Prvovjereni vladaci Bugara, Hrvata i Srba i njihove krune*, Rad 58, Zagreb 1881; F. Šišić, *Povijest Hrvata u vrijeme narodnih vladara*, Zagreb 1925. S. A.

BRASS, Italo, * Gorica 14. XII. 1870, talijanski slikar. Učio je u Münchenu i Parizu. U svom djelu povezoao je francuski impresionizam s mletačkim slikarstvom 18. st., naročito u nekim motivima, značajnim za kulturni mletački život ovoga razdoblja. Znatnije su njegove slike *Il ponte del Redentor* (Mleci, Galleria d'arte moderna), *I Burattini* (Rim, Galleria nazionale d'arte moderna), *Il colpo di vento* (Milan, Galleria d'arte moderna), *Autoportret* (Firenca, Uffizi), *Su la terrazza di Lido* (Pittsburg, Carnegie Institute), *Fuochi d'artificio* i *Le baracche* (Pariz, Luxembourg).

LIT.: L. Brosch, u *The Studio*, London 1909; I. Cippico, I. B. (Vita d'arte VII.), 1911; G. O. Gallo, u *Le tre Venezie*, 1930. A. Sch.

BRASSAI, Samuel, * 1800, † 1897, profesor u Kološvaru, polihistor; bavio se svim granama znanosti; stvorio značajna djela na području filologije i filozofije. On zauzima ugledno mjesto u razvitku filozofijske misli u Mađžarskoj pod utjecajem njemačke filozofije, napose Schellingove i Hegelove nauke. Polazeći od idealističke pretpostavke, da je samosvijest jedina sigurna, neposredno data činjenica, razvija sustav, koji naziva pravom pozitivnom filozofijom i iznosi u njem samostalne poglede. A. B.-a.

BRASSEMPOUY, mjesto u départementu Landes u Francuskoj, poznato radi pećine s diluvijalnim slojevima, koji sadržavaju mnogo kremenog i koštanog oružja, a koje je

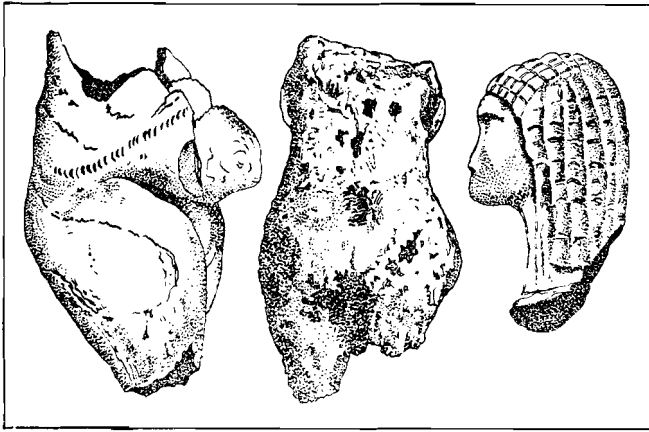

NALAZI IZ BRASSEMPOUYA

obretnik Piette pripisao t. zv. aurignacieniu. Osobito su važni nalazi na ovom mjestu bile skulpture od slonove kosti, koje odaju veliku vještinu pračovjeka u obrađivanju slonove kosti. Najljepša figurina, prikazujući torzo gojazne žene s nepravilno izbočenim trbuhom, a modelirana s velikom pomnjom, na žalost je oštećena. Zanimljivo je, da se od krsta do donjeg ruba grudne kosti pruža pruga od kratkih vertikalnih zarez, koja predstavlja jamačno tatuažu. Drugi kipić prikazuje također ženu, ali normalnih vitkih proporcija, koja je ispod grudi opasana širim pasom. Konačno se ističe i mala ženska glavicica, gracilna, gore široka, dolje lijepo ovalno zaobljena lica, s detaljno izrađenom frizurinom, koja je na tjemenu glatka, a u zatiljku prelazi u niz vertikalnih uvojaka. Konačno je tu nađena i donja pola figurine od slonove kosti, koja je također bila ženska i koja, ma da je umjetnički slabije uspjela, dokazuje, da su paleolitski skulptori znali prikazivati i ekstremitete. Ove i slične skulpture popunjuju nam prazninu, koja je ostala u parijetalnoj umjetnosti paleolitika, jer ova na stijenama pećine prikazuje u crtežu samo životinje, a ljudske likove vrlo rijetko, dok je čovječji lik u skulpturama od slonove kosti pretežni motiv. C. T.

BRASSEUR DE BOURBOURG, Charles, * Bourbourg 1814, † Nizza 1874, francuski istraživač prethistoričke Amerike. Proučavao je pretkolumbijske starine Sjeverne i Srednje Amerike, objavio ornamentiku i tekstove urođeničkih jezika, koji su važni za povijest i jezikoslovlje stare Amerike, ali je u proučavanju građevinskih spomenika u Meksiku i Srednjoj Americi dolazio i do smjelih zaključaka.

BRASTVO, srpski periodični časopis, organ Društva sv. Save u Beogradu, osnovan 1887. Prvi urednici M. Marinković i P. Đorđević. Današnji urednik Jovan Hadži-Vasiljević. Do danas izišla 31 knjiga, u kojima je objavljen velik broj raznih studija i članaka s područja historije, književnosti, geografije i folkloru. D. P.

BRAŠANČEVO, blagdan Tijelova (t. j. Tijela Gospodnjega, lat. Corpus Domini) ili Božjeg dana, postalo od umanjene imenice *brašance*, a ovo od *brašno*, što u starini znači i »hrana«, i to baš za put (popudbina) ili za vojnicu; brašance znači i čestica hostije za pričest i sama pričest (kod slavonkih i dubrovačkih pisaca). U nekim krajevima u Dalmaciji Tijelovo je *Brašeni* (Brašneni) *četvrtak*, u I. Ančića *Brašanski četvrtak*. → Tijelovo. M. S.

BRAŠNAR (*Tenebrio molitor*), kukac, kornjaš, velik oko 15 mm; s gornje je strane crn, ponešto plosnata tijela, a njegova ličinka je tvrda, sjajno žuta i zovu je »brašneni crv«, jer živi u brašnu, mekinjama, starome hljebu i životinjskim otpatcima, pa ih ljudi uzgajaju za hranu ptica pjevičica u kavezu i guštericu u terariju. K. B.

BRAŠNIĆ, Mijo, * Vinkovci 13. IX. 1849, † Vinkovci 2. I. 1883, povjesničar. Osnovnu školu i gimnaziju polazio u rodnom gradu, gdje je i maturirao 1868. Od te godine do 1872 uči na bečkom sveučilištu povijest, zemljopis, latinsku i slavensku paleografiju, arheologiju i povijest umjetnosti, a istodobno živo sudjeluje u dačkom društvenom i narodnom radu. U to doba Akademija u Zagrebu tiska jedan njegov rad. Doprivši sveučilišne nauke postane u rujnu 1872 suplent rakovačke (karlovačke) realke i tu ostane do 1874, a u kolovozu iste godine premješten je na vinkovačku gimnaziju. Opterećen školskim radom

poslije 1879 prestaje se baviti naukom. Položivši profesorski ispit u Beču postaje 1880 pravi učitelj, no zaokupljen provincijskom sredinom i bolešću iznenada umre. Njegovi su mnogobrojni rezultati i danas u vrijednosti.

BIBL.: Kao prvi njegov rad treba navesti *Posavska Hrvatska za narodne dinastije*, koji je štampan u Dragoljubu 1867. Zatim slijede ostali: *Rodbinski i obiteljski odnošaji sunca*, Dragoljub 1867; *Rimski nadpisi u Vinkovcima*, ibid. 1867; *Odlomci iz zemljopisa i narodopisa Hrvatske i Slavonije u 9. stoljeću*, Rad HA, XVI., Zagreb 1873; *Zupanje u današnjoj Hrvatskoj, Slavoniji i Vojnoj Krajini od 1102—1301*, Achter Jahresbericht der k. k. Ober-Realsschule zu Rakovac in der k. k. Militär-Grenze am Ende der Schuljahre 1872/3 und 1873/4, Zagreb 1874; *Panonski grad »Cibalum«*, ibid.; *Municipia u hrvatskoj državi za narodne dinastije*, Rad XXXII., Zagreb 1875; *Postavljanje knezova zadarskih za vlade mletačke (1202—1358)*, Izvještaj o c. kr. velikoj gimnaziji u Vinkovcima za školsku godinu 1876/7, Vinkovci 1877; *Zupe u hrvatskoj državi za vlade knezova i kraljeva narodne dinastije*, isti izvještaj (II. popr. izdanje) i izvještaj... koncem sk. g. 1878/9, Osijek 1879 (III. popr. izdanje); *Močvare između Murse (Osijeka) i Cibala (Vinkovaca)*, Izvještaj... u Vinkovcima za školsku godinu 1877/8, Osijek 1878; *Ces. kralj. velika gimnazija u Vinkovcima za prvoga stogodišta svoga obitanka 1780—1879*, Zagreb 1879 (i na njemačkom jeziku iste godine).

LIT.: J. Matasović, *Životopis Mije Brašnića*, Zagreb 1922. S. A.

BRAŠNO u širem smislu konačni je proizvod mehaničkog usitnjavanja (mljevenja) bilo koje krute tvari (na pr. b. od opeka, cementno b., Thomasovo b., koštano b. i t. d.). U užem smislu b. je proizvod usitnjavanja biljnih sirovina, koje sadržavaju škrob kao značajnu sastojinu. To su u prvom redu plodovi žitarica.

Samo je mljevenje vrlo zamršen postupak s velikim brojem sporednih i konačnih proizvoda.

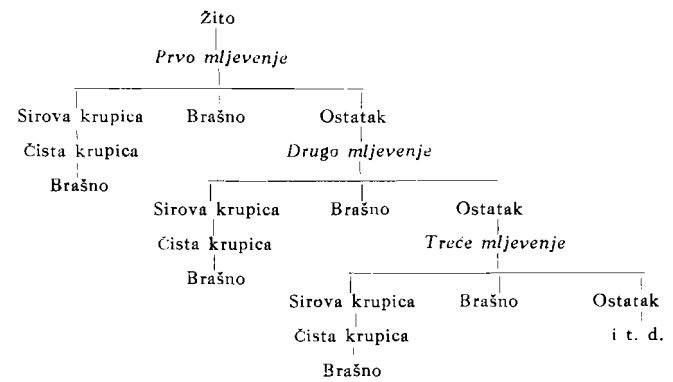

Sirova krupica (njem. Rohgrries) čisti se od dijelova ljuske; čista krupica (gris) melje se u b., koje je prvotrazredne kakvoće. Iz sheme se vidi, da se može mljeti dalje (obično 6, 7 ili 8 puta); kod toga nastaju mnogi sporedni proizvodi raznolike vrijednosti. No broj i kakvoća proizvoda postizavaju se nesamo brojem mljevenja nego i upotrebom sita različite finoće. Prema finoći b. se označuju brojevima: 0000, 000, 00, 0, 1, 2, 3, 4, 5, 6, 7, 7½; prva tri od navedenih brojeva brašna nazivaju se i dvostruko sipkim (njem. doppelgriffig), prvih pet sipkim (njem. griffig); tako se piše na pr. 0000gg, 0g, i t. d. O načinu mljevenja ovise sastav i hranljivost b-a. Škrob je glavna sastojina b-a. U manjim količinama sadržava b. vode, rudnih tvari, bjelančevina i masti; ova se nalazi u većoj količini u klici žitnoga zrna. B-a imaju toliko manje dušičnih tvari (bjelančevina), celuloznih vlaknaca, masti i rudnih tvari, koliko su finija i imaju više škroba. Probavljivost b-a opada, ako ima premalo ljuske i ljepiva, ali i onda, ako tih sastojina ima u velikoj količini, kao na pr. kod mekinja.

Prosječni sastav brašna izražen u postocima:

	V r s t b r a š n a			
	raženo	pšenično	kukuruzno	sojino
voda	15,3—16,0	15,3—15,6	13,0	11,5
pepeo (rudne tvari)	0,4—1,7	0,4—2,8	1,1	6,0
celulozna vlakna	0,06—1,0	0,1—2,6	1,4	6,0
mast	0,6—2,3	0,9—3,9	3,1	2,0—11,0
bjelančevine	5,6—13,2	11,2—17,1	9,6	45,0
škrob	56,8—73,4	49,8—70,0	71,7	30,0
šećer	3,9—9,6	1,8—8,4		

Ovi su uzroci, da je b. loše kakvoće, da se teško peče (njem. Backfähigkeit) i da ima abnormalan miris i tek: 1. klijanje žita i spremanje u vlažnim spremištima; 2. kad »zagori« kod preneglog mljevenja; 3. u vlažnom spremištu često dolazi do stvaranja plijesni i različitih bakterija; 4. u b-u su i različite štetne životinje, na pr. brašnar (*Tenebrio molitor*), osobito u starom brašnu. Pa i slučajnih se

nečistoća nalazi u b-u. Od biljnih parasita, koji se drže zrna i zaostaju katkad u b-u, najopasnija je glavica (*Secale cornutum*), jer je otrovna. Namjerno se b. patvori: 1. dodavanjem rudnih tvari, da se poveća težina (na pr. težac); 2. dodavanjem b-a od mahunastih plodova, kukuruza i od jeftinijih žitarica; 3. dodavanjem alaina (stipsa, kocelj) i soli aluminija pa sulfata bakra i cinka, da se poboljša pečenje.

Osim pšeničnog i raženog b. upotrebljavaju se i druge vrste. 1. Kukuruzno je b. u našim krajevima vrlo rašireno osim za kruh za pravljenje žganaca (palente ili pure). 2. Za dobivanje dovoljnih količina kruha dodaju se pšeničnom i raženom b. na pr. b. od ječma, zobi, heljde, od sjemena kiselic i različnoga korova te koštano b. 3. Ječmeno se b. upotrebljava naročito kao dodatak raženom. 4. Zoben b. dobra je dječja hrana, a u skandinavskim zemljama pravi se od njega kruh. 5. B. od soje služi u Aziji za pravljenje kruha; u Evropi se iz nje dobiva ulje, ali u novije vrijeme i b. Neugodan gorki okus b-a od soje potpuno se odstranjuje parenjem na vodenoj pari. U navedenoj tabeli razumijeva se pod b-om od soje ono, kojemu je oduzet najveći dio masti. 6. Rižino b. upotrebljava se pri proizvodnji čokolade, a osobito u kozmetici (puder). 7. B. od graha dodaje se često u količini od 5% lošem b-u za poboljšanje kakvoće (da se bolje peče). 8. Od b-a badema, pošto mu je oduzeta mast, priređuje se kruh za dijabetičare. J. R.-ić.

BRAŠNO MESO → Meso.

BRAŠNJACA → Gljive jestive i otrovne.

BRAŠOV, grad u Rumunjskoj, oko 600 m nad morem na stjecištu mnogih cesta, koje vode preko Transilvanskih Alpa u Veliku Vlašku, i uz željezničku prugu, koja vodi preko sedla Predeala u Ploesti i Bukurešt; stoga je vrlo važan u prometu, putničarstvu, trgovini i veleobrtu. Tu se prerađuje drvo, nafta, pamuk, željezo i šećer. Osnovao ga je Red njemačkih vitezova u 13. st.; središte je Nijemaca (Sasa) u Burzenlandu; ima 59.232 stan. (1930), u podjednakom broju Rumunja, Nijemaca i Mađara. Prvi ga zovu Brašov, drugi Kronstadt, a treći Brassó. Glavni je grad istoimenog rumunjskog okružja, u kojemu živi 167.946 stan. (1930) na 2605 km². N. Z.

BRAŠOVAN, Dragiša, * Vršac 1887, arhitekt. Svršio sveučilište u Budimpešti. Živi u Beogradu. Projektirao velik broj javnih građevina: državnu tiskaru u Beogradu, banku palaču u Novome Sadu, državne izložbene paviljone u Milanu i Barceloni, industrijsku komoru i eskontnu banku u Beogradu i mnogo privatnih zgrada. Z. S. M.

BRĂTESCU-VOINEȘTI, Jon (Joan), * Voinesti kod grada Târgoviște u južnim Karpatima 1867, najbolji suvremeni rumunjski pripovjedač (poput našeg Đalskog), predsjednik Rumunjske akademije nauka i generalni tajnik Rumunjskog zastupničkog doma. Počeo je pjesmama i novelama u časopisu Convorbiri literare, sličnom našem Vijencu. U njegovim novelama, bilješkama, skicama i utiscima ima finog opažanja i iskrenog osjećanja. Hvale i oblik njegovih novela. Kao najuspjelije novele spominju se: *Ne-amul Udreștilor*, *Niculaia Minciuna*, a naročito *Călătoria lui fi șade bine cu drumul*. Najradije crta slabe i iznemogle tipove, blage i dobre ljude, a osobito uspijeva u prikazivanju sukoba stare patrijarhalne rumunjske generacije i nove, zapadnjački orijentirane. P. S.

BRĂTIANU, rumunjska boljarska porodica, koje su članovi od odlučnog značenja za državni život Rumunjske od polovice 19. st. do najnovijeg vremena i glavni pokretači i vođe liberalne stranke. Braća Dimitrie, * Pitești 1818, † Bukurešt 21. VI. 1892, i Ion C. (stariji), * Pitești 2. VI. 1821, † Bukurešt 4. V. 1891, učili su u Parizu 1841 do 1848, tu su se zagrijali za republikanske ideje i sudjelovali u liberalnim pokretima. Učesnici u rumunjskoj revoluciji 1848 sklonili su se iza njezina neuspjeha u Pariz i London, gdje su radili za svoju zemlju i imali veze naročito s revolucionarnim prvacima onoga doba, Mazzinijem, Bakunjinom, Ledru-Rollinom i dr. Kad su se vratili u domovinu 1857, posvetili su se posve politici. D. postaje članom divana, 1867—68 ministrom nastave, zatim poslanikom u Carigradu. Ion je od 1859 nar. zastupnik, sudjeluje na ujedinenju obih kneževina i kod izbora Cuze, ali je zatim radio protiv njega za Karla Hohenzollerna (1866). G. 1867 do 1868 je ministar unutarnjih poslova, 1876 ministar financija, a 1876—88 kao vođa liberalne stranke ministar

predsjednik, tek ga je 1881 na kratko vrijeme zamijenio brat D., kad je s jednim dijelom stranke uzrokovao njezin rascjep i pad bratova kabineta. Nastojanjem Iona B. Rumunjska je sudjelovala u ratu 1877—78 te postigla nezavisnost i postala kraljevinom (1881). U njegovo je doba Rumunjska pristala uz Trojni savez i izvršena je izmjena ustava (1884). Njegov sin Ion ml. (Ionel), * Florica 20. VIII. 1864, † Bukurešt 24. IX. 1927, nastavlja očevu djelo-



ION BRĂTIANU ST.

vanje. Učio je tehniku u Parizu i sudjelovao kod izgradnje rumunjskih željeznica, 1895 postao je zastupnik, 1897 ministar javnih radnja, 1902 vanjskih poslova, a 1907, u doba velike seljačke bune, ministar unutarnjih poslova. G. 1909 preuzima od Sturdze vodstvo liberalne stranke i predsjedništvo kabineta (do 1911 i opet 1913—17). Odlikovao se smislom za praktičnost, zalagao se za zadovoljavanje seljačkog staleža i kao ministar unutarnjih poslova učinio mu znatne ustupke, a 1913 sklonuo kralja na agrarnu reformu, koju je proveo tek 1919. Vještom kombinacijom demokratskih i parlamentarnih načela s apsolutističkim i oligarhijskim umio je suzdržavati prenapli prijelaz s istočnih ustanova na zapadne. Svojim gospodarskim pothvatima izazvao je oporbu konzervativaca Take Ionescu i Marghilomana. Na početku svjetskoga rata 1914 kao predsjednik vlade sklonuo je kralja, da Rumunjska poput Italije sačuva neutralnost. Nakon kraljeve smrti potpisao je 5. VIII. 1916 u Bukureštu ugovor s aliiranim državama i doveo Rumunjsku u rat na njihovoj strani. Vojnički slom Rumunjske i posebni mir u Bukureštu 7. V. 1917 bijahu težak udarac za njegov politički ugled. Pobjeda antante omogućila mu je, da u siječnju 1919 obrazuje prvu vladu Velike Rumunjske. Na mirovnoj konferenciji u Parizu nije mu uspjelo ostvariti zahtjeve Rumunjske na čitav Banat, pa nije htio potpisati mirovni ugovor niti prekinuti rumunjsko zaposjednuće Budimpešte. Odstupio je 27. IX. 1919, ali se vratio na vlast 19. I. 1922 i ostao do 31. III. 1926. Posljednju je vladu obrazovao potkraj lipnja 1927. Uporno je radio, da iza smrti kralja Ferdinanda dođe na prijestolje unuk mu Mihajlo uz isključenje oca mu, kasnijega kralja Karola. Brat mu Vintila, * 28. IX. 1867, † 22. XII. 1930, također inženjer, postao je glavni ravnatelj Rumunjske banke, 1916 ministar rata, a od 1919 ministar financija u svim kabinetskim brata, koga je naslijedio kao predsjednik vlade do 1928. J. N.

BRĂTİMLJENJE → Pobratimstvo.

BRĂTİMSKE BLAGAJNE → Rudarsko osiguranje.

BRĂTINA, Valo, * Idrija 6. II. 1887, glumac i režiser. U Ljubljani je polazio umjetno-obrtnu, isto i dramsku školu (1904—06), a zatim nastupao na raznim pozornicama. Od 1928 je član kazališta u Ljubljani. Njegova su domena različite uloge, u prvom redu seljačke. Uspješno se istaknuo kao scenograf. Posebnu je brigu posvećivao domaćoj dramatici. B. K.-t.

BRĂTISLAVA (lat. Posonium, njem. Pressburg, mađ. Poszony, hrv. Požun, slovački Bratislava), glavni grad republike Slovačke, leži 153 m nad morem, na 17° i 6' istočne duljine i na 48° 8' i 20" sjeverne širine. Grad je smješten u ljupkoj kotlini na lijevoj obali Dunava. Kotlina je zaštićena sa sjevera Malim Karpatima, pokrivenim bjelogoričnom šumom, a na jugozapadu brojnim vinogradima. Zbog blage klime grad pripada među najzdravije gradove Srednje Evrope. Ima 123.844 stan. (1930), od kojih su većinom Slovaci, a uz njih ima Nijemaca, Mađara i Židova. Bratislava je kao glavni grad države sjelo predsjednika republike, vlade, centralnih ureda i brojnih naučnih i kulturnih ustanova. U Bratislavi su sveučilište i tehnika, te stručne i srednje škole svakog stupnja. Tu je središte slovačke trgovine i veleobrtu; zastupane su ove vrste: kemički i magnezitovi proizvodi, mineralna ulja, tkalačka roba, ljepenka, gumena roba, četke, kabeli, drvarski i kožarski veleobrt, voće, vino, pivo i t. d. Veliko značenje za drža-



(Foto J. Hofer, Bratislava)
BRATISLAVA, Pogled na Dunav

vu ima bratislavská luka, izgrađena poslije svjetskog rata; luka zauzima potpuno 85 ha, a u basene može unići 375 lađa. G. 1938 bilo je ukrcano 226.797 tona robe, iskrcano 551.471 tona, prekrčano 778.268 tona, a tranzit je bio 1,302.902 tone. B. je središte željezničkog prometa na glavnoj liniji Berlin—Beč—Budimpešta—Beograd, a na aerodromu u Vajnorima pristaju avioni njemačke Lufthanse.

B. je odavna naseljena, po svoj prilici već od 2. st. pr. Kr. Tu su imali sjelo t. zv. dunavski Kelti, o čemu svjedoče novci, nađeni u okolini staroga grada. U 1. st. pos. Kr. imale su tu XIV. i XV. rimska legija malu tvrđavu. Poslije pada rimskog carstva proživjeli su trgovci i veleobrtnici, koji su tu ostali poslije odlaska rimske posade, teške časove. Mijenjali su se kao gospodari grada Goti, Huni, Avari i Slaveni, a bolja vremena nastala su za grad tek za Velikomoravske države u doba Vratislava, kad je tu sagrađena velika tvrđava. Od toga vremena (907) potječe najstariji naziv grada. Slavenski knezovi bili su vatereni širitelji kršćanstva, a kao posljedica toga može se smatrati, što je B. od 12. st. sve do danas sjelo prepošta. Poslije raspada Velikomoravske države došao je grad u ruke ugarskih kraljeva, koji su nastojali da zadrže to važno mjesto i tvrđavu pod svojom vlašću. Zatim su kroz Bratislavu prošle križarske čete. G. 1241 opustošili su predgrađa Bratislave Tataři. G. 1271 dobio je Bratislavu i okolicu Přemysl Otakar, koji je zauzeo i Devin, Stupavu, Modru, Trnavu. Posljednji kralj iz kuće Arpadovića, Andrija III., darovao je gradu 1291 veliku ispravu, kojom podjeljuje građanima grada rijetke povlastice. G. 1436 dobio je grad od kralja Zigmunda ispravu s grbom, kojom je Zigmund obnovio sve prijašnje povlastice i prava grada.

Za Matijaša Korvina osnovana je 1467 u Bratislavi visoka škola, nazvana Academia Istropolitana. Taj vladar izdao je za grad t. zv. zlatnu bulu, kojom je potvrdio dotadašnji izvanredni pravni položaj grada i darovao mu i pravo mača



(Foto STK)
BRATISLAVA, Hviezdoslavovo námestie s hotelom Carlton

(ius gladii) ili pravo pogubljenja. Poslije Matijaševe smrti sveučilište je prestalo s radom, a grad je izgubio mnogo od svoga značenja. Poslije bitke na Mohaču 1526 prešla je vlast na Habsburgovce, koji su držali Bratislavu glavnim gradom ugarskog kraljevstva sve do 1848. G. 1563 dao se kruniti u glavnoj bratislavskoj crkvi nadvojvoda Maksimilijan. To je bilo prvo krunjenje u Bratislavi. Od te godine pa sve do 1830, do krunjenja Ferdinandova, krunilo se u Bratislavi svega 11 kraljeva i 8 kraljica habsburške dinastije. U 17. st. počela se tu razvijati slovačka književnost. Tu je djelovao svjetski poznati slovački učenjak Matej Bél (1684—1774) kao ravnatelj liceja. Za vladanja Marije Terezije okupilo se tu plemstvo, a u nutarnjem je gradu podignut čitav niz lijepih plemićkih palača. No tada su bile na žalost razorene stare gradske utvrde, od kojih su ostali kao uspomene na prošlost samo Michalski toranj i vrata.

U 18. st. bio je upravitelj grada sasko-tješinski vojvoda Albert, koji je u bratislavskom dvorcu osnovao svoju svjetski glasovitu grafičku zbirku, koja se danas nalazi pod imenom Albertina u Beču. U gradu je zatim bio t. zv. generalni seminar za čitav teritorij bivše Ugarske; tu je i Bernolák stvorio svoje prijedloge za osnivanje učenog društva.

G. 1800 unutarnji je grad bio opustošen od velikog požara. G. 1805 sklopljen je u zrcalnoj dvorani Primacijalne palače (danas vijećnica) t. zv. požunski mir s Napoleonom. G. 1809 pojavili su se opet pred gradom Francuzi pod vodstvom maršala Davousta, koji su bombardirali grad. G. 1811 potpalili su vojnici austrijske pukovnije, a talijanske narodnosti, zgradu staroga grada, i ona je otada u ruševinama. U 19. st. susrećemo u Bratislavi čitav niz istaknutih slovačkih narodnih preporoditelja, koji su tu učili odnosno djelovali. To su Jozef Ignác Bajza, Anton Bernolák, Štefan Leška, Michal Semian, Michal Inštoris



(Foto STK)
BRATISLAVA, Perivoj pred palačom Avion

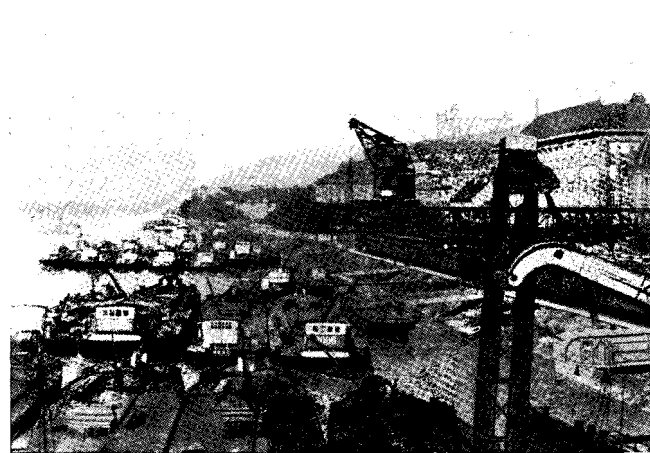

BRATISLAVA, Luka

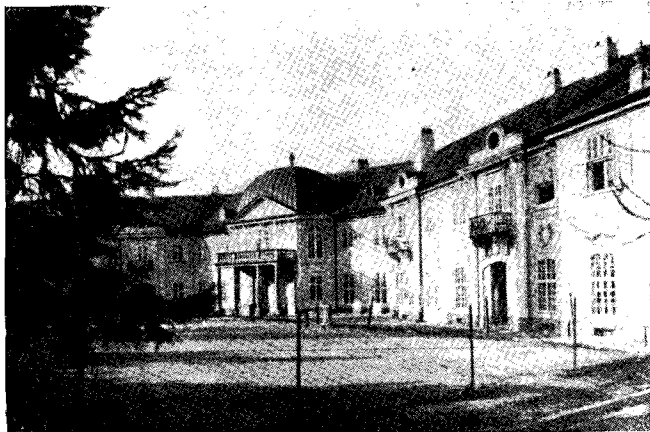

BRATISLAVA, Bivši medicinski fakultet

Mošovský, Jur. Palkovič, Pavel Šafárik, Ján Hollý, Ludovít Štúr, Samuel Chalupka, zatim J. M. Hurban i J. M. Hodža.

G. 1818 plovila je Dunavom prva parna lađa, a od 1830 uspostavlja se redovni parobrodarski promet. G. 1848 došlo je do nereda, i mađarska revolucionarna vojska zaposjela je grad. U prosincu iste godine ušla je u grad austrijska vojska, a 1849 velika ruska armada. 22. VII. 1866 bila se pred Bratislavom u Lamači velika bitka između austro-ugarske i pruske vojske. Poslije svršetka svjetskog rata grad je pripojen čehoslovačkoj državi, a od 1939 je glavni grad republike Slovačke.

Spomenici grada Bratislave. Prehistorijski i rimski spomenici: Iskopine u gradskom muzeju i u Muzeju za poznavanje domovine u zgradi Zemljoradničkog muzeja kod Dunava.

Romanski spomenici: T. zv. mala prepoštova palača i romanski stupovi u stubištu vijećnice.

Gotski spomenici: Katedrala (hram sv. Martina), crkva bivšeg samostana klarisa, franjevačka crkva, kapelica sv. Ivana Krstitelja, kapelica sv. Katarine, istočna t. zv. Korvionova vrata i unutrašnji dijelovi tvrđave. Vijećnica.

Renesansni spomenici: Zgrada bivše Akademije Istropolitanske, Dom društva vinogradara, t. zv. Husitski dom, dijelovi vijećnice, Segnerov dom i t. d.

Barokni, rokoko i klasicistički spomenici: Crkva i samostan kapucina, crkva i samostan milosrdnika, crkva sv. Trojice (bivša crkva križara), crkva i samostan redovnica sv. Elizabete, crkva i samostan Notre Dame, crkva na Zuckermandelu, kapelica sv. Ivana davaoca milostinje u katedrali od J. R. Donnera, brojne plemićke palače, ruševine tvrđave i t. d.

Kipovi i spomenici u gradu: Rolandova česma pred vijećnicom iz 1572, nadgrobnni spomenik Mikulaša Pálffyja u katedrali od augsburškog kipara Menellera iz prve četvrti 17. st., Sv. Juraj u predvorju Primacijalne palače iz polovine 17. st., stup s Bl. Dj. Marijom pred crkvom isusovaca iz 1672, Sv. Trojica na Ribnom trgu iz 1713, stup s kipom Bl. Dj. Marije na Trgu 14. ožujka iz 1723, kip sv. Martina od J. R. Donnera u katedrali iz 1734, kip Imricha Esterházyja, ostrogonskog nadbiskupa, iz 1734 u kapelici sv. Ivana davaoca milostinje u katedrali od J. R. Donnera, stup sv. Florijana na Pöckovu trgu (pred Blumentalskom crkvom) iz 1732, stup sv. Josipa kraj samostana Notre Dame iz 1764, česma na Trgu Andreja Hlinke pred samostanom milosrdnika iz 1825, zdenac s lavom na Kadlecovu trgu, obnovljen 1749, kip Jána Nepomuka Hummela (istaknutog kompozitora, rođenog u Bratislavi 1778) od Viktora Tilgnera iz 1887, Ganimedov zdenac iz 1888 od Viktora Tilgnera kraj Slovačkog narodnog kazališta, spomenik dvojici slovačkih vojnika, smaknutih u svjetskom ratu, od arhitekta E. Belluša iz 1927 na općem groblju, spomenik Hviezdoslavov iz 1937 od Vojteha Ihriskog pred Slovačkim narodnim kazalištem i mnogi drugi.

LIT.: K. Culen, *Cesta k našej Bratislave*, 1934; O. Faust, *Stará Bratislava a Juhoslovani* (Zo starých zápisnic), 1930; Korabinszky, *Producten Lexicon*, Pressburg 1786; Kovijanic, *Bratislava i Jugoslaveni* (Slovačka), 1932; Ortvay, *Geschichte der Stadt Pressburg*, 1892—1910; Portisch, *Geschichte der Stadt Pressburg*, 1933; Dr. Pražák, *Slovaci i Jugoslaveni* (Slovačka), 1932. O. F. t.

BRATONOŽIČI, pleme u Crnoj Gori, između Pipera, Kuča, Rovaca i Vasojevića, a spominje se prvi put 1455. Dijeli se na Brskut i Donje Bratonožiče. Ima oko 400 kuća. Znamenit je manastir Duga.

LIT.: Erdeljanović, *Postanak plemena Bratonožiča*, Naselja 6. S. M. S.

BRATOVŠTINE. Po crkvenom pravu spadaju b. među katolička vjerska društva. Po kan. 700 Kodeksa kanonskog prava razlikuju se tri vrste crkvenih vjerskih društava; to su: treći redovi svjetovnjački, pobožna udruženja i bratovštine. Razlika među njima dolazi od posebne svrhe, kojoj služe. Pobožna udruženja imaju svrhu da gaje i izvršuju posebnu kakvu pobožnost ili dobrotvornost (»opus pietatis aut charitatis»). Ako takvo pobožno udruženje promiče i javno bogoslužje i propisno je osnovano i ustrojeno (organizovano), naziva se posebnim imenom »bratovština«.

B. su dakle posebna vrst katoličkih vjersko-dobrotvornih društava. Vjerskim značajem odlikuju se osobito t. zv. Zborovi Marijini (»Congregationes Marianaek»), koje su sredinom 16. st. počeli osnivati isusovci najprije u Italiji, a onda i u drugim stranama svijeta, iako je i danas još sporno, da li oni spadaju među bratovštine ili u pobožna udruženja uopće. Kodeks kan. prava donosi zajedno propise za bratovštine i za druga pobožna udruženja (kk. 707 do 719). U kan. 711, § 2, biskupima je stavljeno na brigu, da se u svakoj župi osnuju dvije bratovštine: Bratovština Presv. Oltarskoga Sakramenta i Bratovština Kršćanskoga nauka. To su zato dvije opće i obvezatne crkvene bratovštine.

LIT.: Beringer-Steiner S. J., *Kirchliche Vereinigungen von Gläubigen*, Paderborn 1922; Beil, *Das kirchliche Vereinsrecht*, Paderborn 1932; R. Rogošić, *Priručnik crkvenoga prava*, Zagreb 1941; A. Crnica, *Kanonsko pravo katoličke crkve*, sv. II., ul. 2, Šibenik 1941. Fr. H.

Povijest. Crkvene b-e dolaze u povijesti pod latinskim nazivima: confraternitas, fraternitas, sodalitas, scola, fratilia i sl., a Hrvati ih zovu: bratovština, bratština ili brašćina, bratimstvo, bratstvo, bratja, bratimi, skula ili škola, a zagrebačkoj biskupiji i kalendaš (prema lat. Kalendae). Istim imenima nazivala su se i stručna ili staleška društva obrtnika (korporacije, → cehovi), jer su i obrtničke b-e usko vezane uz crkvu i uz crkveni život, ali se pod b-ma danas misle crkvena društva.

Zametak kršćanskih pobožnih društava i njihov odnos prema staleškim udružbama nije moguće pratiti u ranijem srednjem vijeku. Stara rimska *Collegia opificum*, koja su u zapadnoj Evropi propala s carstvom, održala su se u Istočnom carstvu. U Italiji su se počela osnivati slična društva na vjerskoj osnovi u 6. st. pod imenom *scolae*. Bujan bratimski život, koji se u Dalmaciji može pratiti već od 11. st., mogao bi se protumačiti bizantskim uplivom t. j. održanjem niti bizantske tradicije u Dalmaciji i u pogledu udruživanja.

U samoj crkvi možemo zacetke nabožnog i dobrotvornog udruživanja vidjeti, kad prvoga kršćanskog mučenika sv. Stjepana pokapaju *virii timorati*. Misao bratstva u Kristu vodila je prve kršćane u organiziranju uzajamnoga potpomaganja i promicanja kršćanskog bogoslužja za vrijeme progona. To se bratstvo očitovalo i u zajedničkim blagovanjima, t. zv. *agapama*, koji su običaj sačuvali baš bratovštine do naših dana.

Ova stara kršćanska bratstva predstavljaju bit kasnijih bratovština: brinu se za ukop i čašćenje grobova mučenika i drugih kršćana, pomažu milostinjom siromašne kršćane, brinu se za gradnju i uzdržavanje crkava i oltara i t. d. Kad je crkva ojačala, podupirale su ovakva bratstva i svjetovne i crkvene vlasti posebnim povlasticama, u crkvi im dale mjesto odmah iza svećenstva i redovnika i nadzirale njih i njihov imutak kao dobro, namijenjeno javnom bogoslužju.

Koliko je poznato, prvi statut za b-u uredio je biskup Hincmarus u Reimsu g. 859. Rimske bratovštine imaju već 967 posebne barjake, pod kojima polaze na svečan doček cara Otona I. No pitanje su nam bratovštine poznate počevši od 12. st.

Novo je razdoblje nastalo za b-e u 13. st., kad je osnivanjem novih redova (franjevačkog, dominikanskog) i djelovanjem bičevalačkog (flagelantskog) pokreta u Italiji nastao preporod kršćanskog života. Otada se b-e diferenciraju sve više u pravcu njegovanja posebne grane kršćanske pobožnosti, pojedine s obavezom bičevanja. Kako istodobno nastaju samovoljnim osnivanjem novih bratovština različite pretjeranosti i presizanje u područje crkvenoga starješin-



(Foto Božić, Korčula)

BRATOVŠTINA SVIH SVETIH U KORČULI, Reljef na kući bratovštine s prikazom braće u bratimskom ruhu pri čašenju križa

stva, crkva je morala izdavati propise, da se unese red i stega u njihove redove. Tako je sinod u Arlesu 1234 odredio, da b-e moraju u svemu biti podvrgnute svojem ordinariju (biskupu), koji odobrava njihov osnutak i vrši nad njima nadzor, a isto tako da moraju izraditi svoj statut (koji također odobrava biskup) i držati ga se. Flagelantske b-e održale su se pojedinačno — usprkos papinskim zabranama u 14. st. — i u kasnijim stoljećima.

Povod osnivanju b-a nije bila uvijek pobožnost, nego naročito epidemije, ratovi, požari, glad i različna društvena zla. Tako nastaju b-e pod imenom Bl. Djevice Marije, Duha Svetoga, sv. Antuna opata, sv. Lazara i sv. Roka s posebnim zadatkom: da njeguju bolesnike, ukapaju mrtve (osobito za vrijeme kuge), uzdržavaju skloništa za nemoćne i starce, gase požare, brinu se za siromaha i za nezakonitu djecu i t. d.

Najviše se raširio broj onih bratovština, kojima je bio prvotni zadatak podizanje, zatim uzdržavanje pojedinih crkava i oltara te održavanje bogoslužja u tim crkvama, odnosno na tim oltarima, jer u to doba sami vjernici uzdržavaju crkve, pa i župne, te b-e živo učestvuju u bogoslužju.

Po svojoj biti b-e su izrazito lokalno-tradicionalne ustanove, pa kroz stoljeća čuvaju mjesne običaje. No ipak neke od njih dobivaju s vremenom opći značaj, kad se njihova pobožnost, za koju su od crkve dobile posebne oprostite, raširila po svim krajevima. Katkada takve b-e dobivaju naziv archiconfraternitas, pa im se pridružuju i druge b-e, da mogu biti dionice njihovih duhovnih dobara. Takva je bila B. Sv. Duha u Rimu, osnovana uz istoimeni gostinjac (hospital), što ga je bio utemeljio papa Inocencije III. (1198—1216). Ona se brinula za uzdržavanje gostinca, a kako je bila povlaštena mnogim duhovnim dobrima, naročito od pape Eugena IV. 1446, upisivali su se u nju mnogi ljudi iz čitave Evrope, pa i iz naših krajeva. Među ostalima nalazili su se u njezinu imeniku: 1480 udova Doroteja Frankopanka, 1493 Juraj Orlovčić Ripački, 1520 Ivan Karlović. Po ovom gostinju odnosno b-i i u ostalim su se krajevima ovakve ustanove nazivale imenom Sv. Duha, na pr. u Senju, Šibeniku, Trogiru, Baški i dr. — G. 1211 osnovao je sv. Dominik b-u »Magne confraternitas« u Toulousi, pa se jamačno od nje razvila B. sv. Krunice ili Ruzarija, koja se širila svagdje, gdje je bilo dominikanaca. Računa se, da ih je već u prvoj polovici 13. st. bilo oko 4000; još se više raširila, otkad ju je 1604 papa Klement VIII. obdario oprostima. — G. 1270 osnovana je zaslugom sv. Bonaventura B. sedam žalosti Bl. Dj. Marije, koje su braća nosila crni škapular.

U 13. st. nastala je raširena B. presv. Trojstva, koje su članovi nosili bijeli škapular. Od nje se razvio — zaslugom Ivana de Matha i Feliksa de Valois — red trinitaraca. Tada je nastala i B. Gospe od Karmela, koju je osobito širio sv. Šimun Stock. Kako su i njeni članovi nosili škapular, ova se b. posebno nazivala B. Gospe od škapulara, jer je od sličnih bila najraširenija.

Među starije i raširenije b-e, nastale tokom srednjega vijeka, mogu se još ubrojiti: B. Tijela Gospodinova, B. dobre smrti, B. sv. Franje (koju šire franjevci), sv. Jakova, Ivana Krstitelja, sv. Marka (i redom drugih apostola), Gospe od Milosrda, Gospe od Navještenja, sv. Mihovila, sv. Nikole, sv. Roka i Svih Svetih.

Novo razdoblje u životu b. nastaje u 16. st. Luther je zabacio b-e kao nepotrebne, dok se u katoličkom svijetu ponovno razbuktao vjerski život i s njime se umnožile b-c nesamo brojčano, nego su nastale i neke nove vrste s novim ciljevima, kao i kongregacije Marijine (v.). Među prvima je B. presv. Sakramenta, kojoj je glavni cilj štovanje presv. Euharistije. Prva je osnovana već u Rimu 1501, a kad je 1539 papa ovakvu b-u u sv. Mariji sopra Minerva u Rimu podigao na nadbratovštinu i podijelio joj veće oprostite, postala je ona jedna od najraširenijih b-a po svojoj Evropi sve do danas. — Druga je vrlo značajna b. za svoje vrijeme B. kršćanskog nauka. Udruživanje u svrhu poučavanja i zajedničkog recitiranja kršćanskoga nauka počelo je u Italiji već u četvrtom desetljeću 16. st. (djelatnost Castellina da Castello). Papa Pio V. odobrio je i preporučio 1571 osnivanje B-e kršćanskog nauka po svem kršćanskom svijetu, pa su se ondada raširile isprva pojedinačnom pobudom, a poslije i službenim putem gotovo po svim katoličkim župama. Ovu je b-u papa Pavao V. 1607 podigao na nadbratovštinu i podijelio joj nove povlastice.

Posebno obilježje imala je B. sv. križarske vojne (Fraternitas Sanctae Cruciatæ), koju je 1517 osnovao papa Leon X. Imala je ujediniti sve evropske kršćanske vladare za borbu protiv Osmanlija. Trebala je uz trošak od 800.000 dukata podići na oružje 60.000 pješaka, 12.000 lakih i 4.000 teških konjanika.

Od kasnije osnovanih b-a velik je ugled stekla B-a Muke i smrti Kristove, koju su osnovali isusovci u Rimu 1648; cilj joj je bio priprava na dobru smrt, pa se katkada i zove B. dobre smrti poput starijih b-a toga imena. Širila se uglavnom po isusovačkim crkvama. U 18. st. osnovao je sv. Leonardo a Porto Maurizio B-u presv. Srca Isusova, koja je i danas dosta raširena. U 19. st. osnovane su B. Srca Marijina, B. Predragocene Krvi, B. Gospe Lurdske i t. d.

U tom je razdoblju crkva vodila sve jači nadzor nad bratovštinama i u duhovnom i u imovnom smislu, što je naročito bilo formulirano na tridentskom saboru, a zatim u kanonu crkvenoga prava. Svjetovne su vlasti htjele također vršiti nadzor nad bratovštinama, pa je zbog toga dolazilo i do mjesne napetosti između crkvenih i svjetovnih vlasti, osobito u mletačkoj republici, koja je bratovštine proglašavala svjetovnim ustanovama (nazivajući ih svijesno scuole laiche) i branila crkvenim licima miješanje u stvari bratovština. Stoga su i statuti naših primorskih općina sadržavali propis o nadzoru vlasti nad upravom i imovinom bratovština.

Uza sav svoj golem broj b-e su tokom 18. st. počele nazadovati. Kad se ohladio duh osnivača, mnoge stare b-e održavaju tek formalno stare običaje. K tomu su nadošli teški udarci sa strane političkih vlasti u doba prosvijećenog apsolutizma i revolucija koncem 18. i početkom 19. st. Mnoge su b-e prepale ukidanjem isusovačkog reda; u austrijskim zemljama vrlo mnogo ih je ukinuto za Josipa II., a u drugim krajevima Evrope u doba Napoleona. Tom je prilikom malo b-a ostalo na životu, ali su se mnoge zatim opet uspostavljale ili su se nove osnivale; no nikada više nisu b-e u Evropi postigle ni staroga broja ni utjecaja u društvenom ili crkvenom životu. Osim toga u nekim su državama liberalne vlasti i kasnije ograničavale osnivanje i javno djelovanje b-a. Njihovo staro društveno djelovanje preuzela je na sebe dobrim dijelom svjetovna ili crkvena vlast, pa je današnjim bratovštinama ponajviše zadatak samo promicanje neke pobožnosti više manje strogo unutar crkvenih zidova.

Bratovštine kod Hrvata. Bratovštinski život katoličke Evrope našao je živog odjeka i u hrvatskim krajevima, naročito ondje, gdje su bile sređene crkvene prilike. Dok je najgore bilo u krajevima pod turskom vlašću, najbujnije su cvale b-e u primorskim krajevima, jamačno zbog blizine Italije, kolijevke pobožnog udruživanja. Prve vijesti o b-ma u dalmatinskoj Hrvatskoj idu čak u 12. st. U pismu pape Urbana III. splitskom biskupu od 11. studenoga 1186 (kojim odobrava zaključke splitskog sabora) odobrava se i to, što je biskup zabranio neka »conventicula... que fraternitates appelluntur«. Za Zadar postoji stara predaja, da je papa Aleksandar III., kojega su Zadrani 1177 dočekali »immensis laudibus et canticis in eorum sclavica lingua«, tom zgodom podijelio b-i crkve sv. Silvestra posebne oprostite za njihovu pobožnost četrdesetsatnog klanjanja.

Stvarnijih vijesti o dalmatinskim b-ma imamo iz 13. st. Tada postoje b-e valjda u svim dalmatinskim gradovima. Čini se, da su one većinom bičevalačke, i to, začudo, već prije flagelantskog pokreta Rainera Fasanija, pokrenutog u Perugia 1258. Izričito se zovu naime u izvorima bičevaocima (verberanti, batuti): B. sv. Silvestra u Zadru 1214, 1297 i 1380, zatim u crkvi Svih Svetih u Dubrovniku 1215, odnosno 1225, u Kotoru 1298; iz 13. st. je jamačno i bičevalačka B. sv. Kristofora u Rabu, 1301 osnovana je bičevalačka B. Svih Svetih u Korčuli. Usprkos zabranama bičevalačke b-e postoje u Dalmaciji i dalje, barem po imenu, valjda

zato, što nisu pravile izgreda poput onih u Italiji. Tako, osim već spomenutih, postoji u Stonu takva b. u 14. i 15. st., u Krku se spominje *B. sv. Marije i Ivana* pod imenom »batudie« od 1348 do 1814, a u Dobrinju na Krku od 1450 do 1617. Da su se naši flagelanti doista bičevali, znademo izravno iz izvora; tako na pr. statut rapske *B-e sv. Kristofora* od 1443 propisuje, da svaki brat mora svake nedjelje u ranu zoru doći u crkvu sv. Kristofora, odakle svi polaze obučeni u tunike od crkve do crkve po gradu bičujući se; bičuju se i kad sprovode brata do groba. Neke su se b-e bičevalaca još zarana prekrstile. Tako se ona u Kotoru pretvorila u *B-u dobre smrti*, a ona u Zadru u *B-u milosrđa*. Jedna i druga brinule su se otada za pokapanje mrtvih, posebno za vrijeme kužnih bolesti.

Iz 13. st. imamo vijesti o još nekoliko b-a po Dalmaciji: *B. sv. Jakova* u Zadru, uz crkvu istoimenoga gostinjca, spominje se već 1203; *B. Gospe od Milosrđa* u Šibeniku, osnovana 25. IV. 1208; *B. Sv. Duha* u Šibeniku, osnovana možda 1220; *B. sv. Mihajla* u Gružu 1290; *B. Gospe od Ružarija* postojala je jamačno već u 13. st. u Zadru i u Dubrovniku uz ondješnje dominikanske samostane, ma da imamo o njima sigurnih vijesti istom iz 15. st.; stara predaja hoće, da je u 13. st. osnovana i *B. sv. Duha* u Baški na Krku, ma da imamo o njoj sigurnu vijest istom iz 1425; *B. sv. Franje* u Krku ima statut sastavljen 1300.

Iz 14. i 15. st. poznamo već veći broj bratovština i po točnijim podatcima, a nekima poznamo i statute (matricule) s popisom članova. Tada se već javljaju i prve b-e iz sjeverne Hrvatske. Te su se sredovječne b. osobito u primorskim krajevima podržavale i kroz kasnija stoljeća, katkada sve do naših dana; spominjemo starije i raširenije.

B. Tijela Gospodinova postoji u Šibeniku od 1356, a statut ima iz 1447, dok je poznata u mnogim primorskim mjestima iz kasnijih stoljeća, a kod Sv. Marka u Zagrebu osnovana je 1615; *B. dobre smrti*, kojoj je glavna briga sretna smrt članova u duhovnom i tjelesnom smislu, jest korčulanska *B. Svih Svetih*, osnovana 1301, kao i zagrebačka osnovana u stolnoj crkvi 1380; a i kotorski bičevaoci pretvorili su se u *B-u dobre smrti*; priprava na smrt često je glavni cilj mnogim b-ma, koje su se i drukčije zvale, na pr. *B. sv. Barbare* u Brdovcu, koja je bila osnovana 1675 i imala članove u 60 župa; kasnije se mnogo raširila, naročito nastojanjem isusovaca. *B-e sv. Duha* su sve stare, pa za one u Šibeniku i Baški znamo, da im osnutak pada u 13. st., u Zadru je utemeljena 1304, u Krku je postojala 1348, u Trogiru 1365, u Splitu 1369, u Hvaru postoji u 16. st. i t. d. *Za B-u sv. Filipa i Jakova* znademo, da je postojala u Dobrinju na Krku već prije 1396, a u Splitu prije 1423. *B. sv. Franje* postoji u Krku već prije 1300, u Stonu 1427, a jamačno i drugdje uz franjevačke samostane. *B. sv. Ivana* postojala je u Vrbniku 1323, u Krku 1348, u Trogiru prije 1365, u Dobrinju 1398, u Šibeniku ima statute iz 1444, a u Dubrovniku je osnovana 1490. *B. sv. Jakova* postoji u Zadru već 1203, u Dobrinju 1380, a u Šibeniku je osnovana 1406 kao b-a hodočasnika sv. Jakovu u Santiagu de Compostela. *B. Gospe* ili *Bl. Djevice Marije* pod različnim nazivima postojala je u mnogim mjestima od starije, tako se u Krku spominje 1305, u Baški postoji od 1425, u Šibeniku ima pravilnik od 1452, u Bagu se spominje 1460 i t. d. *B. Gospe od krunice* ili *Ružarija*, koja je postojala u Zadru i Dubrovniku jamačno već u 13. st., znatno se kasnije raširila, tako da je u 17. i 18. st. ima gotovo u svakoj župi; u Grobniku je postojala u 16. st., a darivao ju je i sigetski junak Nikola Zrinski. *B. Gospe od Karmela* raširila se kod nas, čini se, kasnije, u 17. i 18. st. (Hvar, Zadar, Dubrovnik, Krk i dr.). *B. Gospe od Milosrđa* osnovana je u Šibeniku 1208, u Zagrebu u prebendarskom zboru u 14. st., a 1493 u Zadru i t. d. *B. sv. Marka* osnovana je u Zadru 1321, a u Šibeniku postojala je već 1370. *B. sv. Mihovila* postojala je u Zadru 1316, u Splitu 1412, u Baški 1423, a u 15. st. postoji već u Gružu i Šipanu. *B. sv. Nikole* postoji gotovo u svim primorskim mjestima još tokom srednjega vijeka (u Splitu je osnovana 1349, u Kotoru postoji 1352, u Splitu 1370, u Stonu je osnovana 1389), ali one su većinom društva mornara. *B. sv. Petra* postoji u Vrbniku već 1347, a u Splitu 1359. *B. sv. Roka* ima potvrde istom iz 16. st., i to na pr. iz Zadra, Korčule, Dubrovnika, Boljuna i Krka. *B. sv. Stjepana* potvrđena je na pr. iz Bribira 1487, dok su mnoge druge mlade. *B. Svih Svetih* ide među najstarije b-e, ona u Korčuli osnovana je 1301, u Šibeniku ima statut iz 1428, a u Blatu na Korčuli

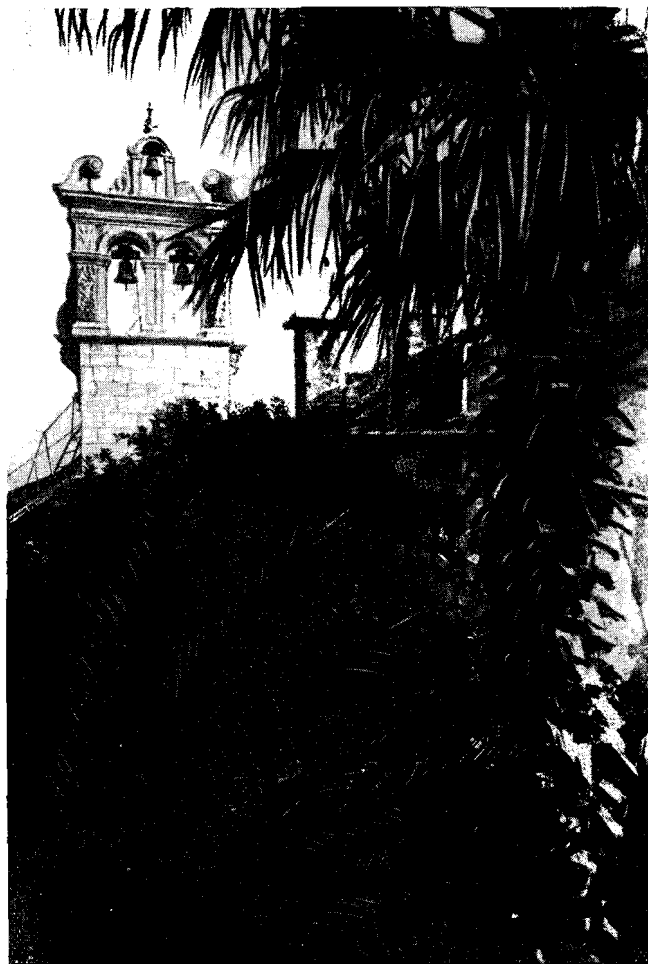

BRATOVŠTINA SVIH SVETIH U KORČULI, Zvonik bratimske crkve

postojala je također u 14. st. *B. sv. Trojstva* spominje se u Dobrinju 1480, a u Dubrovniku je osnovana 1491. — Osim navedenih često idu u veliku starinu b-e, koje nose ime župnog ili biskupijskog zaštitnika; tako u Splitu *B. sv. Duje* postoji već 1359, u Krku *B. sv. Kvirina* 1348, a u Dubrovniku *B. sv. Vlaha* u 14. st.

I od novovjekih crkvenih b-a neke su se naročito mnogo proširile u našim krajevima. Među ove ide *B. presv. Sakramenta*, koja postoji na pr. u Zadru od 1505, u Dubrovniku od 1550, u Hvaru je postojala već 1579, u Senju je osnovana 1589 i t. d. *B-e kršćanskog nauka* počele su se kod nas promicati nastojanjem ordinarija koncem 16. st., mnoge su se osnovale tokom 17. st., a u 18. st. su vrlo brojne (u zagrebačkoj biskupiji i pod imenom Anđela čuvara); među prvima spominju se takve b-e u Rabu i Krku 1603, u Zadru 1625, a splitski sinod 1688 konstatira, da je biskup (Stjepan Cosmi) u cijeloj biskupiji organizirao b-e kršć. nauka; kaločka biskupija izdaje 1767 poseban molitvenik za »bratinstva od nauka krstjanskoga«. *B-e muke i smrti Isusove* (zване i b. od Križa ili b. dobre smrti) osnivali su isusovci uz svoje crkve, i puk im je prilazio na hiljade; u Zagrebu i na Rijeci osnovana je 1653, u Varaždinu 1662, u Dubrovniku prije 1670, u Osijeku 1703, u Požegi 1704, a u Petrovaradinu 1713.

Broj je b-a po selima i gradovima bio prevelik, naročito u primorju, ako i ne računamo obrtničke b-e. Najveći ih je broj bio u 17. i 18. st. I manja mjesta imala su ih po nekoliko; župa Dobrinj na Krku imala ih je na pr. do 30 tokom 17. st. Među njima ih ima posve beznačajnih, neke su tek obiteljske. Gradić Krk ima ih 8 već 1348. Iz broja može se razabirati i njihovo značenje u cjelokupnom narodnom životu, pa su se one nametale i crkvenim oblastima. Hrvati su osnivali svoje b-e i u stranom svijetu, kamo su dolazili. Tako je u Rimu postojala uz hrvatski gostinjac *B. sv. Jeronima*, u kojoj su bili članovi najviđenije hrvatske ličnosti, što su dolazile u Rim; u Mlecima

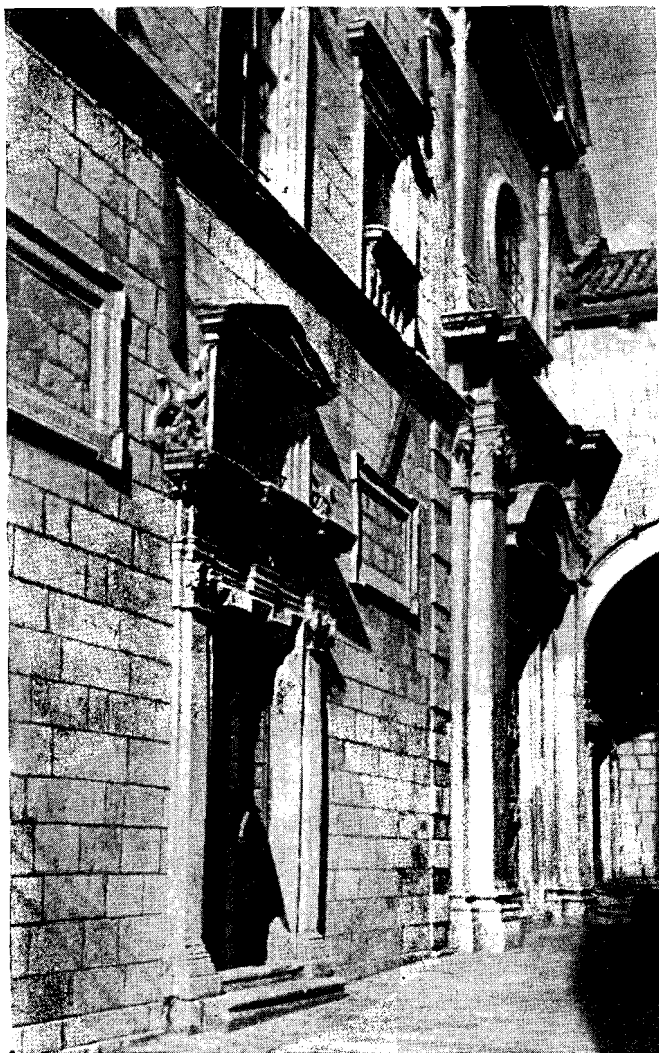

CRKVA BRATOVŠTINE PRESV. RUŽARIJA U DUBROVNIKU
(uz nju bratimska kuća)

je bila *B. sv. Jurja i sv. Trijuna* («schuola di Schiavoni»), koja se brinula za održavanje glagoljskog bogoslužja u njihovoj crkvi sve od 15. do 19. st.

U prošlosti naših b-a često se na njima odrazila borba između crkve i države. Mletačke su oblasti na svojem području već u 15. st. provele prvu reviziju bratovštinskih statuta uskladišivši ih s mletačkim zakonima i tražeći vjernost »prisvitloj gospodi«; u 16. st. pa sve do 18. slijedile su sve češće naredbe o nadzoru nad bratovštinama, u kojima se crkvenim vlastima branilo miješanje u bratimske poslove, odnosno njihovo nadziranje; isto tako se već od 16. st. zabranjivalo voditi knjige na hrvatskom jeziku, da može nadzorna vlast imati dobar uvid u poslovanje. Na taj se način zarana uvuklo u pučke redove po primorskim krajevima laicističko naziranje mletačkih vlasti u crkvenim poslovima. Kad je na ovom području u doba Napoleonovo zavlada francuska uprava, počela se ovdje provoditi odluka kraljevine Italije od 26. V. 1807, odnosno odluka Ilirskih pokrajina iz 1811, kojom su bile ukinute sve b-e, osim po jedne u svakoj župi, a njihova dobra predana su državnoj blagajni; pošteđene su bile jedino *B. presv. Sakramenta* i *B. duša u čistilištu*. Iako se te naredbe nisu temeljito provele zbog otpora pučanstva i svećenstva, ipak je tom zgodom doista ukinut dobar dio b-a. Njihova su imanja prodana na dražbi, pa su stvorene zaklade u korist škola, crkve i siromaha. Zakladama su upravljale pojedine pokrajinske vlasti, ali je radi loše uprave ili devalorizacije od svega danas malo preostalo. Knjige ukinutih b-a ostale su manjim dijelom u župnim arhivima ili privatnim rukama, a najviše ih je sačuvano u državnom arhivu u Zadru.

Slična je sudbina zadesila i b-e u sjevernoj Hrvatskoj. Tu su mnoge stradale ukinućem isusovačkog reda (1773), jer su mnoge vodili isusovci, dok su druge ukidane za

Josipa II. u korist školske zaklade. Kad je poslije napoleonskih ratova nastalo smirivanje, mnoge su se b-e iznova uspostavile, ali starog broja ni sjaja nisu nikad postigle. U nekim krajevima bratimi ipak još čuvaju prastare običaje. Najnovije osnovane b-e vezane su manje na predaju, a više njeguju duhovni život.

Danas su po hrvatskim župama proširene ponajviše ove b.: *Presv. Sakramenta*, *Kršćanskog nauka*, *Presv. Srca Isusova*, *Sv. Ružarija (krunice)*, *Gospe od Karmela*, *Gospe od zdravlja*, *Gospe Lurdske*, *imena Isusova*, *Sv. Ćirila i Metoda* i t. d.

Unutrašnji život i djelovanje. B-e su tipične ustanove svjetovnjačkoga života s crkvom. Nastajale su u doba žive vjerske svijesti, kad je puk sudjelovao u crkvenim obredima, u izboru župnika, u upravi crkve i u teretu oko održavanja crkava, a posebno u brizi za siromahe i bolesnike u svojoj župi, pa su jače b-e često predstavnice i cijele zajednice župljana (*Universitas Cristifidelium*), tako da one često upravljaju dobrima župne, pa i stolne crkve. One su u najstarije vrijeme nastajale i djelovale spontano, kasnije je crkva propisivala njihovo odobrenje i nadzor, koji se ozbiljnije provodio tek poslije tridentskoga koncila. Odobrenja je davao redovno biskup, a rijetko kada sam papa, i to obično za nadbratovštine. Pri osnivanju crkva je još u srednjem vijeku tražila na uvid pisani statut (matrifulu), ali po našim selima bilo je mnogo b-a bez pisanoga statuta. U našim su krajevima statuti u starije doba bili pisani latinski, kasnije hrvatski, a po primorskim mjestima i talijanski. Iz srednjega vijeka nije sačuvan velik broj statuta, a neki su od njih u posljednje vrijeme objelodanjeni. Spominjemo na pr. statut b-e sv. Mihovila u Gružu iz 1290, sv. Franje u Krku iz 1300, sv. Marije od Rožata u Rijeci Dubrovačkoj iz 1321, sv. Marka u Zadru iz 1321, dobre smrti u Zagrebu iz 1380, sv. Nikole u Stonu iz 1390, sv. Kristofora u Rabu iz 1443, Svih Svetih u Šibeniku i Sv. Duha u Trogiru iz 1428, sv. Marka u Šibeniku iz 1448 i t. d. Najstariji hrvatskim jezikom pisani statut je onaj Bl. Dj. Marije iz Baške pisan glagoljicom 1425 (izdan od I. Milčetića u Starinama [25] kao statut b-e Sv. Duha); statut b-e sv. Marije u Zlarinu je iz 1456. Iz 16. do 18. st. sačuvano se već mnogo rukopisnih knjiga bratovština na hrvatskom jeziku, u kojima su katkada i njihovi statuti. Te su knjige registri bratimskih listina ili računa. Mnoge su takve knjige iz Istre i Dalmacije pisane glagoljicom. Starije su od njih na pr. knjiga B-e sv. Bartola iz Roča (1523—1627), knjiga B-e sv. Marije u Belgradu (Vinodol, 1550—1732), B-e sv. Ivana u Boljuncu (1578—1610), B-e sv. Roka u Boljunu (1595—1663) i t. d. Neke su kasnije b-e i tiskom izdavale svoja pravila, eventualno u posebnim molitvenicima: tako je za riječku B-u Muke i smrti Isusove izdao isusovac Nikola Hermon 1693 molitvenik *Brašno duhovno* s bratimskim pravilima; za B-u sv. Izidora kod Sv. Duha u Zagrebu tiskana je 1672 *Pobožnost i bratovčina k sv. Isidoru*; isusovac Juraj Muliš izdao je 1740 *Zakon bratimstva i zavjetek čudnoga žitka dveh pobožnih hižnih tovarušeš S. Isidora i Marice*; kaločka biskupija izdala je 1767 za b-e kršćanskoga nauka *Nauk krstjanski... s naredbami Bratinstva od nauka krstjanskoga*.

Statuti su često nalik jedni na druge, osim u onim točkama, koje propisuju posebne zadatke pojedine b-e. Opća su mjesta u njima: isticanje sveca ili pobožnosti, kojoj posebno b. služi, bratimske obaveze na dan zaštitnika i na druge blagdane, posebne dužnosti bratima prema namjeni društva, propisi za slučaj smrti bratima (uvijek ga moraju sva braća sprovesti s molitvama, pobožnostima i misama), obaveza davanja ručka članovima i siromasima barem jedan put na godinu; osobito su pažljivi propisi o upravljanju bratimskim pokretnim i nepokretnim dobrima. Na čelu je b-e predsjednik, koji se obično zove prokurator ili gastald, župan ili podžup, u novije doba ravnatelj, koji odgovara članovima i polaže im račune na godišnjim skupštinama; on je dužan polagati račune i crkvenim oblastima, a i svjetovnim, ako to zatraže. Inače je njegov položaj katkada tako častan, da je u gradu prvi iza biskupa i kneza (kao na pr. župan B-e Sv. Duha u Trogiru). Neke su b-e uređene na taj način, da jezgru društva sačinjava određen broj bratima, pa su drugi, ako se upišu, članovi bez utjecaja na društvenu upravu, no većina b-a ima ipak jednolično članstvo. Bilo je i takvih b-a, u kojima su članovi bili samo svećenici, a laici su se mogli upisati samo kao gosti; u gradovima bilo je b-a, u kojima su — namjerice ili

slučajno — članovi bili samo plemići (na pr. u Rabu sv. Antuna Opata) ili samo pučani, ili pripadnici srodnih zanimanja, no u većini su slučajeva po gradovima bili članovi istih b-a svi staleži i zanimanja, tako da su one bile — kao i crkva — jedino mjesto, na kojemu su se nalazili na okupu svi staleži i izmirivale društvene oprečnosti. Bilo je b-a, koje su imale u svojim pravilima i propise o rješavanju sporova među bratimima, pa i o miroljubivom djelovanju među staležima (kao B. presv. Sakramenta u Zadru). Prihodi b-a sastojali su se od bratimskih prinosa, naročito kod upisa, od darova i oporučnih zapisa pobožnih ljudi, od najma nekretnina i od kamata gotovine; kako se imetak b-a kroz stoljeća čuvao, to su neke bile sabrale lijep prihod. Rashod b-a išao je u prvom redu za gradnju i održavanje vlastite crkve ili oltara, za izvršavanje zakladateljskih obaveza, koje su se obično sastojale u dijeljenju milodara, u nekom broju misa na godinu ili sl.; stoga su obično veće b-e imale svoga kapelana, koji im je obavljao sve takve bratimske crkvene dužnosti. K tomu su pridolazili drugi izdatci prema namjeni društva ili prema potrebama, osobito za njihov društveni i karitativni rad. Tako jedne izdržavaju ili potpomažu gradske hospitale ili ubožnice, na pr. zadarska sv. Jakova, dubrovačka sv. Petra, krčka sv. Marije i Ivana, trogirski sv. Duha i t. d.; u Dubrovniku je B. sv. Lazara podigla hospital za gubave i okužene; zadarska B. sv. Antuna ima dužnost gasiti požar, neke imaju poseban zadatak, da vode brigu za dušu i ukop osuđenih na smrt, kao na pr. B-e dobre smrti u Zadru i Dubrovniku; pomaganje umirućima i ukapanje mrtvaca najopćenitiji je zadatak b-a; jedne su se posebno posvećivale ukapanju mrtvaca za vrijeme zaraza, kao na pr. Gospe od Milosrđa u Zadru, dobre smrti u Kotoru i dr.; posebno su se brinule za nezakonitu i zapuštenu djecu, na pr. b. t. zv. Antonina u Dubrovniku, sv. Margarete u Senju; neke potpomažu udaju siromašnih djevojaka, na pr. B. sv. Roka u Dubrovniku i sv. Marije u Krku; dijele milostinje dužnost je veoma općena, kako to propisuje na pr. već zagrebačka od 1380; neke su morale otkupiti bratima iz turskoga ropstva. Uopće, b-e cijelim svojim opstankom djeluju u društvu odgojno: paze na moralan život svojih članova već kod upisa, uzajamno pomažu svoje članove, katkada su propisivale mjere protiv lihvara, protiv krađe, za poštivanje roditelja i vlasti, za mirenje sporova; svojim glavnica neke su bile postale pučkim štedionicama, pa su znale pomoći svoj grad u javnim potrebama; na Krku je 1579 apostolski vizitator odredio, da b-e plaćaju učitelja gramatike, a u 18. st. mlatačke su vlasti prisilile b-e na održavanje učitelja filozofije i moralne na liceju u Krku. Blagotvorno su djelovale već i time, što je s njima u javnom životu dolazio do izražaja pučki sloj građanstva, koji drugačije nije mogao doći do riječi. Politički b-e nisu djelovale, ali su imale upliva na gradsku upravu, u nekim su gradovima b-e sačinjavale pučki zbor; u sukobima između plemića i građana po dalmatinskim gradovima njihova je pučka strana. Nakon takvog sukoba u Trogiru 1357 plemići su postigli ukidanje svih b-a osim B. Sv. Duha, jer su njihovi župani vršili djelomično i sudačku vlast.

Naravno, da su b-e veoma mnogo pridonosile za podražavanje pobožnosti u našim crkvama, te se ne može ni zamisliti crkvena svečanost bez sudjelovanja b-a. One su se uvijek natjecale, koja će bolje uveličati crkvene ophode, ukrasiti crkve i t. d. U tom su se smislu one katkada i izrodile u puka društva za crkvene parade, sprovode i sl. Isto tako izrodio se i prastari običaj bratimskog blagovanja u pijanke, koje su iscrpljivale cijeli prihod. Bratimi su se voljeli ukapati u svojim crkvama ili pred svojim oltarima, gdje su se održavale i obavezne molitve bratima za pokojnu braću. Pravo na bratimski sprovod i molitve sticao je i onaj član, koga su rođaci na samrti u b-u upisali. Često su u pojedinim bratovštinama bile stalne obitelji, jer su sinovi nasljeđivali oce u članstvu.

Starijim bratovštinama bile su propisane i posebne tunike, koje su svi članovi morali nositi pri javnim nastupima b-e. Bile su to mantije s pojasom i s kukuljicom, obično bijele boje, ali i drukčije, prema vrsti b-e i simboli boje. Kukuljice su se za pokornih procesija stavljale na glavu. Te su mantije u mnogim mjestima zvali kapama, pa su se i bratimi zvali kaparima. Ovaj naziv i nošnja mantija još je i danas u običaju u nekim hrvatskim krajevima, osobito u primorju i na otocima. Neke su b-e već

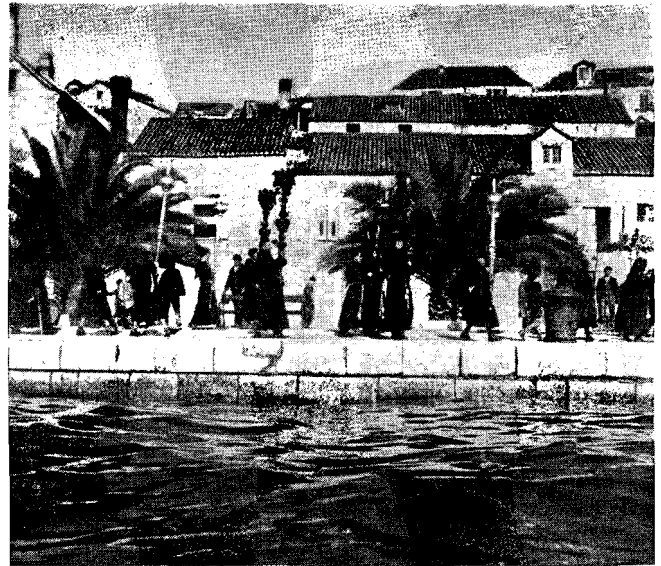

(Foto M. Pliverić, Zagreb)

BRATIMI NA HVARU U PROCESIJI NA VELIKI PETAK

od srednjega vijeka nosile škapular kao svoj poseban znak, a od 1920 dopušteno im je mjesto škapulara nositi medaljice.

B-e su kao pučke ustanove posebno zaslužne za pučko duhovno pjesništvo. One su u Italiji stale istiskivati latinsku duhovnu pjesmu i nadomještati je pučkom talijanskom. Za to ima najviše zasluga pokret flagelanata, koji je stvorio t. zv. poeziju »lauda«, duhovnih pjesama, koje su doskora braća recitirala u dijalogu, dok se nije iz njih razvila i prava crkvena drama. Kako su se i na našoj strani Jadrana raširile već u 13. st. flagelantske bratovštine, slobodno je zaključivati, da su se braća i kod nas sastajala u crkvama na recitiranje ili pjevanje svojih bratimskih molitava i pjesama, pa čak da su i naši bratimi imali zasluga za priređivanje crkvenih prikazanja, koja su kod nas lijepo cvala u 15. i 16. st. Na to nas upućuje i narav samih bratovština kao i sačuvani tragovi bratimske poezije. Mi nemamo dođuše sačuvanih zbirka pjesama (laudarija) kao u Italiji, za koje bismo mogli sa sigurnošću tvrditi, da su pripadale bratovštinama srednjega vijeka, ali za neke mlađe pjesmarice možemo doista reći, da su pripadale b-ma. Najstarija takva pjesmarica pripadala je B-i Svih Svetih u Korčuli, a potječe valjda iz 15. st. (V. Vuletić Vukasović, *Čakavske starinske pjesme na čast svetijem i sveticam božjim*, Zadar 1880). Budući da naši kasniji rukopisi primorskih pjesmarica sadržavaju i po koje prikazanje, znači, da su ih b-e jamačno i prikazivale ili recitirale. Presadište takve poezije iz Italije u Dalmaciju bio je jamačno Zadar. Ondje je bičevalačka B. sv. Silvestra u svojem inventaru iskazala već u prvoj polovini 15. st. dvije pjesmarice i jednu Judinu masku.

Primorske su b-e donekle i danas sačuvale običaje, koji upućuju na prastaro dijaloško recitiranje i prikazivanje. To su na pr. običaji Velikoga tjedna, kada naročito i danas po primorju oživi bratovštinski život. Tako na Veliki petak b-e otoka Hvara, Korčule i Trogira pjevaju uz druge starinske pjesme i *Plać Gospin*, koji je veoma nalik na dijalošku *Muku Gospodina našega* iz starijih rukopisa. U Baški na Krku bratimi su sv. Duha sve do naših dana svake nedjelje recitirali koralno t. zv. »kaparske molitve« s prastarim tekstom (objelodanjen u molitveniku *Baščanin u svojoj župnoj crkvi*, Senj 1888). Dio tih molitava pjevaju i u drugim mjestima Krka kao bratimsku pogrebnu pjesmu (t. zv. »pojubica«, por. B. Sokol u Sv. Ceciliji, 1917). Najstarija je hrvatska bratimska pogrebna pjesma *Brata sprovodimo* iz konca 14. st. (J. Vajs u Starinama, 31), a pjeva se još i danas u nekim mjestima po Dalmaciji.

LIT.: Th. Kolde, *Die kirchlichen Bruderschaften und das religiöse Leben im modernen Katholizismus*, Erlangen 1895; G. M. Monti, *Le confraternite medievali dell'alta e media Italia*, Mleci 1927.; G. Gelcich, *Le confraternite laiche in Dalmazia*, Quarto programma dell'I. R. Scuola nautica di Ragusa, Dubrovnik 1885; C. F. Bianchi, *Zera cristiana*, sv. I., Zadar 1877, sv. II., Zadar 1879; K. Vojnović, *Bratov-*

štine i obrtne korporacije u republici dubrovačkoj XIII. do konca XVIII. vijeka, Monumenta historico-juridica VII., Zagreb 1899; J. Barle, *Povjest župa i crkava zagrebačkih*, Zagreb 1896; Isti, *Povjest turopoljskih župa*, Zagreb 1911; Isti, *Nekoliki odličniji članovi b-e sv. Barbare u Brdovcu*, Vjesnik zem. arhiva XIV. (1912); *Monumenta Vaticana historiam regni Hungariae illustrantia*, ser. I., sv. V.: *Liber confraternitatis s. Spiritus de Urbe 1446—1523*, Budimpešta 1889; N. Z. Bjelovučić, *Pravilnik bratovštine sv. Stjepana u Janjini*, Starine XXX.; N. Đivanović, *Flagelanti u našem primorju*, Glasnik skopskog naučnog društva VII.—VIII. (1930); I. Strohal, *Bratstva (bratovštine) u starom Trogiru*, Rad 201; K. Stošić, *Crkva i b. sv. Duha u Šibeniku*, Vjesnik za arheologiju i historiju dalmatinsku 50; Isti, *Sv. Križ u Šibeniku Docu*, Šibenik 1933; G. Praga, *Testi volgari spatini del Trecento*, Atti e memorie della società dalmata di storia patria, sv. II. (1927); U. Inchiostri, *Corporazioni laiche e religiose a Sebenico*, Archivio storico per la Dalmazia, sv. 4 (1927); G. Praga, *La mariogola della confraternita di san Marco in Zara (1321)*, La rivista dalmatica VIII.; A. Cronia, *Libar škole Bl. Dj. Marije od Milosrda u Sukošanu kraj Zadra (1727)*, Prilozi za književnost... (Beograd) XII.; G. Praga, *La mariogola della confraternita di sant' Eufemia di Arbe*, Archivio storico per la Dalmazia, sv. 14 (1932); Vl. Mažuranić, *Prinosi za hrv. pravno-povjestni rječnik*, Zagreb 1908—1922; J. Frančičević, *Zaboravljene senjske bratovštine*, Bogosl. smotra XX.; B. Poparić, *Hrvati u Veneciji*, Hrv. smotra V. (1937); M. Vanino, *B. Muke Kristove kod Hrvata*, Katolički svijet, VII. (1938); A. Tamborini, *La compagnia e le scuole della dottrina christiana*, Milan 1939; Vl. Mažuranić, *Prinosi za hrv. glavni grad Zagreb*, Zagreb 1889; F. Fancev, *Hrv. crkvena prikazanja*, Narodna starina, knj. XI.; R. Strohal, *Hrv. glagolska knjiga*, Zagreb 1915; M. Polonijo, *O starim bratovštinama na Krku*, Bogosl. smotra XXIII. (1935); I. Črncić, *Nekoliko južnih Sloviena zapisanih... u bratovštinu sv. Duha u Rimu*, Starine XV., Zagreb 1883; J. Jelenić, *Kultura i bosanski franjevci*, II. sv., Sarajevo 1915; J. Barle, *Bratovština sv. Duha u Rimu i Hrvatima*, Katol. list, 1902. Osim toga ima gradiva razasuta po mnogim lokalnim monografijama i crkvenim listovima, osobito u Katol. listu i službenim listovima pojedinih biskupija. Popis današnjih b-a nalazi se u K. Draganovića, *Opći šematizam katoličke crkve u Jugoslaviji*, Sarajevo 1939. V. Š., V. F. i J. B.-c.

BRATSTVO. Riječ b. nije svagda istoga značenja i opsega. Obično znači određenu društvenu jedinicu, organizam, sastavljen od manjega ili većega broja obitelji (inokosnih ili zadružnih), koje sve veže skupna svijest o jednakom podrijetlu od para praroditelja. U tom običnom značenju b. je društvozna tvorba, kojoj je mjesto u društvenoj hijerarhiji između obitelji i plemena. Zajedničko podrijetlo ima za posljednju svijest o krvnom srodstvu svih bratstvenika, pa po tome i zabranu sklapanja braka među njima, i onda, ako je to krvno srodstvo već i vrlo razrijeđeno. Premda je pojedino b. u svojim početcima vezano uz jedno određeno mjesto, s vremenom ne mora više biti lokalno okupljeno, nego može i rastepeno živjeti, pa ipak tim redovno ne prestaje bratstvena zajednica i njezine posljedice. Isto tako ne prestaje ona ni onda, kada pojedinci ili čitavi dijelovi b. prijeđu na drugu vjeru. Zajednički predak daje u mnogo slučajeva i skupno ime b-ima, koliko se ona osim ovakva patronimičkog prezimanja ne nazivaju po određenom kraju obitavanja ili drugom čemu. Dalja je posljedica jednakoga podrijetla katkada i držanje osobitih tradicija u običajima. Bratstvena solidarnost često je veoma visoko razvita nesamo u međusobnom pomaganju, zaštiti, počasti i gostoprimstvu, nego upravo do obveze krvne osvete. Vrlo je česta pojava, da b-a nemaju nekoga naročitog vrhovnog starješine. Kraj svega rečenoga često se susreće miješanje pojmoa i označivanje sad roda (v.) sad plemena kao b., što nije samo posljedica nepoznavanja činjenica i pojmova, nego i sam narod ne označuje te društvene jedinice svagda i svagdje istovjetno. U Hrvata kao da je češći izraz za to *pleme* (v.).

B. ima vidnu ulogu osobito u nomadsko-stočarskih i njima blizih naroda (u prvom redu u srednjoj Aziji kod ondješnjih Turko-Mongola), pa i u nekih evropskih, starih i današnjih.

Od tih je sve do u naše dane održano b. osobito u Crnoj Gori, Hercegovini, Boki Kotorskoj i donekle ostaloj Dalmaciji. U C. Gori i obližnjim zemljama ima sve gore zabilježene značajke: ime pretežno po nekom pretku (Martinović na Cetinju, Lukačevići u Podgorici, Petrovići na Njegušima, Čengići u Gackom i sl.), sve do novijih vremena stroga obveza krvne osvete za sve pripadnike, slavljenje iste krsne slave, međusobno čašćenje i gostoprimstvo. U istom području ima i dosta primjera održavanja svijesti bratstvene zajednice i u slučaju razlika u vjeri (na pr. Lukačevići pravoslavni i muslimani, Medini u Boki Kotorskoj katolici i pravoslavni).

U Hrvata se b. može dobro historijski potvrditi, premda se u mnogo slučajeva spominje pod imenom *pleme*. Tako

se još iz doba narodne dinastije spominju Mogorovići i Kačići, dalje Gusići, Nemčići, Pribići, Tumpići, Sladojevići i dr. (poslije i svoje vrste b. u Turopolju, koje se 1560 statutom obnavlja i izričito se oglašuje kao »fratres adoptivos et conditionales, ac si ab uno alveo seu stipite progeniti essent et procreati«). U novija vremena postoje u Hrvata još donekle tradicije bratstva po Dalmaciji, ali tu redovno pod imenom *pleme*, što veoma često označuje čitav skup krvno srodnih obitelji, s istim prezimenom dakako, istim datumom slave »plemenitoga« sveca zaštitnika, u pravilu zabranom sklapanja međusobnih brakova, koji skup još u mnogo slučajeva čini lokalnu cjelinu od jednoga ili više manjih naselja, zaselaka (na pr. Petkovići, Baradići).

LIT.: R. Thurnwald, *Die menschliche Gesellschaft in ihren ethnologischen Grundlagen*, III., Berlin 1933; O. Schrader, *Reallexikon der indogermanischen Altertumskunde*, Berlin 1920—28; V. Mažuranić, *Prinosi za hrvatski pravno-povjestni rječnik*, Zagreb 1908—19; V. Bogišić, *Zbornik sadašnjih pravnih običaja južnih Slovena*, Zagreb 1874. M. G.-i.

BRATSTVO PASTIRSKO naziva se na Velebitu, Velikoj Kapeli i Dinari skup vlasnika stoke na planinskoj ispaši, koji po prastarim običajima stupaju u zajednicu ekonomske i socijalne naravi za vrijeme te ispaše (→ bačija). O. F.

BRATTOV SUSTAV znači metodu individualne kontrole potrošnje alkoholnih pića, kako ju je zamislio i uveo u Švedskoj liječnik Ivan Bratt. U tom sustavu stavljen je prodaja i potrošnja alkoholnih pića pod kontrolu države. Državna alkoholna centrala (osnovana 1917) daje pojedinih društvima, kojih ima oko 34, pravo prodaje alkoholnih pića. Pojedinci mogu kupovati u prodavaonicama tih društava samo na osnovi pojedinačnih knjižica, koje daju pravo na najviše 4 litre, 50% rakijske mjesečno. Mnogi smiju kupiti samo 1 do 2 litre mjesečno ili tromjesečno. Osobama ispod 21 godine ili pijancima ne izdavaju se nabavne knjižice. Sada je u prometu oko 1 milijun knjižica na 6 milijuna stanovnika Švedske. Vino, koje se u Švedskoj troši samo u imućnijim slojevima, može vlasnik knjižice nabavljati neograničeno. Proizvodnja i potrošnja piva nije ograničena ovim sustavom, ali je ograničen postotak alkohola u pivu do 3.2%, a 40% proizvedenog piva mora imati 1.8% alkohola. G. 1933 je iznosila prosječna potrošnja među vlasnicima knjižica oko 2 i pol litre. Samo 2% žena služi se pravom potrošnje. Ovi propisi vrijede samo za privatnu potrošnju rakijske, koja obuhvaća 1/10 čitave potrošnje. Za potrošnju u javnim lokalima vrijede posebni propisi, koje izdaje alkoholna centrala. Prije 12 sati ne mogu se uopće dobiti u javnim lokalima alkoholna pića. Gostioničari mogu nabaviti količinu razmjernu veličini svoga poduzeca i stoje pod strogom kontrolom koncesionara centrale. Koristi ovog sustava su mnogobrojne: u opadanju konzuma alkoholnih pića (1913 iznosila je potrošnja 39 mil. litara, 1927 i dalje oko 27), u

moogućnosti sprečavanja težih posljedica individualnog i socijalnog alkoholizma, te u isključenju privatne koristi pojedinaca prodajom alkoholnih pića. Švedska država dobiva od te alkoholne centrale oko 1 milijardu kuna godišnje i troši ih u opće produktivne svrhe. V. V.

BRATUTTI, Vinko, † oko 1680, Dubrovčanin, sin pučanina Bartola i majke Ane rođ. Barsiza. Boravio je u mladosti na blizom Istoku, gdje je stekao temeljito znanje turskoga i arapskog jezika. Bio je u Beču tumač turskoga



VINKO BRATUTTI

jezika kod cara Ferdinanda III., a iza toga do svoje smrti u istom svojstvu u Madridu na dvoru kralja Filipa IV., koji ga je usto upotrijebio u diplomatskoj službi i trajno

mu iskazivao veliko i zasluženno povjerenje. Oženio se u Madridu španjolskom plemkinjom Franciscom Hortez de Sarate. Appendini bilježi, da je njegovo potomstvo živjelo u Španjolskoj još na početku 19. st.

B. je preveo iz turskog na talijanski jezik glasovito povijesno djelo *Sa'd ed-Din (Hodža Efendi) Tag ul-tevarach*, kojega je prvi dio tiskan u Beču 1649 pod natpisom: *Chronica dell'origine e progressi della casa Ottomana. Composta da Saidino Turco. Parte prima. Nella quale si contiene la vita, li costumi, e le guerre de' primi cinque Rè Ottomani, cioè è d'Osmano d'Orhano, d'Amurate di Baiasete (oltre la vita, e le guerre d'Isa Celebi, d'Emir Suleimano e di Musa Celebi) e di Muhamete. Tradotta da Vincenzo Bratutti Raguseo, Interprete della Sacra Cesarea Maestà di Ferdinando Terzo* (Vienna, Matt. Rictio, 1649). Ovaj je dio izašao troškom cara austrijskog, kome je bio posvećen, a koji ga je tom prilikom odlikovao dragocjenim zlatnim lancem, koji je kasnije darovao prvostolnoj crkvi dubrovačkoj. Drugi dio toga djela izašao je 1652 u Madridu s posvetom kralju Filipu IV. U predgovoru najavio je prevodilac i zaključni treći dio, ali ga zbog poteškoća dobave izvornog teksta nije mogao dovršiti, kako je to poznije spomenuo.

B. je preveo na španjolski jezik, po jednom turskom prijevodu, i Bidpajevo političko-moralno ogledalo. Ovaj je njegov prijevod, tiskan u dva dijela u Madridu 1654 i 1658, izašao pod natpisom: *Espejo político, y moral, para principes, y ministros, y todo genero de personas. Traducido de la lengua turca en la castellana. Por Vicente Bratutti Raguseo, interprete de la lengua turca, de Felipe quarto el grande rey de las Espanas*. Kako je u predgovoru označeno, da turski prijevod potječe od jednog turskog učenjaka iz doba Sulejmana Velikog, iz perzijskog i arapskog, to se drži, da je prevodilac bio Abdalvasi Alisi († 1543). Prijevod Bratuttijev ukrašen je njegovom slikom, koju je po naravi risao i u bakar rezao (1652) bečki umjetnik Elias Wideman (E. Wideman ad Vivum delin: et sculpsit).

U već podmaklim godinama života tiskan je isto i njegov prijevod povijesti novog Misira *Ta' rich — i Misr — i gedid* turskog pisca Salih Gelila na španjolski jezik: *Anales de Egipto en que se trata de la casas mas principales que han sucedido desde el principio del mundo hasta de sien anos a esta parte. Traducidos por V. Bratutti Raguseo. Madrid 1678*.

LIT.: Appendini, *Notizie istorico-critiche sulle Antichità, Storia e Letteratura de'Ragusei*, Dubrovnik 1803; Babinger, *Die Geschichtschreiber der Osmanen*, Leipzig 1927; *Der Islam*, XII., Berlin 1922. M. B.-r.

BRATULIĆ, Šimun, pavlin i zagrebački biskup 1603 do 1611. Mlad je stupio u pavlinski red. Visoke je škole svršio u Rimu i stekao veliku izobrazbu. G. 1591 postao je generalni nadstojnik svega pavlinskog reda. Bio je borbene naravi, te je opasan sabljom i moleći krunicu vodio rat protiv Turaka. Jednom je kod Kaniže svojom odvažnošću spasio od turske pogibli austrijskog nadvojvodu Maksimilijana. Preporukom ovoga postao je najprije srijemski, a zatim zagrebački biskup. Glavna mu je briga kao biskupu bila izobrazba klera. Zato je 1606 doveo u Zagreb isusovce, a dijecezansko sjemenište proširio i obdario zemljištem. Poradi svoje borbene čudi stajao je u teškom sukobu s Kaptolom.

LIT.: D. Farlati, *Illyricum sacrum*, V.

J. B.-c.

BRAUCHITSCH, Walter von, * Berlin 4. X. 1881, generalfeldmaršal. Rodio se u staroj časničkoj obitelji. Još prije prvoga svjetskog rata ulazi u njemački veliki glavni stožer. Nakon sloma 1918 prelazi u službu novoosnovanog Reichswehra; on surađuje u organizaciji te male vojske i u pravama za stvaranje slobodne velike vojske. Kada je Führer 1933 preuzeo vodstvo države u svoje ruke, imenovan je B. kao generalmajor zapovjednikom I. divizije i I. obrambenog okruga i preuzeo osiguranje istočne Pruske protiv Poljaka. Poslije uvođenja opće vojne dužnosti izgradio je kao zapovijedajući general I. armijskoga zbora obranu njemačke granice. Taj se zbor isticao osobitom vojničkom izobrazbom i odgojem. Kratko je vrijeme bio zapovjednik 4. skupine vojska, i tada su mu podređene sve motorizirane snage. Kao general-pukovnik imenovan je poslije bar. Fritscha vrhovnim zapovjednikom vojske 4. II. 1938. Malo kasnije priključena je Istočna Marka (Austrija) njemačkom Reichu, a u jesen iste godine priključeni su i sudetski krajevi. U ožujku 1939 zaposjednute su Češka i Moravska. U isto vrijeme proveo je B., po nalogu i uputama Führera, novo ustrojstvo vojske te podigao njemačku

vojsku na stepen najbolje i najjače vojske s osobitim udarnim duhom. Poslije pobjede u Francuskoj imenovan je generalfeldmaršalom u svečanoj sjednici Reichstaga. Od 1. rujna 1939 vodi operacije prema velikim smjernicama, koje prima od Führera kao vrhovnoga zapovjednika. On vodi njemačku vojsku do pobjede u Poljskoj, Norveškoj, Francuskoj, Africi, na Balkanu i na istočnom ratištu. Njemačka vojska nastupa pod njegovim zapovjedništvom s novim uspješnim načinom ratovanja, novom taktikom zaokruživanja i ukotljivanja te upotrebom tankovnih divizija uz sudjelovanje zrakoplovstva, koje odlučuje u konačnim rezultatima. To skladno sudjelovanje svih vrsta oružja, osobito tankova i zrakoplova, s redovitim četama, topništvom i pješaštvom, također je zasluga B-eva, koji je pomagan vrsnim suradnicima odgojio njemačku vojsku, sve više i niže časnike i svoj glavni stožer, u tom duhu i taktici. U prosincu 1941 povukao se zbog bolesti, i otada je Führer uzeo u ruke aktivno vrhovno zapovjedništvo. Sl. P.-ć.



WALTER VON BRAUCHITSCH

BRAUER, Ludolf, * Hohenhausen 1.VII. 1865, liječnik. G. 1901 sveuč. prof. u Heidelbergu, 1904 u Marburgu, a od 1910 u Hamburgu. Zaslužan zbog svojih radova o liječenju plućne tuberkuloze s pomoću umjetnog pneumothoraxa.

BRAUM, Franjo, * Indija 10. XII. 1872, † Zagreb 3. XI. 1935, financijski stručnjak. Poslije svršene srednje škole u Zemunu stupio je u službu kod drž. poreznog ureda u Rumi, kasnije služio u Vukovaru, Gospiću, Ogulinu i Rijeci. Na Rijeci otkriva veliko pronevjeranje javnoga novca, što saopćuje članu regnikolarne deputacije Franji Vrbančiću, a vlada ga zato otpušta iz službe. Na to Braum postaje upraviteljem gradskog poreznog ureda u Zemunu, ali zbog političkih razloga gubi (1908) mjesto ovdje kao i u gradskoj službi grada Zagreba, koju je ubrzo dobio. Nakon kraćega službovanja kod Prve hrvatske štedionice B. je vraćen u državnu službu (1910), a 1914 dodijeljen kao stručnjak regnikolarnoj deputaciji za obnovu hrvatsko-ugarske nagodbe. G. 1917 napušta državnu službu, jer mu je uskraćen uvid u zajedničke račune, te postaje glavar financijskoga odsjeka grada Zagreba. G. 1918 preuzima upravu financijskih poslova za Hrvatsku, Slavoniju i Istru kao povjerenik Narodnog vijeća kod mirovne konferencije u Parizu, kasnije i kod reparacionih komisija u Beču i Budimpešti.

Napisao je niz radnja o financijskim pitanjima, koje su objavljene u Mjesečniku. Naročitu su pozornost pobudili njegovi prilozi uz hrvatsko-ugarsku nagodbu. U posebnim je knjigama izdao *Priručnik za državne izravne poreze* (Zemun 1904) i *Novi državni izravni porezi* (Zagreb 1912). I kasnije se B. javlja manjim studijama na polju javnih financija. Osobitu je pažnju pobudio njegov referat prigodom protestnog zbora zagrebačkih privrednika (13. I. 1928), koji je objavljen u izvanrednom broju Privrednog arhiva u siječnju 1928. Neko je vrijeme bio izdavač i urednik financijsko-privredne revije Privredni arhiv. Z. H.

BRAUN, I. Aleksandar, * Regensburg 10. V. 1805, † Berlin 29. III. 1877, botaničar. Učio je u Heidelbergu, Münchenu i Parizu. Bio je profesor od 1833 u raznim mjestima, a od 1851 u Berlinu, gdje je uredio botanički vrt na osnovi posebnog sistema, koji je značio velik napredak suvremene sistematike. Bio je morfolož i sistematičar, koji je radio na raznim područjima, napose algama i papratnjačama, o kojima je izdao više djela.

LIT.: Mettenius, *A. Brauns Leben*, Berlin 1882.

I. P.

2. Gustav, * Jurjev (estonski Tartu, njem. Dorpat) 30. V. 1881, njemački geograf. Svršio je nauke na sveučilištima u Königsbergu i Göttingenu. Postao je profesor geografije

1912 u Baselu, a 1918 u Greifswaldu, gdje je osnovao Zavod za upoznavanje Finske. Važnija su mu djela: *Grundzüge der Physiogeographie* (1915—17), 2 sv. u zajednici s Amerikancem Davison, *Deutschland* (1916), *Die nordischen Staaten* (1924), *Nordeuropa* (1926). A. G.

3. Jerzy, * Dąbrowa kod Tarnova 1. IX. 1901, poljski književnik, filozof. Studirao filozofiju na krakovskom sveučilištu. Osim nekoliko svezaka stihova i drama izdao studije iz područja filozofije, naročito o Hoene-Wrońskom. Izdavao časopis »Zet«. J. B.-ć.

4. Karl, * Hadamar (Nassau) 20. III. 1822, † Freiburg in B. 14. VII. 1893, njemački pisac i političar. Borio se za ujedinjenje Njemačke pod vodstvom Prusije. Poslije 1866 surađivao je s Bismarckom, ali se odijelio od njega 1880. Glavni su mu spisi: *Bilder aus der deutschen Kleinstaateri* i *Von Friedrich d. Gr. bis zum Fürsten Bismarck*. U.

5. Karl Ferdinand, * Fulda 1850, † kao ratni internirac u New Yorku 1918, njemački fizičar. Za goleme zasluge u radioteografiji dobio je u zajednici s Marconijem Nobelovu nagradu za fiziku za 1909. Elektrometar, što ga je opisao 1891, mnogo se upotrebljava i služi kod većih napetosti, na pr. 1 kilovolt i više. → Braunova cijev; načelo Le Chateliera i Brauna, → Le Chatelier. St. H.

Braunova cijev, katodna cijev osobitog duguljastog oblika, pomoću koje, djelovanjem magnetskog polja izmjenične struje na uski mlaz katodnih zraka, istražujemo oblik krivulje te struje (Braun, 1897). Ona je najstariji oblik

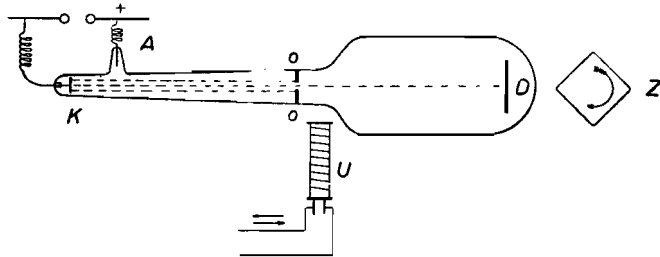

katodnog oscilografa. Na kraju suženog dijela cijevi (v. sl.) je ravna katoda, a nasuprot njoj leži zaslon s uskim otvorom, tako da u prošireni dio cijevi ulazi uzak svežanj katodnih zraka. Anoda je ili postrance (A) ili kao anoda služi sam zaslon, ako je od kovine. Napetost između anode i katode iznosi desetak kilovolta. D na kraju širokog dijela je zastor od tinjca, namazan na strani prema katodi fluorescentnom tvarju, koja fluorescira u točki, gdje je pogadaju katodne zrake. Ako kroz uzvojnici U pošaljemo izmjeničnu struju, koju ispitujemo, razvuče se fluorescentna točka u pravac okomit na ravninu, položenu kroz pravac zraka i pravac magnetnog polja. Ako se taj pravac promatra u ogledalu (Z), koje se vrti oko osi paralelne s njim, on se razvuče u krivulju izmjenične struje (→ oscilograf katodni). M. K.

6. Lilly, * Halberstadt 2. VII. 1865, † Zehlendorf 9. VIII. 1916, njemačka socijalistička spisateljica, kei generala Kretschmanna. Prvi joj je muž bio filozof G. Gizycky, a po njegovoj smrti (1895) udala se za socijalističkoga političara Heinricha Brauna (1896). Izdala je pisma svojega oca u knjizi *Kriegsbrieft 1870/71* (1903). Svoj je život opisala u knjizi *Memoiren einer Sozialistin* (2 sveska, 1909 do 1911). U vrijeme svjetskog rata napustila je svoje pacifističko stajalište pridruživši se njemačkim rodoljubima. Njezin sin Otto Braun (* 27. VII. 1897) pošao je kao dobrovoljac u rat te je pao 29. IV. 1918 u Francuskoj. Njegovi su listovi i dnevnici objelodanjeni u knjizi *Aus nachgelassenen Schriften eines Frühvollendeten* (1919). U.

7. Mathias, von Braun, * Ötz (Tirol) 25. II. 1684, † Prag 15. II. 1738, austrijski kipar. Od 1710 živi u Pragu, gdje ga visoko plemstvo obasipa narudžbama. Rezao je skulpture iz kore drveta za Sporckov dvorac Kukus i njegovu okolicu ili ih klesao iz kamena; dvije su još danas na Karlovu mostu u Pragu (Sv. Luitgarda i Sv. Ivo). Druga su mu djela u Pragu: portal Thunove palače, kiparski ukras palače Clam-Gallas i malteškog priorata, vrtni portal palače Vrtby, kipovi i ispovjedaonice u crkvi sv. Klementa i kipovi pred ulazom u Schönbornovu palaču. Ima njegovih radova i u Bürgsteinu, Duxu, Litomyšlu (crkva pijarista)

i Toplicama (stup presv. Trojstva 1719). Osim toga se istakao kao dobar kipar portretist nadgrobnim spomenikom kancelara Schlicka (u katedrali sv. Vida u Pragu, 1723).

8. Otto, * Königsberg 28. I. 1872, njemački socijalno-demokratski političar. Kao samouk uzdigao se od slagara do urednika novina i poljoprivrednog i pravnog stručnjaka. Poslije svjetskog rata bio je u pruskom saboru ministar poljoprivrede i ministarski predsjednik. Glavno mu je djelo *Deutscher Einheitsstaat oder Föderativsystem* (1927). U.

9. Truda, hrvatska slikarica iz Zagreba. Slikarstvo je učila u Münchenu (1928—1933), a inače je bila na studiju u Firenci i u Rimu. Izlagala je dva puta u Zagrebu (prvi put 1933), a više puta s uspjehom u Njemačkoj.

U župnoj crkvi u Šestinama izradila je šest fresaka iz Kristova života te iz života sv. Martina. Na oltaru se nalazi njezino *Srce Isusovo* (ulje). Mnogo je radila u kartuziji Pleterje, naročito na restauraciji mnogih starih slika. U Pregradi je s uspjehom restaurirala veliku sliku *Marijino Uzašašće*, koja je prije bila u zagrebačkoj katedrali.

Ima zdravu realističku maniru s izrazito odnjegovanim smislom za formu i solidan crtež. Naročito se bavi portretima i folklorom. Freske u Šestinama i zagrebačkoj crkvi sv. Obitelji dokazuju odlično svladavanje fresko tehnike i vrlo dobru kompoziciju. Bavi se i bakropisom i modeliranjem u glini. Mnogo se njenih slika nalazi u Njemačkoj i Holandiji. Živi i aktivno djeluje u Zagrebu. D. Ž.

BRAUN-BLANQUET, Josias, * Chur 3. VIII. 1884, botaničar. Počeo se baviti kao bankovni činovnik u slobodno vrijeme botanikom. G. 1904 radi s Rübeldom na monografiji Bernine. Kasnije se upoznaje s Briquetom, Beaudom i Buserom, koji su znatno utjecali na njegov razvitak. G. 1911 počinje učiti botaniku na sveučilištu u Zürichu, a zatim u Montpellieru, gdje postaje učenikom Flauhalta i Pavillarda. Po ženi je dodao svome prezimenu Blanquet.

G. 1916 polazi Br.-Bl. za konzervatora na Geobotanički zavod Rübela u Zürichu i ostaje na tom položaju do 1926. Duskora postaje i privatni docent na tehničkoj visokoj školi, drži predavanja o biljnoj sociologiji te ističe njezino značenje za šumarstvo i gospodarstvo. U to vrijeme objavljuje veći broj važnih rasprava i priređuje istraživanja u Alpama, Francuskoj, sjevernoj Africi i dr. G. 1927 seli se u Montpellier i osniva 1930 s drugovima pod vrlo teškim prilikama Internacionalnu stanicu za geobotaničko istraživanje Alpa i Mediterana u Montpellieru. Ona je proizvela golemi utjecaj na geobotanička istraživanja ne samo Evrope, nego i Afrike, Azije i Amerike. Stanica izdaje posebne rasprave i izvještaje, a započela je epohalno djelo pod naslovom *Prodromus biljnih zadruga*.

Br.-Bl. upoznao je velik dio Evrope i sjevernu Afriku. On slovi kao najbolji poznavalac zapadnog Sredozemlja, Alpa i Pireneja. Poznata su osim toga njegova istraživanja



JOSIAS BRAUN-BLANQUET

Alžira i Maroka, Španjolske, Italije, Nizozemske i zapadne Njemačke, a objavio je rasprave i o Karpatima. On je prvorazredni florist, koji jednako pozna srednjoevropsku kao i sredozemnu floru, te je opisao veći broj novih vrsta i izdao nekoliko važnih florističkih djela. Njegova rasprava o razvitku flore u središnjem francuskom masivu daleko je prešla granice toga područja i obuhvatila razvitak flore u golemim područjima Eurazije. Ipak je Br.-Bl. u prvom redu biljni sociolog. Danas se uz Schroetera, Rübela, Pavillarda, Du Rietza, Sukačeva, Aljehina i druge istaknute graditelje suvremene

biljne sociologije ističe u prvom redu ime Br.-Bl. Njegove su zasluge za biljnu sociologiju neobično velike i znače, kako se to već sada jasno vidi, posebnu epohu u njezinu razvitku. Već je u svojoj disertaciji o Sevenama (Cévennes) 1915 označio smjer, kojim je kasnije krenuo. Polazeći od vezanosti vrsta na zadruge osniva osnovnu jedinicu biljne sociologije na svojstvenim vrstama (→ asocijacija u botanici). G. 1921 iznosi temelje florističkog sustava biljnih

zadruga, koji je prvi put dosljedno proveden u njegovoj raspravi o vegetaciji švicarskoga narodnog parka i u raspravi njegova učenika Walo Kocha o vegetaciji doline Lintha. Tako je nastao posve novi sustav biljnih zadruga, koji izrazuje u sebi ne samo izgled i životne prilike zadruge nego i njezine florno-genetske odnose. Taj je sustav doživio goleme uspjehe, ali je naišao i na oštre kritike. Među kritičarima Br.-Bl. ističu se napose Du Rietz i Gams, ali su i oni morali priznati, od kolikog je golemog značenja floristički sistem biljnih zadruga. Na internacionalnom botaničkom kongresu u Amsterdamu g. 1937 prihvaćena je konačno definicija asocijacije i viših biljnosocioloških jedinica prema Br.-Bl.

Br.-Bl. nije samo znanstveni radnik nego je i odličan učitelj i organizator, koji je uspio za biljnosociološka istraživanja oduševiti velik broj ljudi najrazličitijih naroda i zvanja i okupiti golem broj prijatelja, učenika i sljedbenika.

Prvi odziv našao je u Francuskoj (Allorge, Gaume), Švicarskoj (Furrer, Walo Koch), Poljskoj (Szafer, Pawlowski), Češkoj (Schustler, Klika), Hrvatskoj (Horvat, Horvatić), a zatim u Njemačkoj (Aichinger, Libbert, Tüxen), Nizozemskoj (De Leeuw) i t. d. Već g. 1932 prevode istaknuti američki profesori Fuller i Conard njegovu *Sociologiju* na engleski jezik, a zatim se pridružuju velikom pokretu biljne sociologije pod vodstvom Br.-Bl. gotovo sve evropske, a u najnovije doba i izvanevropske zemlje.

Sva novija biljnosociološka istraživanja u Hrvatskoj (Horvat, Horvatić, Ercegović, Kušan, Anić) provedena su po Br.-Bl. principima, pa su tako usklađena s velikim pokretom biljne sociologije u zapadnoj Evropi.

BIBL.: Glavnija djela: *Vegetationsverhältnisse der Schneestufe in den Rätisch-Lepontischen Alpen*, Neue Denk. d. Schweiz. Naturf. Ges. 48., 1914; *Les Cévennes méridionales* (massif de l'Aigoual), 1915; *Prinzipien einer Systematik der Pflanzengesellschaften auf floristischer Grundlage*, Jahrb. d. St. Gall. Naturwiss. Ges. 57., 1921; *L'Origine et le développement des flores dans le Massif Central de France*, Pariz-Zürich 1923; *Vegetationsentwicklung und Bodenbildung in der alpinen Stufe der Zentralalpen*, Neue Denk. d. Schw. Naturf. Ges. LXIII., 1926, u zajednici s H. Jennyjem; *Pflanzensoziologie*, Berlin 1928; *Zentralalpen und Tatra, eine pflanzensoziologische Parallele*, Veröff. Geob. Inst. Rübél, 6., 1930; *Zur Kenntnis nordschweizerischer Waldgesellschaften*, B. z. B. Zentralblatt, XLIX., 1932; *Flora von Graubünden, I.—IV.*, Bern-Berlin 1932—35 (u zajednici s E. Rübélom); *La Chénaie d'Yeuse méditerranéenne* (Quercion ilicis), Montpellier 1936; *Prodtome des Groupements Végétaux*, sv. 1—7, Montpellier 1933—1940. I. H.

BRAUNE, Wilhelm, * 1850, † 1926, njemački germanist, sveučilišni profesor u Leipzigu, Giessenu, od 1888 do 1919 u Heidelbergu. Od 1874 izdavao je sa H. Paulom, a od 1891 sa E. Sieversom znanstveni časopis *Beiträge zur Geschichte der deutschen Sprache und Literatur*, gdje je odštampano mnoštvo vrijednih rasprava iz njemačke književnosti i jezika. Od 1876 izdavao je *Neudrucke deutscher Literaturwerke des 16. und 17. Jahrhunderts*, gdje je objelodanjeno mnogo starijih književnih djela, koja su nauci dotada bila gotovo nepristupačna, jer su se nalazila samo u po gdjekojem primjerku, rasuta po različitim knjižnicama. G. 1880 pokrenuo je vrlo zaslužnu zbirku *Sammlung kurzer Grammatiken germanischer Dialekte*, gdje su na razmjerno malom prostoru prikazani svi stari germanski dijalekti. Tako je gotsku i staronjemačku gramatiku sastavio sâm B., anglosasku Sievers, staroislandsku Noreen i t. d. B. je priredio i vrlo lijep izbor starih njemačkih tekstova u svojoj staronjemačkoj čitanci *Althochdeutsches Lesebuch*, 1900. Isto tako je uzorno prikazao snošaj rukopisa Nibelungenlieda, 1900. G. S.

BRAUNER, I. Bohuslav, * Prag 8. V. 1855, † Prag 15. II. 1935, češki kemičar, prof. kemije na češkom sveučilištu u Pragu (1890); proširio je periodički sustav elemenata i prvi uvrstio rijetke elemente u taj sustav; istaknuo se mnogim radovima na području rijetkih elemenata ispitujući njihova kemijska i fizikalna svojstva. H. I.

2. František, * Litomyšl 22. I. 1810, † Roztoky kraj Praga 21. VI. 1880, češki političar, pravnik i prijatelj seljaka. Bijaše duša sviju čeških akcija za revolucije 1848. U bečkom parlamentu istakao se poznavanjem seljačkoga pitanja (napisao *Böhmische Bauernzustände* i *O robotě a výkupu z roboty*), pa je pridonio mnogo ukinuću kmetstva. Bio je najagilniji član narodnoga odbora i Slavenškoga kongresa u Pragu tražeći provedenje češkoga državnog prava. Od 1861 živo zastupa narodna prava i u češkom saboru i u bečkom parlamentu. U.

BRAUNEROVA, Zdenka, * Prag 1862, češka slikarica i grafičarka. Učila je u Pragu i Parizu. Slikala je u ulju, akvarelu i pastelu slikovite i romantične zakutke staroga

Praga, koje prikazuje i u svojim lijepim bakropisima. Mnogo je izlagala na izložbama praškog »Manesaa«, bečkog »Hagenbunda«, a i u Zagrebu. A. Sch.

BRAUNFELS, Walter, * Frankfurt na M. 19. XII. 1882, njemački skladatelj i glasovirač. Glazbu je učio kod Lescchetzkoga u Beču (glasovir) i L. Thouillea u Münchenu (kompoziciju). Od 1903 živi u Holzenu u Bavarskoj pa nastupa i kao glasovirač (izvodeći osobito djela Beethovena i Bacha). Kao skladatelj priklanjao se čas klasičnom smjeru, čas romantici, a ponekad i modernizmu. Skladbe su mu: popijevke, mnoga djela za glasovir, koncert za glasovir i orkestar, orkestralne skladbe, kantate za zbor (sa solima) i orkestar, pozorišna glazba za neke glume (*Macbeth* i dr.) te opere, od kojih je najveći uspjeh imala *Die Vögel*, izvedena prvi put u Münchenu 1920. B. S.

BRAUNIT, manganska ruda, kristalizira tetragonski. Najviše je jedar. Masna, metalna sjaja. Crn kao željezo ili smeđastocrn. Kemijski je manganska sol manganske kiseline MnMnOs. Sa solnom kiselinom razvija klor. Najčešće dolazi po rudnicima magnetita. Postaje metasomatozom. Ime mu je po mineralogu Braunu. F. T.

BRAUNSCHEWIG ili Brunswick, Brunswyck, prije Brunswick (Brunonis vicus), 1. grad na rijeci Oker u srednjoj Njemačkoj. Već je u srednjem vijeku imao veliko značenje kao obrtničko i trgovačko središte i važna raskrsnica putova. Uređenjem plovidbe na rijekama i izgradnjom glavnih željezničkih pruga bio je neko vrijeme ostao po strani, ali u najnovije doba, zahvaljujući zgodnom položaju, rudnom bogatstvu okoline i preuređenju saobraćaja, postaje opet važno industrijsko središte (metalna, pivovarska, tkalačka i dr. industrija, a poznat je i po izdavačkom knjižarskom radu. Ima 166.817 stan (1933).

Jezgru grada čini slikoviti stari grad između dva rukava rijeke Oker. Oko ovog središta razvio se novi B. — prema zapadu industrijski dio, a prema istoku stambena četvrt. Na mjestu porušenih zidina oko staroga grada i na velikim površinama novog dijela uređeni su lijepi parkovi, što

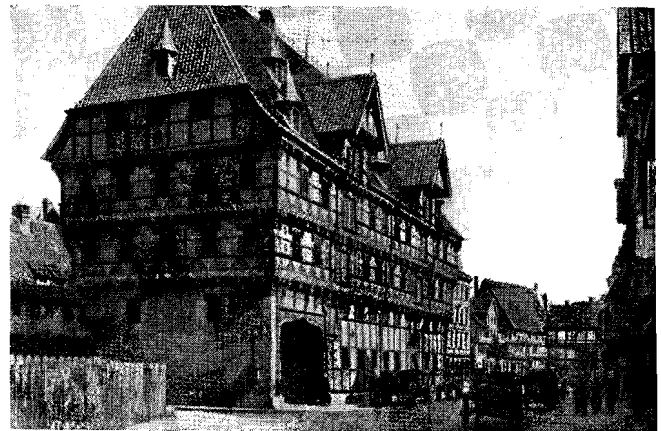

(Staatliche Bildstelle, Berlin)

BRAUNSCHEWIG, Gradska vaga

uz brežuljkasto zemljište čini opću sliku B. još prijatnijom. B. je imao najljepše dane od kraja 12. do kraja 15. st. Iz ovoga vremena potječu najljepše i najvažnije povijesne zgrade: katedrala i druge crkve, tvrđava, vijećnica, gradska vaga i dr.

2. Nekada slobodna država (Freistaat), danas zemlja (Land) srednje Njemačke. Sastoji se iz tri dijela: 1. okruzi B., Wolfenbüttel i Helmstedt (1811 km²) na sjevernom podnožju Harza; 2. okruzi Holzminden i Gandersheim na sjeverozapadu od Harza (1104 km²) i 3. okruzi Blankenburg u srednjem dijelu Harza (475 km²), i šest manjih područja: 1. Harzburg sjeverno od Harza (96 km²), 2. Calvörde u Saskoj sjeverozapadno od Magdeburga (112 km²), 3. Bodenburg (10 km²), 4. Ostharingen (4 km²), 5. Ölsburg (3 km²) i 6. Thebinghausen (57 km²) daleko na sjeverozapadu na lijevoj obali rijeke Weser — svega 3672 km², na 512.980 stan. (1933) ili 139.7 na km².

U ovolikoj teritorijalnoj pocjepkanosti ne može biti govora o zajedničkim geografskim crtama. Mogu se istaknuti samo osobine središnjih i najprostranijih dijelova, koji se prostiru po brežuljkastoj okolini i padinama Harza. Ovi

se dijelovi odlikuju umjerenom kontinentnom klimom, koja pogoduje razvoju ratarstva, u koliko je zemljište za to povoljno. Gaje se žita, a najvažnija je sladorna repa, zatim voćarstvo. Neobrađene površine su pošumljene ili obrasle livadama, tako da preteže vrlo kultivirano zemljište. Za prirad B-a je od osobite važnosti geološki sastav zemljišta. Na vulkansku jezgru Harza naliježu mlade mezozojske i tercijarne naslage. U vulkanskoj jezgri ima dosta metalnih ruda, u mladim naslagama (trias) soli i gipsa, a u najmlađim je mnogo smeđeg ugljena. S vulkanskim sastavom su u vezi i brojna mineralna vrela. U novoj njemačkoj gospodarstvenoj osnovi središnji položaj i rudno bogatstvo B. dolaze do sve većeg izražaja, i ako su ga u prošlim stoljećima bili potisnuli krajevi boljih veza i bogatiji glavnim rudama (kameni ugljen i željezo). Usavršavanjem metoda za preradu ruda, uređenjem modernih jeftinih prometnih veza (kanali), a prije svega zbog vojničkih razloga okupljaju se u B-u najvažnije grane njemačke industrije (Hermann Göring Werke) ratnih sprava i prometnih strojeva, raznih kemikalija, industrija šećera i dr.

LIT.: Knoll i Bode, *Heimatkunde des Herzogtums B.*, Braunschweig 1891; Knoll, *B. und Umgebung*, Braunschweig 1901; P. J. Meier, *Nieder-sächsischer Stadtatlas*, dio 1a i 2a, Braunschweig 1926; Bansch, *Braunschweig (Die neue Geographie)*, Braunschweig 1922. J. R.-e.

Povijest. U ranom srednjem vijeku pripadalo je zemljište današnjega B-a plemenskom području Sasa, a zatim — do 1180 — saskoj vojvodini kao sastavnom dijelu istočno-franačke, pa njemačke države. Ime B. nosi po svome najzlatnijem gradu, koji je prema predaji podigao 861 Bruno, sin saskoga vojvode Ludolfa (odatle tobože naziv Brunonis vicus). U vrelima spominje se naprotiv tek 1031 selo Brunewik kraj tvrđoga grada Dankwarderode i naselja, iz kojega se kasnije razvio Altstadt. Kad je to zemljište prešlo 1137 u posjed porodice Welfa, Henrik Lav je spojivši tri naselja osnovao grad B., kojemu je dao i gradska prava. Izmirenje Welfa s Hohenstaufovcima za cara Fridrika II. donijelo je 1235 Henrikovu unuku Otonu Djetetu osnutak vojvodine B.-Lüneburg. Povijest se ove vojvodine sastoji otad u neprestanim diobama, »koje su po svojoj nerazumnosti i besmislu donekle još slične samo diobama Wittelsbachovaca u Bavarskoj«. Grad B. ostao je međutim u zajedničkom posjedu sviju grana Welfa do 1671, kad je napokon pripao vojvodi od B.-Wolfenbüttela; time je završio svoju stoljetnu borbu sa zemaljskom gospodom, u vrijeme koje je stekao osobito značenje kao član Hanse (od 1247) i jedno od glavnih središta njemačke trgovine. Vojvoda Julije († 1589) proširio je u svojoj vojvodini reformaciju (grad B. uvodi je već 1528) i podigao u Helmstedtu sveučilište. Kad su vojvode prenijeli 1753 prijestolnicu u grad B., razvio se i tu živi kulturni rad. Prebrodivši teško razdoblje napoleonskih ratova, vojvodina je B. naglo napredovala, pa je u njoj sagrađena 1838 i prva željeznička pruga u Njemačkoj. G. 1848 pristupio je B. njemačkom carinskom savezu (Zollverein), a 1866 savezu sjev.-njemačkih država (Norddeutscher Bund). S osnutkom carstva 1871 postao je savezna država; revolucija 1918 učinila je kraj vladavini vojvode i proglasila 10. XI. republiku. J. Š.-k.

BRAUTIĆ (Brautović, Braut, Brautius, Brautti), Nikola, * Lopud 1566, † Lopud 27. V. 1632, biskup i latinski pjesnik. Početne nauke prošao kod mjesnih dominikanaca, 1582 poslan na Collegium Romanum u Rim, gdje je izučio humaniora, filozofiju i teologiju. Papa Klement VIII. postavio ga je učiteljem svojemu nećaku Silvestru Aldobrandiniju, a 1602 imenovao biskupom bogate biskupije Sarsine u Emiliji. Kad se međutim zamjerio porodici Aldobrandini, koja ga je dotada zaštićivala, za pape Grgura XV. njegovi su protivnici 1621 povelili protiv njega istragu i parnicu, i on je bio godinu dana utamničen, a sav mu imetak razgrađen. Usprkos zauzimanja moćnih prijatelja i dubrovačke vlade oduzela mu je kongregacija biskupa i biskupsku čast i izagnala ga na 10 godina u Perugiu. Kad je po smrti Grgura XV. postao papom Urban VIII. (1624), dopustio je, da se riješi stari Brautićev utok. Tada je B. (1625) bio riješen krivnje, ali ga papa nije htio vratiti u njegovu biskupiju, a B. drugu biskupiju nije htio primiti. Nakon čudesnoga ozdravljenja vratio se u domovinu. Tu je uredio dominikanski samostan u Brocima (kod Stona) i brinu se za svoju rodbinu, kojoj je ostavio lijep imetak.

BIBL.: B. je ostavio u rukopisu svoju apologiju, odnosno autobiografiju (*ad universos Ecclesiae Dei praelatos*), koja je sačuvana samo u izvatku. Tiskao je *Martyrologium poeticum sanctorum totius Italiae et eorum, qui in Martyrologio Romano continentur*, Mleci 1630. Tu je u više od 5000 latinskih elegijskih distiha prepjevao Rimski martirologij.

LIT.: D. Körbler, *Zivot i književni rad biskupa Nikole Brautića Lopudanina*, Rad 192; E. di Carlo, *Il martirologio poetico di N. Brautti*, L'Archivio storico per la Dalmazia, knj. XIV. V. S.

BRAV → **Ovca**.

BRAVA, naprava za zatvaranje vrata i poklopaca. Mora biti što sigurnija od provale, što jača, da se njezini dijelovi brzo ne istroše, i što jednostavnija, da se lako ne pokvari. Smještena je u ljski (kutiji), koja može biti pričvršćena na vratima (nasadena b.) ili umetnuta u debljinu vrata (usadena b.). Lokot je b., koja nije trajno pričvršćena o vrata nego samo privremeno na njih obješena o ušicu, preko koje je natakuta poluga, koja zatvara vrata. Najjednostavnija prvobitna naprava za zatvaranje vrata je zasun, prečka provučena kroz petlje, pričvršćena na oba krila dvokrilnih vrata ili samo na krilu jednokrilnih vrata, u kojem slučaju glava zasuna kod zatvaranja upada u udubinu, usječenu u dovratniku. Vrata, zatvorena zasunom, mogu se otvoriti samo s one strane, na kojoj je stavljen zasun.

Obična suvremena zasunasta brava, smještena u kutiji na jednom kraju krila vrata, ima pomični zasun, koji klizi svojim procjepom na nožici zasuna te upada u udubinu na drugom krilu vrata ili u dovratniku. Zasun se pomiče u bravi s pomoću ključa, koji, utaknut u bravu i zaokrenut, zahvaća svojom bradom o zupce na donjem dijelu zasuna i tako povlači zasun u jednom ili drugom smjeru. Da zasun sigurnije zatvara, smještena je u bravi iznad zasuna t. zv. zapinjača, savijena poluga, koja gornjim svojim dijelom (kukom) upada u zareze zubaca na gornjem dijelu zasuna i tako priječi zasunu pomicanje, a donjim svojim

dijelom (repom) zapinjača visi usporedno s donjim dijelom zasuna, tako da brada ključa kod okretanja, prije nego udari o zubac na donjem dijelu zasuna, zahvati rep zapinjače te ga podigne, a time se uzdigne i kuka, što je počivala u zarezu zupca na gornjem dijelu zasuna, pa ključ okrećući se dalje napada zubac zasuna i slobodni zasun povlači u željenom smjeru. Nakon okreta ključa

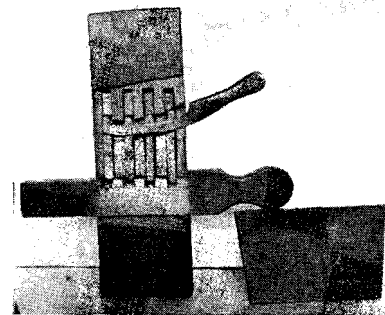

SELJAČKA DRVENA BRAVA
Zagreb, Hrv. drž. etnografski muzej

u bravi kuka zapinjače, koju pritište pero, uvijek ponovno zapada u jedan zarez zubaca na gornjem dijelu zasuna te tako osigurava zasun od pomicanja.

Uske brave imaju kratak zasun i zbog toga samo jedan zubac na donjem dijelu zasuna, pa se ključ mora samo jedamput okrenuti u bravi, da se otključa ili zaključa. Šire brave imaju dva zupca, pa se ključ mora dva puta okrenuti, čime se dva puta ponavlja već spomenuti postupak o pomicanju zasuna. Duljina puta, koji prevali zasun,

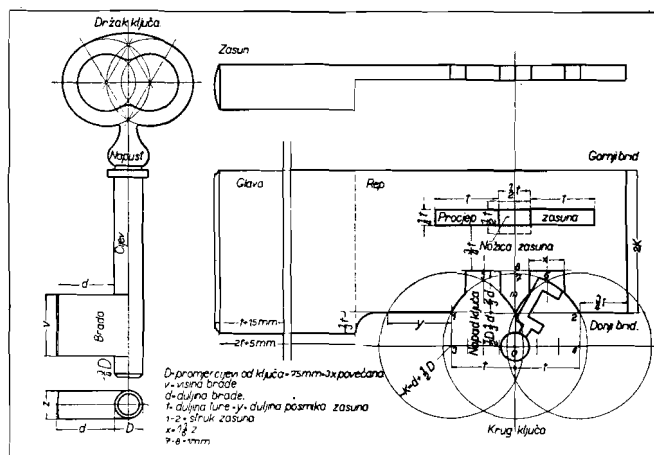

KONSTRUKCIJA KLJUČA I ZASUNA OBİČNE ZASUNASTE BRAVE
NA DVA OKRETAJA

(Cvetko Pećar, *Tehničko crtanje za građevno i umjetno bravarstvo*, Zagreb 1942)

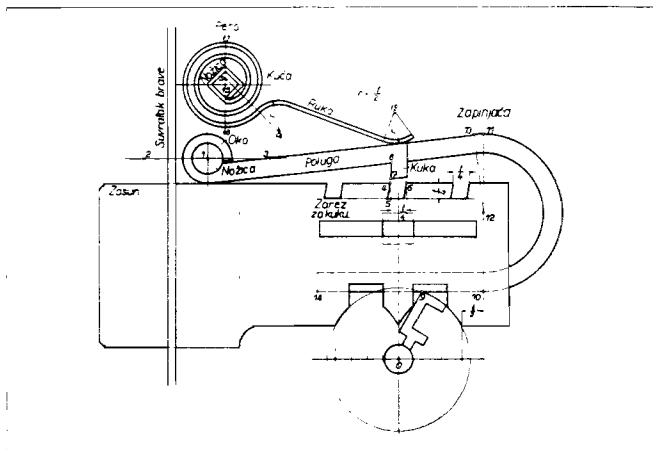

KONSTRUKCIJA ZAPINJAČE I PERA OBICNE ZASUNASTE BRAVE NA DVA OKRETAJA

(Cvetko Pečar. Tehničko crtanje za građevno i umjetno bravarstvo, Zagreb 1942)

kada ključ okrenemo jedamput oko njegove osi, zove se tura brave. Prema tome se razlikuju brave na jednu ili dvije ture. Brava, koju ne treba zaključavati, pokreće se samo kvakom, koja je polugom spojena sa zasunom koso odsječene glave, tako da i zalupnuta vrata mogu pritisnuti kosinu glave zasuna, da se zasun uvuče u svoju ljsku (kutiju), a pritisnut odostrag perom iskoči opet iz ljske, čim se vrata zatvore, te upadne u udubinu na suprotnoj strani vrata.

Obična se zasunasta brava može otvoriti otpiračem, a sigurnija je od provale t. zv. *Chubb* (čit. Čab) brava, koja ima dvije ili više zapinjača. Ovdje su zapinjače pločice s procjepima, koji zapinju o zadržni čavlič, smješten postrance na zasunu. Donji rubovi zapinjača vise ispred donjega dijela zasuna tako, da ih prije otključavanja ili zaključavanja mora zahvatiti brada ključa, koja je stepeničasto nazupčana zato, da pojedine stepenice brade podignu odnosno zapinjače u onu visinu, u kojoj procjepi zapinjača dopuštaju zadržanom čavliču, da prođe kroz njih. Jedna stepenica zatim zahvati o zubac zasuna i pomakne ga. Ključ sa stepenicama na bradi, koje ne odgovaraju, ne može podići zapinjače u takvom redu, pa unakrsni procjepi na zapinjačama priječe zadržnom čavliču prolaz, te se zasun ne može pomicati. Kod brava, koje otvaramo s obje strane vrata, razdioba je stepenica simetrična, a broj neparan. Zasunasti ispad s kvakom može biti polugom (nadigačem) spojen s drugim zasunom brave, tako da ključ kod okretanja u bravi ponajprije udari o donji kraj te poluge, koja tako pokrenuta uvlači zasunasti ispad i otvara vrata. Takve su brave na vratima, koja na vanjskoj strani nemaju kvake nego samo krugljasti prihvat (gumb).

Veoma su sigurne brave *Yale* (č. Jejl) i *Bramah* (č. Brama). Glavni je sastavni dio brave *Yale* valjak, kroz koji prolazi ključ bez brade, a brada se nalazi na unutrašnjoj strani samog valjka. Kroz rupice u gornjem dijelu valjka upadaju u ključanicu valjka dvodijelni klinčići, koje potiskuju pera iz udubina, smještenih u gornjem dijelu brave iznad valjka. Ti klinčići, pritisnuti kroz rupice valjka, zapinju svojim gornjim dijelom o udubine, iz kojih su potisnuti, te tako sprečavaju okretanje valjka, a tako i rad brave. Da se valjak može okretati, potrebno je utisnuti u ključanicu ključ s takvim zupcima i urezima, koji podižu dvodijelne klinčiće u valjku upravo do one visine, u kojoj se dodirni rubovi obaju dijelova svakoga klinčića nalaze u istoj vodoravnoj crti, koja ujedno mora biti u visini ruba valjka. Tada klinčići, razdvojeni na svoja dva sastavna dijela, ne sprečavaju okretanje valjka, pa ključ okrećući valjak pokreće i bradu na unutrašnjoj strani valjka. Brada zahvaća zasun i pomiče ga u željenom smjeru.

Brava *Bramah* također ima valjak, ali su u njemu uzduž smještene pločaste zapinjače, utaknute u procjepe poprečne pločice. Zapinjače, potiskivane perom naprijed, imaju također proreze na različnim mjestima. Valjak se može okrenuti tek onda, kada se utisne u ključanicu ključ takve rascijepljene glave, koja duljinom i oblikom svojih rascjepa potisne svaku zapinjaču do onog mjesta, gdje njezin prorez može proći preko poprečne pločice. Brava *Bra-*

ma može se kombinirati s bravom *Chubb*, što veoma povećava sigurnost brave.

Osim ovih glavnih sustava, koji se mogu vrlo raznovrsno mijenjati i kombinirati, postoje i drugi, naročito za velike blagajne.

Kombiniranim bravama nazivaju se one, koje se otvaraju bez ključeva, pomicanjem poluga po različnim sustavima brojeva ili slova.

Postanak brave seže u vrlo davno doba. Već u drugom tisućljeću pr. Kr. poznate su u Egiptu drvene brave, kojih je sustav tako dotjeran, da svojim osnovnim načelima odgovara izvršnoj suvremenoj bravi *Yale*. Iznad zasuna smješteni su u ćelijama klinčići, koji upadaju kao zapinjače u rupice na zasunu brave. Da brava može raditi, treba u šuplinu zasuna turiti ključ sa zupcima, koji svojom veličinom i razmještajem odgovaraju rupicama na gornjem dijelu zasuna, odnosno klinčićima, tako da ključ, podignut gore, tjera klinčiće iz rupica u ćelije te zapevši svojim zupcima o rupice zasuna povlači zasun u željenom smjeru.

Grčka ima u drugom tisućljeću mnogo primitivnije brave, kako svjedoči opis u Homerovoj *Odiseji* (XXI, 6—7), ali se kasnije nalaze i u Grčkoj vrlo dotjerane brave sustava srodnog egipatskome, na pr. t. zv. *Iakonski ključ*, koji se okreće u bravi poput današnjeg, a u 5. st. pr. Kr. posve prevladava i kasnije se proširuje po čitavom anti-



Lijevo: BRAVA OD KOVANOGA ŽELJEZA S ISKUCANIM I UREZANIM URESIMA TE NASTAVKOM NA PROBOJ. Iz župne crkve sv. Lenarda u Kotarima kod Samobora (18. st.). Vel. 34 × 19 cm. — Desno: ŽELJEZNI LOKOT IZ OKOLICE ZAGREBA (18. st.). Vel. 15,5 × 9,5 cm

Zagreb, Hrv. drž. muzej za umjetnost i obrt

knom svijetu. Helenska kultura poznaje brave od kovine, a nalazi iz rimskog doba svjedoče, da se već tada upotrebljavalo pero za potiskivanje zapinjača.

Drvene brave, sasvim srodne rimskima, upotrebljavaju se još danas kod seljaka u mnogim zemljama, pa i u Hrvatskoj (naročito na klijetima).

U rimsko carsko doba javlja se i lokot osebujnoga sustava, kakav se sasvim jednak nalazi u vrlo davno doba

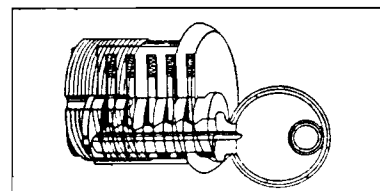

YALE BRAVA

i kod Kineza pa se naziva *kineski lokot*. Takav lokot sastoji se od kućice sa dva otvora i od pločice sa dvije šipke, od kojih je donja snabdjevena perima, te umetnuta u jedan otvor kućice ne da se izvaditi, dok se kroz drugi otvor ne uvuče ključ, koji svojim procjepima nataknut na šipku stisne pera tako, da se lokot može rastaviti. Gornja šipka služi kao prečka, koja se kao kod današnjih lokota provlači kroz ušicu, na koju je nataknuta poluga, što zatvara vrata.

U srednjem vijeku upotrebljavale su se primitivne drvene brave, a tek u 11. st. počinju ih izrađivati od kovine.

Sve do potkraj 18. st. nije se nutarnji uređaj brava mnogo dotjerivao. Za osiguranje brave od provale služili su raznovrsno smješteni pregradci u samoj bravi, kroz koje se mogao okretati samo onaj ključ, kome je brada bila izrezuckana tako, da su njezini prorezi odgovarali razmještaju pregradaka. Oko 1420 izumljena je brava na slova (danas zvana kombiniranom bravom). G. 1640 izmislio je Francuz Joasse *francusku bravu*, koju je u 18. st. dotjerao Nijemac J. G. Freytag, a odgovara današnjoj običnoj zasunastoj bravi. Usavršenju brava najviše su pri-

donijeli Englezi. G. 1784 J. Bramah, a 1818 J. Chubb dali su patentirati brave, koje nose njihovo ime. G. 1848 stavio je u promet svoj izum Amerikanac Yale.

U srednjem vijeku i kasnije sve do 19. st., mnogo se pazilo na ukras brave, a u novije vrijeme svedeni su oblici brava na najjednostavnije i najsvrsishodnije.

LIT.: C. Pečar, *Tehničko crtanje za građevno i umjetničko bravarstvo*, Zagreb 1942; L. di Michel, *Die Schlosserlehre*, Lübeck 1935; W. Weyel, *Die neuzeitlichen Sicherheitsschlösser*, Leipzig 1921; J. Metz, *Schlossbau*, Lübeck; W. Evers, *Bau- und Kunstschlosserarbeiten*, Leipzig 1925; H. Scheel, *Der Bau-, Kunst- und Konstruktions-Schlösser*, Stuttgart 1938; A. Neuburger, *Die Technik des Altartums*, Leipzig 1919; H. Blümner, *Die römischen Privataltertümer*, München 1911. I. B-h.

Brava (u zoologiji) dolazi često kod parnih školjaka školjkaša i ljusaka ramenonožaca, da se ne razmaknu kod otvaranja i zatvaranja. Na školjkama dolaze kod vrha posebni zubići i udubine, koji međusobno pristaju te zajedno tvore bravu. Oko nje se mogu obje školjke rasklopiti kao korice knjige, ali se ne mogu razglaviti. Prema različitom obliku i rasporedu zubića i udubina dolaze kod školjkaša različite brave, no najčešće raznozuba (heterodonta) brava s malo različitih zubića. Kod mnogozube (taxodont) brave dolazi mnogo jednakih malenih zubića, ali ima i školjkaša bez brave (dysodontih), bez zubi, pa otuda ime bezupka (*Anodonta*).

Trbušna i ledna ljuska kod ramenonožaca spojene su također bravom, ali na trbušnoj ljusci su samo dva zubića, koji pristaju u dvije udubine na lednoj ljusci. N. F-k.

BRAVAIS, Auguste, * Annonay 23. VIII. 1811, † Versailles 30. III. 1863, francuski fizičar i mineralog. Bio je najprije časnik francuske mornarice, zatim profesor astronomije Fakulteta znanosti u Lyonu, pa profesor fizike u politehničkoj školi u Parizu i član francuske Akademije nauka. Proslavio se kao mineralog naročito na polju kristalografije. Svoje poglede na građu kristala, na kristalne forme i na razdiobu kristala u pojedine razrede iznio je u studijama *Études sur la cristallographie* i *Études cristallographiques* (1851). F. T.

BRAVNIČAR, Matija, * Tolmin u Goričkoj 24. II. 1897, slovenski skladatelj. Apsolvent visoke škole za kompoziciju na ljubljanskom konzervatoriju. Od 1919 član opernog orkestra, od 1931 urednik opernog kazališnog lista (Gledališki list). Komponira u prvom redu instrumentalnu glazbu, ali je napisao i nekoliko klavirskih i zbornih kompozicija te solističkih pjesama. Najvažnija orkestralna djela: *Hymnus Slavicus* — svečana predigra na Trubarov koral, simfonička slika *Kralj Matjaž*, *Slovenska plesna burleska*, *Belokrajinska rapsodija*, *Suita* i *Divertissements* (za gudački orkestar i klavir). Osim toga napisao je još nekoliko komornih djela (duvalački kvintet i dr.) te opere *Pohujšanje v dolini Sentflorjanski* i *Hlapec Jernej in njegova pravica*, obje na Cankarov tekst. Naginje suvremenoj kompozicijskoj arhitekturi te pokazuje jake impresionističke utjecaje. D. C.

BRAVURA (tal. »smionost«), u glazbi je oznaka za smiono, snažno predavanje. *Aria di bravura* sadržavala je najveće tehničke teškoće; tako i bravurna koncertna skladba: *Allegro di bravura*, *Valse de bravoure* i t. d. B. Š.

BRAZIDA (*Βραζίδας*), najsposobniji spartanski vojskovođa u peloponeskom ratu. Najprije se odlikovao 431, kada je prisilio Atenjane, da napuste navalu na Metonu u Meseniji. G. 424 krenuo je s malenom vojskom u Halkidiku, da predobije atenske kolonije za Spartu. Njegov je pothvat uspio, i on je jako ugrozio atensko gospodarstvo u tom kraju. Zato je 422 preuzeo sam Kleon vodstvo rata protiv B-e. Kleon je doduše zauzeo nekoliko gradova, ali se u svojoj umišljenosti usudio kod Amfipola upustiti u boj, u kojem je on sam poginuo, dok je B. kratko vrijeme iza bitke umro od zadobivene rane. Njemu u čast priridivale su se u Amfipolu svake godine svečane igre s borbama. Igre su se zvale Brazideia (*Βραζιδεία*). Z. D.

BRAZILIJA, južnoamerička savezna republika.

Smještaj i veličina. B. se proteže između 5° sj. šir. i 34° juž. šir., što iznosi od prilike 4350 km, te od 33° 40' do 73° zap. duž. u iznosu od 4280 km. Ona graniči sa svim južnoameričkim državama osim republike Chile. Na *I* joj plače obalu Atlantski ocean u duljini od 6500 km. B. zaprema 8.511.189 km², pa je najveća država u Južnoj Americi.

Građa i reljef. Zemlja se dijeli uglavnom na dvije prirodne cjeline: Brazilsko visočje na *I* i *II* i nizozemlje Amazone na *S*. Brazilsko visočje, koje nije ni morfološki ni hidrografijski jedna cjelina, proteže se od nizozemlje Amazone na *S* do rijeke La Plate na *J* te od rijeke Madeire na *Z* do rta San Roque na *I*. Na *S* mu nizina oko

desnih pritoka Amazone čini većinom jasnu granicu, a na *J* prodire nizina oko Rio Paraná u obliku zaljeva i rastavlja visočje u dva izdanka. U Brazilskom visočju prevladavaju zapravo dva morfološki glavna tipa reljefa; to su trupinaste krajine građene od starog kristaliničnog kamenja u unutrašnjosti, na kojima leže veoma rastrušeni pokrovi mladih sedimentata većinom pješčenjaka različite geološke starosti, i rubne nabrane zone plasinastoga gorja, koje se spušta prema Atlantskom oceanu.

Prema hidrografijskim prilikama i odnosima možemo Brazilsko visočje razdijeliti na sjeveroistočni dio, kojim protječu samostalne rijeke prema *S* i *I*; srednji dio između 10°—20° juž. šir., kuda se proteže razvođe između porječja Amazone i La Plate, i na južni dio, u kojem rijeke utječu neposredno u ocean ili djelomice u rijeku Paraná.

Ograničenje spomenutih krajina još je veoma nesigurno, pa jedna krajina prelazi postepeno u drugu.

Sjeveroistočni dio Brazilskog visočja pretežito je kristalinična površ, pokrita mezozojskim pješčenjačkim pločama. Uz njezin rub proteže se primorska ravnica, koja se sastoji od naslaga morskog eocena i miocena, a pogdje gdje i od gornje krede. Izdizanje poslije miocena priključilo je te morske sedimente kopnu.

Srednji dio Brazilskog visočja počinje od obale na *I* nizom slojeva mladeg tercijara i aluvijalnih nanosa i izdvojenim strmim odsjecima osnovnog gorja, koji se moraju shvatiti kao mlade rasjedne stepenice. U unutrašnjosti srednje B. nastao je reljef kao posljedica jakog mladog izdizanja i snažne denudacije. Unutrašnji dio sastoji se od prostranih visokih ravnjaka, koji se protežu na obje strane rijeke Rio São Francisco. Na prostranim područjima nabrano je ovdje staro kristalinično gorje,

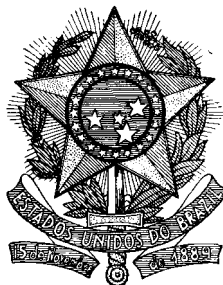

BRAZILSKI GRB

koje se sastoji od granita, gnajsa i različitih škrljevac sa mnogo ležišta zlata, bakra, dijamanata i željezne rudače.

Od *Z* prema *I* spušta se Brazilsko visočje preko triju stepenica (Serras, → Amerika), koje su među sobom povezane širokim terasama. Unutrašnju stepenicu predočuje Serras do Duro, do Tabatinga, do Parnan; srednju stepenicu, koja obiluje zlatom i dijamentima, predočuje Serra Espinhaco; a treća stepenica, koju pokrivaju bujne šume, proteže se u blizini obale te je mnogim rijekama rascijepana u više grupa, od kojih su najvažnije Serra dos Aymores, Serra do Mar, Serra dos Orgaos i Serra do Monti queira, poznata po najvišem vrhuncu B. Itatiaya (2712 m).

Južni dio Brazilskog visočja sastoji se od ogranaka staroga kristaliničnoga osnovnoga gorja, koje se osobito ističe u primorskim Serra do Mar i Serra Geral, što su nastale izdizanjem duž rasjednih linija. U unutrašnjosti gubi se prema *I* i *SI* osnovno gorje pod devonskim i karbonskim pješčenjacima. Poradi nagiba tla u tom području od *I* prema *Z* razvile su se tu posve kratke primorske rijeke te nešto dulji pritoci rijeke Paraná i Uruguaya.

Granično je gorje prema Guayani dio staroga kristaliničnog visočja Guayane, koje mjestimice pokrivaju naslage mezozojskih pješčenjaka, kao što je Serra Pacaraima, dok je gorje Tumuc-Humac potpuno kristalinična sastava.

Nizozemlje Amazone drugi je morfološki element u reljefu B. Ono obuhvaća od prilike 4% milijuna km², a naliči na lijevak, koji je na *I* između Brazilskog i Guayanskog visočja uzak, dok se na *Z* između ušća Rio Negro i Madeire sve više proširuje. Nizozemlje Orinoca odijeljeno je od nizozemlje Amazone u zapadnom dijelu pješčanom pločom, a u istočnom niskom trupinastom površju, koju mjestimice nadvisuju samačka brda (→ Amazona).

Braziliji pripadaju mnogi otoci uz obalu, od kojih su najpoznatiji: Maracá, Caviana, Mexiana, Marajó, São João, São Marco, S. Luiz do Maranhão, Abrolhos, São Sebastião, Santa Catharina, a podalje od obale vulkanski otoci Fernando Noronha, Trindade i Martin Baz.

Klima. Glavni dio B. proteže se tropskim pojasom, gdje vladaju pasatni vjetrovi (→ Amerika). Južni njezin dio dopire u subtropski i umjereni pojas s jednoličnom klimom, koju uvjetuje topla brazilska struja (→ Amerika). Tu je za Evropljane klima veoma zdrava, dok je na trop-

skim obalama te u vlažnom i vrućem području Amazone veoma opasna radi različitih tropskih bolesti. Odlučan je čimbenik za klimu B. godišnja množina padalina i njihov raspored po godišnjim dobima (→ Amerika). Uz obalu i u unutrašnjosti južne B. uzrokuju često nagli pad temperature hladni jugozapadnjak »pampero« i jugoistočnjak »mi-nuano«.

Vode. Glavno se razvođe u B. proteže u blizini jugoistočnog ruba zemlje, tako da je na *J* posve blizu obale Atlantskog oceana, pa se kod grada Ouro Preto savija prema *Z* obilazeći jugoistočno Serra dos Pireneos pa prelazeći preko Serra do Piahy, Serra Grande i Serra Ibiapaba dopire do sjeveroistočne obale Atlantskog oceana. Prema tomu pripada relativno veoma malen dio B. porječju Paraná-Paraguay.

Na jugoistočnoj strani glavnog razvođa nalazi se na *J* Laguna dos Patos, u koju utječe mnogo manjih rijeka (najpoznatija je plo-vna Jacuhy). Budući da se prema *S* razvođe gotovo posve približilo obali Atlantskog oceana, ima ta krajina veoma malo rijeka. Najpoznatija je i najveća Rio Parahyba do Sul. Sjevernije od tog područja stvorila je Serra do Espinhaco sekundarno razvođe i odijelila Rio São Francisco (→ Rio São Francisco; Amerika) od primorskih rijeka, koje su kratka toka te poslije pada preko mnogih brzica protječu usko i plosno primorje. Sa sjeverozapadne strane razvođa izliva se u Atlantski ocean ljevkastim ušćem, koje se zove Rio Pará, Tocantins (→ Tocantins; Amerika), koji, slazeći s visočja, tvori brzice poznate pod imenom Itaboca. Njegov lijevi pritok Araguaya duži je nego sama rijeka Tocantins. Sa cijelog zapadnog područja Brazilskog visočja sakupljaju vode dva pritoka rijeke Amazone, i to Xingú i Tapajós (→ Amerika). Sjevernim brazilskim nizozemljem protječe Rio Amazonas s mnogobrojnim velikim pritocima (→ Amazona; Amerika).

Biljni svijet. Vegetacijski se B. dijeli u tri regije: područje prašume u nizozemlju Amazone i na istočnoj i jugoistočnoj obali, područje campos na visokim ravnjacima unutrašnjosti i u umjereno tropsku vegetacijsku regiju na *J*. Prašuma Amazone (selvas hylaea) proteže se cijelim nizozemljem Amazone sve do podnožja Anda (→ Amerika). Prašume na istočnoj obali počinju se od ušća rijeke São Francisco i dopiru gotovo sve do južne obratnice. Serra do Mar dijeli ovu regiju od camposa u unutrašnjosti zemlje.

U unutrašnjosti B. proteže se prostrani travnjaci (campos), većinom po brežuljastim visokim ravnjacima Chapada (→ Amerika), koji su ispresijecani vlažnim riječnim dolinama, gdje se razvila također vlažna prašuma. Ovi campos vegetacijski još pripadaju sjevernom savanskom području Južne Amerike (→ Amerika).

Na jugu B. prostiru se u primorju i po primorskim Seras vlažne gotovo tropske šume (→ Amerika).

Zivotinjski svijet. Fauna je veoma različna u pojedinim dijelovima B., ali se uglavnom mogu razlikovati dvije faunističke regije, i to područje tropskih prašuma u nizini Amazone i područje suhih visokih ravnjaka (→ Amerika).

Ratarstvo. Prava plantažna privreda počela se razvijati tek onda, kad su bile uvedene strane kulturne biljke i životinje. Sladorna trska, koja je donesena s otoka Madeire u Pernambuco, bila je prva strana kulturna biljka, koju su počeli gojiti na vrlo prostranim plantažama.

Danas se sladorna trska posvuda u B. obrađuje za lokalne potrebe i izvoz. Izvozi se od prilike 5% cjelokupne proizvodnje sladora. Uspijeva duž cijele obale i u toplim riječnim područjima unutrašnjosti. Najvažnija su središta za obrađivanje sladorne trske u državama: Pernambuco, Ceará, Piahy, Rio Grande do Norte, São Paulo. Upravo u vrijeme, kad je proizvodnja sladora od sladorne trske počela opadati, donesena je g. 1730 iz Surinama u državu

Pará i Ceará kava, tako da je od tog vremena kava zamijenila šećernu trsku u plantažnoj privredi. Iz početka je njezina proizvodnja bila dakako neznatna, ali se vremenom toliko razvila, da je cjelokupna površina zasađena kavom iznosila g. 1926 2,48 milijuna ha; na toj površini raste 1¼ milijarde starih i ½ milijarde mlađih drveta kave, tako da gotovo sve savezne države B. proizvode kavu. Za proizvodnju kave najvažnija su središta još od nekada u ovim državama: São Paulo, Minas Geraes, Rio de Janeiro i Espírito Santo. Oko 70% svega izvoza kave iz B. ide preko luke Santos (proizvodnja São Paulo, Paraná, djelomice i Minas Geraes), 20% preko Rio de Janeiro (u glavnom iz države Minas Geraes), a ostatak preko Victorie (Espírito Santo).

Uz kavu u privredi B. vrlo je važan kakao, tako da je u

tom B. u svjetskoj proizvodnji na drugom mjestu. Dva su glavna područja, u kojima se uzgaja kakao; jedno na *J* u primorju saveznih država Rio de Janeiro i São Paulo, a drugo u državi Maranhão, otkuda dolazi najbolji i najskuplji brazilski kakao. Sjedište trgovine kakaom je São Salvador.

Proizvodnja duhana je već u kolonijско doba imala veliko značenje. Najviše se duhana uzgaja u državama: Bahia, Minas Geraes, Rio Grande do Sul. Polovica proizvodnje potroši se u zemlji.

Pamuk je za B. bezuvjetno proizvod budućnosti, jer izuzevši vlažno i vruće sjeverno područje pamuk se uzgaja u svim državama od Maranhão pa do Rio Grande do Sul, ali u prvom redu i najbolje na *SI* zemlje. Na područje sjeveroistočnih država od Maranhão do Sergipe otpada cijeli izvoz, to jest 80% cjelokupne proizvodnje. Najvažnije je središte trgovine pamukom Recife (Pernambuco).

Od ostalih poljoprivrednih proizvoda dolazi na prvo mjesto riža, koja se danas uzgaja po svim savezним državama B. Riža je ponajvažnija životna namirnica Brazilca, a to vrijedi i za maniok, koji se većinom uzgaja na malim

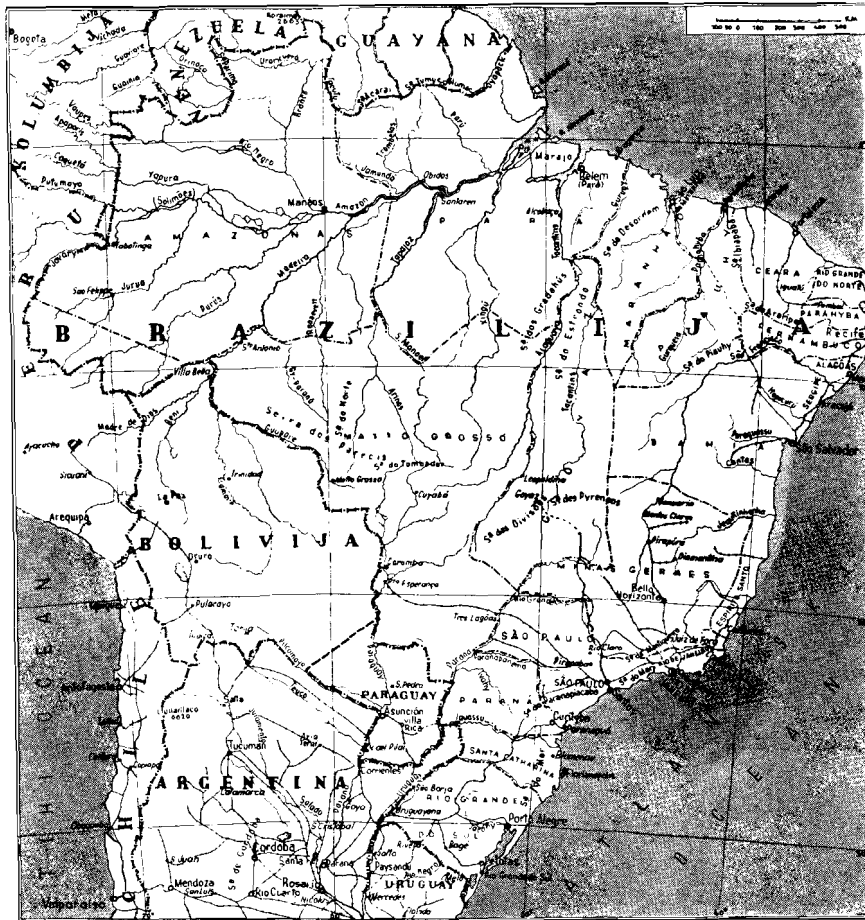

BRAZILIJA

posjedima. Proizvodnja bi bila još veća i bolja, kad bi brazilski seljak uzgajao rižu marljivije i brižnije.

Uljano sjemenje pripada također plantažnoj kulturi, a proizvodi se ponajviše u São Paulo i Parahyba. Osim toga uzgaja se veoma mnogo graha, krumpira, batata i drugih gomoljika. Posvuda je raširena kultura zemljanih oraha.

Od voća najviše se uzgajaju naranče, banane i ananas. Brazilija izvozi svake godine oko 64,5 milijuna komada naranača; od toga ide 87% preko izvozne luke Santos, a 11% preko Rio de Janeiro. Brazilske su naranče među najboljima na svijetu.

Kultura banana ima svoje središte u okolici Santosa (São Paulo). Na 24.000 ha uzgaja se oko 11 milijuna drveta s godišnjom proizvodnjom od 13½ milijuna grozdova.

Ananasa se dobiva godišnje 87 milijuna komada, koji se izvoze preko luka Recife, Santos i São Salvador.

Među žitaricama stoji na prvom mjestu kukuruz, jer je u B. oko 3 milijuna ha zasijano tom žitaricom. Proizvodnjom kukuruza stoji B. na trećem mjestu u svijetu, ali ta proizvodnja služi u glavnom domaćim potrebama.

Ostale žitarice uzgajaju se samo u južnim dijelovima zemlje. Među njima jedino pšenica ima veće značenje.

Šumarstvo. U šumarskoj proizvodnji nemaju ni industrijske ni ljekovite biljke, pa ni samo drvo takvo značenje kao proizvodnja kaučuka. Kao što je u plantažnoj privredi sladkor B-e bio potisnut iz svjetske privrede sladkorom drugih kolonijalnih zemalja, tako se dogodilo i s kaučukom. Kaučuk namime, koji se dobiva s plantaža u Istočnoj Indiji, potisnuo je sa svjetskog tržišta brazilski, koji se dobiva sabiranjem po prašumama Amazone. Premda su pokusi za plantažno uzgajanje kaučukovca (*Hevea brasiliensis*) u području Amazone uspjeli, ipak izvoz nazaduje radi strane utakmice.

Čaj Maté ima na jugu B. dosta čedno značenje kao proizvod šume, jer mu snažno konkuriraju Argentina i Paraguay.

Stočarstvo. Stoka se uzgaja u prvom redu u unutrašnjosti B. po prostranim travnicima campos, ali gotovo nema kraja, u kojem se ne bi uzgajala bilo kakva vrsta stoke. Štoviše i u samoj prašumi uzgajaju se crne svinje i perad.

U tri je područja B. stočarstvo glavna grana privrede, i to u unutrašnjosti zemlje, otkuda se proteže prema SI i prema J. Na prvom mjestu stoji uzgoj goveda u četiri velika područja: Mato Grosso kao središnje područje i Goyaz sa 25 milijuna komada, te Rio Grande do Sul s 10 milijuna komada, zatim donje područje Amazone s otokom Marajó 5 milijuna komada. Posvuda je u zemlji raširen uzgoj svinja (23,182.000 komada), osobito u njemačkim naseljima; kao tegleća i tovarena stoka uzgajaju se posvuda konji (6,051.000 komada), mazge i magarci (3,200.000 komada). Na SI je važan uzgoj ovaca (12,600.000 komada) i koza (5,800.000 komada). Na području Minas Geraes pripravlja se tek u novije doba maslac i sir.

Lov i ribolov donose B. vrlo čedne dohotke.

Rudno blago. Nema sumnje, da su prvi naseljenici u B. prodirali od obale prema unutrašnjosti samo zato, kako bi našli što više plemenitih kovina, osobito zlata. Potraga za zlatom dovela je ljude duboko u zemlju i stvorila ondje

mnoga naselja, ali danas je u B. proizvodnja zlata gotovo bez važnosti. Aluvijalne zlatonosne naplavine iskorištene su potpuno već u 18. st. Primarne zlatne žile veoma su raširene.

Za razvitak rudarstva u B. mnogo su važnije rudače željeza i mangana, koje se nalaze većinom u srednjem dijelu Minas Geraes, ali se odatle protežu po cijeloj srednjoj B. sve do Bahie. Bogatstvo željeza u B. cijeni se na mnogo milijarda tona.

Željezna se rudača većinom nalazi u obliku magnetita, hematita i čistog željeznog oksida.

Mangan predstavlja danas najvredniji mineralni proizvod B. Njegova ležišta pripadaju također središnjem rudarskom pojasu.

U zemlji ima još i bakra, kositra, olova i volframa, ali u manjim količinama, dok su ležišta ugljena dosta bogata u Santa Catharina i Rio Grande do Sul. Za privredu B. osobito je važno dobivanje dijamanata, koji su se eksploatirali najprije u državi Minas Geraes, a kasnije na području Bahie u Chapada Diamantina. G. 1772 postala je proizvodnja dijamanata državni monopol.

Danas je aktivno samo tržište crnih dijamanata (carbónados). Njima trguje grad Bahia.

Veleobrtni. Najveći dio brazilskog veleobrtna smješten je na istočnom rubu države, koji je najbolje opskrbljen svim sirovinama zemlje. Većinom je veleobrtn vezan uz gradove, u kojima su se izgradile velike tvornice, a često su veleobrtnne cijele četvrti velikih gradova, kao na pr. u São Paulo, oko kojega su se u obliku vijenca razvila veleobrtna naselja. Ali mnoga su veleobrtna poduzeća veoma malena i rade primitivnim sredstvima. Življi veleobrtni razvoj nastao je u B. na početku ovoga

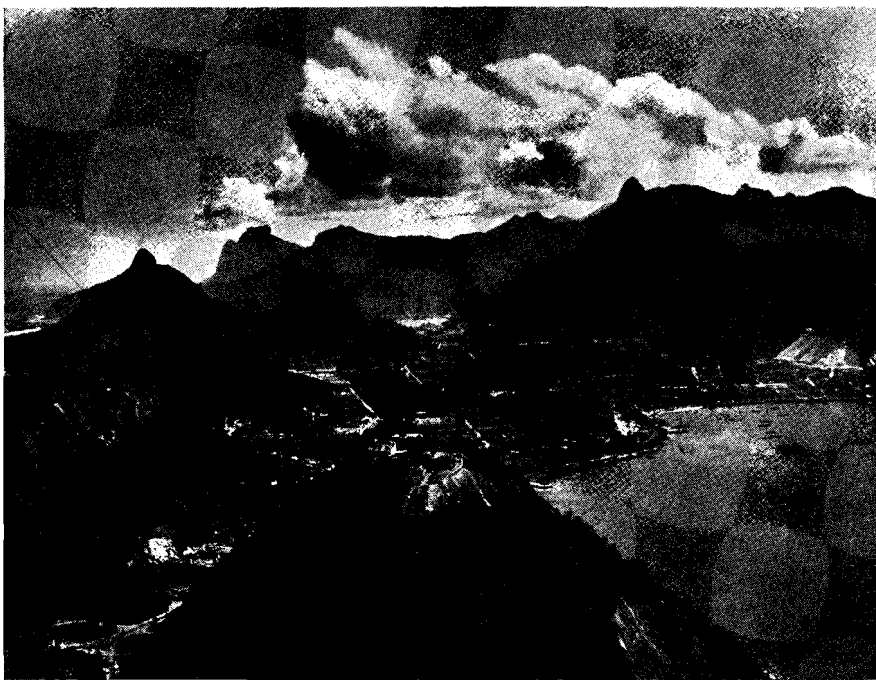

(Foto Lopes, Rio de Janeiro)

POGLED NA RIO DE JANEIRO

stoljeća, te se ubrzo raširio po cijelom istočnom rubu, a odatle je prodro i duboko u unutrašnjost zemlje. Danas veleobrtn u B. pokriva 85—90% potreba zemlje, pa se već veleobrtni proizvodi i izvoze. Poslije prošloga svjetskog rata otpada 29% cijelog izvoza na veleobrtnne proizvode. Od najvažnijih veleobrtnih grana treba spomenuti tekstilni veleobrtn pamuka, vune i konca, pilane, veleobrtn sapuna i svijeća, rafinerije sladora i ulja, veleobrtn kože, šešira, različite veleobrtnne u vezi s prerađivanjem životnih namirnica, pa onda i talionice. Uvoziti se mora odjeća, posuđe, porculan, staklena roba, sve vrste luksuznih predmeta i strojevi.

Trgovina i promet. U trgovačkoj strukturi B. pretežu ratarski i stočarski proizvodi; osobito u izvozu kava, a u uvozu veleobrtnni proizvodi, poimence strojevi, ali i neke životne namirnice. Uvoz u B. vrši se ponajviše iz veleobrtnnih zemalja Evrope i Sjeverne Amerike. B. uvozi iz Argentine subtropske životne namirnice, a izvozi tropske. Poradi visoke vrijednosti tropskih proizvoda ima B. aktivnu trgovačku bilancu, premda bi jači pad cijena kave mogao lako dovesti B. do krize, jer se uvoz najvećim dijelom plaća izvozom baš toga jedinog proizvoda. G. 1937 vrijedio je uvoz preko 40,6 mil. zl. £, a izvoz preko 42,5 mil. zl. £. Od toga je najveći izvoz bio u USA, Njemačku, Britansko carstvo i Francusku. Uza svu raznolikost zadržala je brazilaska privreda u osnovi kolonijalnu strukturu. Ona je još i danas kao i u doba prije oslobođenja u prvom